

Wedstrijdreglement

2012-2013

Ingangsdatum 1 januari 2012

Atletiekunie

Adres Papendallaan 60
6816 VD Arnhem

Postadres Postbus 60100
6800 JC Arnhem

Telefoon 026 483 48 00

Fax 026 483 48 01

Internet www.atletiekunie.nl

E-mail info@atletiekunie.nl

VOORWOORD

Bij de 1e druk

Het wedstrijdreglement van de KNAU is grotendeels afgeleid van de desbetreffende regels, zoals die zijn vastgesteld door de "International Amateur Athletic Federation" en zoals deze zijn verwoord in het handboek van deze federatie.

Het wedstrijdreglement is verder nergens in strijd met de IAAF-regels, wel is er sprake van weglatingen en aanvullingen.

De weglatingen hebben voornamelijk betrekking op de organisatie van grote evenementen van internationale allure als Olympische Spelen, Europese Kampioenschappen e.d.. In de gevallen, dat men daarmee te maken heeft, verdient het derhalve aanbeveling het IAAF-handboek te raadplegen.

De aanvullingen hebben veelal betrekking op bepalingen en regels, zoals die door de Unieraad van de KNAU zijn vastgesteld.

Wijzigingen in dit reglement kunnen op twee manieren tot stand komen, nl.:

- a. Door wijziging in het IAAF-reglement. Deze wijzigingen gelden ook voor de KNAU en zullen automatisch van kracht worden op een door de IAAF te bepalen tijdstip.
- b. Door wijzigingen, aangebracht door de Unieraad van de KNAU. Deze wijzigingen zullen nimmer in strijd kunnen zijn met de IAAF-reglementen. Tenzij anders wordt bepaald, worden de door de Unieraad vastgestelde wijzigingen van kracht op 1 april van het eerstvolgende kalenderjaar.

De tekst van de eventuele wijzigingen wordt gepubliceerd in het officieel orgaan van de KNAU. Voor op- en/of aanmerkingen, waarmee bij een volgende uitgave rekening dient te worden gehouden, houdt de KNAU zich aanbevolen.

B. Kappenburg

januari 1981

Bij de 10^e druk

De belangrijkste veranderingen in deze 10^e druk van het wedstrijdreglement zijn het gevolg van de reglementswijzigingen zoals die zijn vastgesteld in het IAAF-congres in Doha (april 2010) en in Daegu (mei en augustus 2011).

Ook zijn de wijzigingen, die sinds het verschijnen van de 9^e druk op de website van de Atletiekunie zijn gepubliceerd, in deze 10^e druk verwerkt.

Een aantal deskundigen heeft de tekst kritisch bekeken en van commentaar voorzien. We zijn hen daarvoor zeer erkentelijk. Ook na het verschijnen van deze 10^e druk staan we vanzelfsprekend open voor uw op- en aanmerkingen, die u kunt sturen naar de commissie wedstrijdreglement, p/a CWR, E-mail: info@atletiekunie.nl

De Commissie Wedstrijdreglement

december 2011

INHOUDSOPGAVE

VOORWOORD	3
INHOUDSOPGAVE	5
INLEIDING	11
DEFINITIES	13
HOOFDSTUK 1 INTERNATIONALE ATLETIEKWEDSTRIJDEN	17
Artikel 1 Internationale wedstrijden	17
Artikel 2 Goedkeuring om wedstrijden te mogen organiseren	19
Artikel 3 Reglementen waarin de opzet van internationale wedstrijden geregeld wordt	21
Artikel 4 Voorwaarden voor deelname aan internationale wedstrijden	22
Artikel 5 Het recht om een nationale atletiekorganisatie te mogen vertegenwoordigen	24
Artikel 6 Betaling aan atleten	26
Artikel 8 Reclame en reclame-uitingen bij atletiekwedstrijden	27
Artikel 9 Aangaan van weddenschappen	28
HOOFDSTUK 2 STARTGERECHTIGDHEID	29
Artikel 20 Startgerechtigde atleet	29
Artikel 21 Wedstrijdbeperkingen voor startgerechtigde atleten	29
Artikel 22 Niet startgerechtigd zijn	29
<i>Artikel 23 Deelname aan atletiekevenementen</i>	30
<i>Artikel 24 Vertegenwoordigende ploegen</i>	32
HOOFDSTUK 3 ANTI-DOPING EN MEDISCHE ZAKEN	33
HOOFDSTUK 4 GESCHILLEN	35
HOOFDSTUK 5 WEDSTRIJDTECHNISCHE REGELS	41
Artikel 100 Algemeen	41
Afdeling I Officials	41
Artikel 110 Internationale officials	41
Artikel 111 Organisatiegedelegeerden	42
Artikel 112 Technisch gedelegeerden	42
Artikel 114 Dopinggedelegeerde	45
Artikel 115 International technical officials (ITOs) en international cross country, road running en mountain running officials (ICROs)	45
Artikel 116 Internationale jury snelwandelen (IRWJs)	46
Artikel 117 Internationale parkoerscontroleur	46
Artikel 118 Internationale starter en internationale jury fotofinish	47
Artikel 119 Jury d'appel	47
Artikel 120 Officials bij een wedstrijd	47
Artikel 121 "Competition director"	49
Artikel 122 "Meeting manager"	50
Artikel 123 "Technical manager"	50
Artikel 124 "Event presentation manager"	51

WEDSTRIJDREGLEMENT 2012-2013

Artikel 125	Scheidsrechters	52
Artikel 126	Juryleden	53
Artikel 127	Baancommissarissen (looponderdelen en snelwandelen)	54
Artikel 128	Jury tijd, fotofinish jury en jury chipssystemen	55
Artikel 129	Startcoördinator, starter en recall-starters	55
Artikel 130	Startcommissaris	57
Artikel 131	Rondetellers	57
Artikel 132	Wedstrijdsecretaris, Technical Information Centre (TIC)	58
Artikel 133	Ordecommissaris	58
Artikel 134	Microfonist	58
Artikel 135	Officiële landmeter	59
Artikel 136	Windmetercontroleur	59
Artikel 137	Jury voor elektro-optische meetapparatuur	59
Artikel 138	Jury call room	60
Artikel 139	Reclamecommissaris	60
Afdeling II	Algemene wedstrijdregels	61
Artikel 140	De atletiekvoorzieningen	61
Artikel 141	Leeftijds- en geslachtscategorieën	61
Artikel 142	Inschrijvingen	63
Artikel 143	Kleding, schoenen en startnummers	66
Artikel 144	Assistentie aan atleten	68
Artikel 145	Diskwalificatie	70
Artikel 146	Protesten en beroep	71
Artikel 147	Gelijktijdige deelname van mannelijke en vrouwelijke atleten	74
Artikel 148	Metingen	74
Artikel 149	Geldigheid van prestaties	75
Artikel 150	Video-opnamen	75
Artikel 151	Puntentelling	75
Afdeling III	Looponderdelen	77
Artikel 160	Baanmetingen	77
Artikel 161	Startblokken	79
Artikel 162	De start	80
Artikel 163	De wedstrijd	83
Artikel 164	De finish	86
Artikel 165	Tijdmeting	86
Artikel 166	Plaatsing, loting en overgangsregels bij de looponderdelen	91
Artikel 167	Gelijk eindigen	95
Artikel 168	Hordeloop	96
Artikel 169	Steeplechase (hindernisloop)	99
Artikel 170	Estafettes	101
Afdeling IV	Technische onderdelen	107
Artikel 180	Algemene bepalingen technische onderdelen	107
Artikel 181	Algemene bepalingen verticale springonderdelen	113
Artikel 182	Hoogspringen	116
Artikel 183	Polstokhoogspringen	119

WEDSTRIJDREGLEMENT 2012-2013

Artikel 184	Algemene bepalingen horizontale springonderdelen	127
Artikel 185	Verspringen	130
Artikel 186	Hink-stap-springen	131
Artikel 187	Algemene bepalingen werponderdelen	133
Artikel 188	Kogelstoten	141
Artikel 189	Discuswerpen	143
Artikel 190	De discuskooi	144
Artikel 191	Kogelslingeren	148
Artikel 192	Kooi voor kogelslingeren	150
Artikel 193	Speerwerpen	157
Afdeling V	Meerkampen	161
Artikel 200	Meerkampen	161
Afdeling VI	Indoorwedstrijden	165
Artikel 210	Toepasselijkheid van het reglement op indoorwedstrijden	165
Artikel 211	De indoorhal	165
Artikel 212	De sprintbaan	166
Artikel 213	De rondbaan	166
Artikel 214	Start en finish op de rondbaan	167
Artikel 215	Kleding, schoenen en startnummers	172
Artikel 216	Hordelopen	172
Artikel 217	Estafettes	173
Artikel 218	Hoogspringen	174
Artikel 219	Polsstokhoogspringen	174
Artikel 220	Horizontale springonderdelen	174
Artikel 221	Kogelstoten	174
Artikel 222	Meerkampen	176
Afdeling VII	Snelwandelen	179
Artikel 230	Snelwandelen	179
Afdeling VIII	Wegwedstrijden	183
Artikel 240	Wegwedstrijden	183
Artikel 241	<i>Marathon</i>	186
Artikel 242	<i>Ekiden</i>	186
Artikel 243	<i>Ultra-loop</i>	188
Afdeling IX	Crosscountry (veldlopen)	191
Artikel 250	Crosscountry	191
Afdeling X	Records	195
Artikel 260	Algemene voorwaarden	195
Artikel 261	Onderdelen waarvoor wereldrecords worden erkend	201
Artikel 262	Onderdelen waarvoor wereldrecords voor junioren worden erkend	202
Artikel 263	Onderdelen waarvoor wereldindoorrecords worden erkend	203
Artikel 264	Onderdelen waarvoor wereldindoorrecords voor junioren worden erkend	204
Artikel 265	Nederlandse records	204

WEDSTRIJDREGLEMENT 2012-2013

Artikel 266	Nederlandse baanrecords voor senioren	208
Artikel 267	Nederlandse baanrecords voor junioren	208
Artikel 268	Nederlandse indoorrecords voor senioren	208
Artikel 269	Nederlandse indoorrecords voor junioren	209
HOOFDSTUK 6	AANVULLENDE REGELS VOOR MASTERS	211
Afdeling I	WMA-wedstrijden	211
Artikel 300	Toepassing WMA-regels	211
Artikel 301	WMA-kampioenschappen (WMA rule 1)	211
Afdeling II	Algemene wedstrijdregels	213
Artikel 302	Algemene wedstrijdregels	213
Afdeling III	Looponderdelen	215
Artikel 303	Looponderdelen	215
Artikel 304	Hordeloop en steeplechase (WMA rule 9 en10)	217
Artikel 305	Estafettes (WMA rule 11)	218
Afdeling IV	Technische onderdelen	219
Artikel 306	Technische onderdelen	219
Artikel 307	Kogelstoten (WMA rule 14)	220
Artikel 308	Discuswerpen (WMA rule 15)	220
Artikel 309	Kogelslingeren (WMA rule 16)	221
Artikel 310	Speerwerpen (WMA rule 17)	221
Artikel 311	Gewichtwerpen (WMA rule 18)	222
Afdeling V	Meerkampen	225
Artikel 312	Meerkampen (WMA rule 19)	225
Afdeling VI	Indoorwedstrijden	227
Artikel 313	Looponderdelen (indoor)	227
Artikel 314	Gewichtwerpen (indoor)	228
Artikel 315	Meerkampen (indoor)	229
Afdeling VII	Snelwandelen, wegwedstrijden en crosscountry	231
Artikel 316	Snelwandelen, wegwedstrijden en crosscountry	231
Afdeling VIII	Records	233
Artikel 317	Recorderkenning (WMA rule 20)	233
Artikel 318	Recordonderdelen voor masters	233
Artikel 319	Recordonderdelen indoor voor masters	234
HOOFDSTUK 7	AANVULLENDE REGELS VOOR JUNIOREN D EN C	237
Artikel 320	Algemeen	237
Artikel 321	Looponderdelen	238
Artikel 322	Springonderdelen	239
Artikel 323	Werponderdelen	240
Artikel 324	Meerkampen	242
Artikel 325	Blokmeerkampen	243
Artikel 326	Hordelopen (indoor)	244
Artikel 327	Kogelstoten (indoor)	244
Artikel 328	Meerkampen (indoor)	244

HOOFDSTUK 8	AANVULLENDE REGELS VOOR PUPILLEN	247
Artikel 340	Algemeen	247
Artikel 341	Looponderdelen	249
Artikel 342	Algemene regels spring- en werponderdelen	249
Artikel 343	Springonderdelen	250
Artikel 344	Werponderdelen	251
Artikel 345	Meerkampen	252
Artikel 346	Kogelstoten (indoor)	252
HOOFDSTUK 9	COMPETITIEREGLEMENT	253
Afdeling I	Algemene bepalingen	253
Artikel 400	Algemeen	253
Artikel 401	Toepassing	253
Artikel 402	Wedstrijdreglement	253
Artikel 403	Afwijkende wedstrijdregels	253
Artikel 404	Poule-indeling	255
Artikel 405	Aantal wedstrijden en klassering	255
Artikel 406	Aanmelden/afmelden	256
Artikel 407	Inschrijfgeld	257
Artikel 408	Ploegopstelling	257
Artikel 409	(Niet) deelnemen	258
Artikel 410	Deelname van gehandicapte atleten	259
Artikel 411	Aanvragen en toewijzen organisatie	260
Artikel 412	Afgelasting	260
Artikel 413	Accommodatie en terreininrichting	261
Artikel 414	Jury	261
Artikel 415	Tijdwaarneming en windmeting	261
Artikel 416	Chronologisch overzicht	262
Artikel 417	Puntentelling	262
Artikel 418	Formulieren/uitslagen	263
Artikel 419	Controle uitslagen	264
Artikel 420	Bevoegdheden en protesten	265
Afdeling II	Bijzondere bepalingen NK teams	267
Artikel 430	Programma en aantal deelnemers	267
Artikel 431	Indeling	267
Artikel 432	Degradatieregeling	268
Artikel 433	Serie-indeling en volgorde technische onderdelen	268
Artikel 434	Aanvangs- en vervolghoogten	269
Afdeling III	Bijzondere bepalingen seniorencompetitie	271
Artikel 440	Programma en aantal deelnemers	271
Artikel 441	Indeling	273
Artikel 442	Kampioenschap en promotie-/degradatieregeling	274
Artikel 443	Volgorde van de looponderdelen	276
Artikel 444	Aanvangs- en vervolghoogten	276
Afdeling IV	Bijzondere bepalingen A-competitie	277

WEDSTRIJDREGLEMENT 2012-2013

Artikel 450	Programma en aantal deelnemers	277
Artikel 451	Indeling	277
Artikel 452	Finaleregeling	277
Artikel 453	Volgorde van de looponderdelen	278
Artikel 454	Aanvangs- en vervolghoogten	278
Afdeling V	Bijzondere bepalingen B-competitie	279
Artikel 460	Programma en aantal deelnemers	279
Artikel 461	Indeling	279
Artikel 462	Finaleregeling	279
Artikel 463	Volgorde van de looponderdelen	280
Artikel 464	Aanvangs- en vervolghoogten	280
Afdeling VI	Bijzondere bepalingen competitie voor masters	281
Artikel 470	Programma en aantal deelnemers	281
Artikel 471	Indeling	281
Artikel 472	Finaleregeling	281
Artikel 473	Volgorde van de looponderdelen	282
Artikel 474	Aanvangs- en vervolghoogten	282
Artikel 475	Overige bepalingen	282
Afdeling VII	Bijzondere bepalingen C/D-competitie	283
Artikel 480	Programma en aantal deelnemers	283
Artikel 481	Indeling	283
Artikel 482	Finaleregeling	284
Artikel 483	Volgorde van de looponderdelen	284
Artikel 484	Aanvangs- en vervolghoogten	284
Artikel 485	Overige bepalingen	284
BIJLAGE 1	AANBEVOLEN WEDSTRIJDPROGRAMMA	287
BIJLAGE 2	NEDERLANDSE KAMPIOENSCHAPPEN	297
INDEX		303

INLEIDING

Indeling

De bepalingen in de hoofdstukken 1, 2 en 5 zijn een zo nauwkeurig mogelijke Nederlandse weergave van de IAAF-reglementen. Ook de nummering van de artikelen is gelijk aan die van de IAAF. Als de situatie bij Nederlandse wedstrijden daartoe aanleiding geeft, zijn aanvullingen op de IAAF-bepalingen ingevoegd. De aanvullingen van de Atletiekunie zijn in cursief weergegeven. De specifieke bepalingen voor masters, junioren D en C en voor pupillen zijn niet meer in de hoofdstukken 1 tot en met 5 opgenomen, maar zijn overgebracht naar de desbetreffende hoofdstukken 6 tot en met 8.

In hoofdstuk 6 is met de herziene regelgeving voor masters een (nog) betere aansluiting gezocht bij de regelgeving van de World Masters Association (WMA).

In de hoofdstukken 7 en 8, zijn de bepalingen voor junioren D en C en voor de pupillen opgenomen. In hoofdstuk 9 maakt het competitierglement deel uit van deze gedrukte versie van het wedstrijdreglement.

Algemeen Reglement

In artikel 36 van het Algemeen Reglement van de Atletiekunie is het volgende vastgelegd:

“De regels voor de door de Atletiekunie te regelen wedstrijden worden vastgesteld door het bestuur van de Atletiekunie en omschreven in het Wedstrijdreglement. Wijzigingen van de IAAF-, EA- of IPC-wedstrijdregels worden zonder nader besluit van kracht op de door de IAAF, EA of IPC bepaalde datum. Voor het gedeelte dat handelt over masters atletiek, geldt hetzelfde, waar het gaat om de wedstrijdregels van de World Masters Athletics (WMA).”

Indien noodzakelijk kan het bestuur van de Atletiekunie besluiten om voor Nederlandse wedstrijden bepalingen op te nemen die van de IAAF-, EA-, IPC- of WMA-reglementen afwijken.

Reglementswijziging

Wijzigingen in dit reglement kunnen op twee manieren tot stand komen.

- (a) Door wijzigingen in de IAAF-, EA-, IPC- of WMA-reglementen. Deze wijzigingen gelden ook voor de Atletiekunie en zullen automatisch van kracht worden op een door die organisaties te bepalen tijdstip.
- (b) Door wijzigingen, aangebracht door het bestuur van de Atletiekunie. Deze wijzigingen kunnen nimmer in strijd zijn met de IAAF-, EA-, IPC- of WMA-reglementen. Tenzij anders wordt bepaald, treden de door het uniebestuur vastgestelde wijzigingen in werking op de een en twintigste dag nadat het bestuur dit besluit heeft genomen.

Aanvullende reglementen

In aanvulling op het voorliggende wedstrijdreglement, bestaan er separate uitgaven van het “Reclamereglement van de Atletiekunie”, de “Regelgeving Nederlandse kampioenschappen” het IPC-Reglement en de richtlijnen voor wedstrijden die in het kader van het nationale baancircuit worden georganiseerd.

Noodbevoegdheid

In gevallen, waarin dit wedstrijdreglement niet of niet voldoende voorziet, beslist de commissie wedstrijdreglement. Deze is gehouden haar beslissingen ten spoedigste te publiceren en aan het bestuur ter bekrachtiging voor te leggen. Geschiedt dit niet, dan wordt de beslissing op grond van de noodbevoegdheid op de dag na de eerstvolgende bestuursvergadering van rechtswege als verval len beschouwd.

DEFINITIES

Algemeen secretaris van de Atletiekunie

Ambtelijk secretaris van het bestuur van de Atletiekunie, tevens algemeen directeur van het bondsbureau.

Atleet van internationaal niveau

Een atleet die is opgenomen in de "Registered Testing Pool" of die deelneemt aan een van de Internationale wedstrijden volgens artikel 35.7 (zoals gedefinieerd in hoofdstuk 3 van de IAAF "Competition Rules").

Atleten ondersteunende personen

Elke coach, trainer, manager, atletenvertegenwoordiger, agent, team medewerker, official, medisch of paramedisch personeel, ouder of elke andere persoon die met de atleet werkt, hem behandelt of ondersteunt bij de deelname aan of voorbereiding op atletiekwedstrijden.

Atletenvertegenwoordiger

Een persoon die rechtens is gemachtigd als Atletenvertegenwoordiger op te treden en als zodanig in overeenstemming met de Reglementen Atletenvertegenwoordiger van de IAAF is geregistreerd.

Atletiek

Loop- en technische onderdelen op de baan, hardlopen op de weg, snelwandelen, crosscountry en berglopen.

Burger

Een persoon die wettig staatsburger van een land is, of in het geval van een territorium, wettig staatsburger van het moederland is en in het territorium de passende wettelijke status heeft onder de vigerende wetgeving.

CAS (Court of Arbitration for Sport)

Scheidsgerecht voor de sport in Lausanne.

Commissie (Commission)

Een commissie van de IAAF die volgens de richtlijnen van de statuten door de IAAF-council is benoemd.

Continent

Een geografisch gebied dat alle landen en territoria omvat die als lid bij een van de zes continentale organisaties aangesloten zijn.

Continentale organisatie

Een continentale organisatie van de IAAF die verantwoordelijk is voor het aanmoedigen van de atletiek in een van de zes continenten waarin de leden volgens de IAAF-statuten zijn verdeeld.

EA

European Athletics.

IAAF

International Association of Athletics Federations.

IAAF-council

De (leden)raad van de IAAF.

IAAF-congres

De algemene vergadering van alle nationale atletiekorganisaties die lid zijn van de IAAF. Het IAAF-congres komt iedere twee jaar, direct voorafgaande aan de Wereldkampioenschappen, bijeen.

Internationale wedstrijd

Elke onder artikel 1.1 van dit Reglement genoemde wedstrijd.

Internationale invitatiewedstrijd

Atletiekwedstrijd waaraan atleten, die als lid aangesloten zijn bij twee of meer nationale organisaties, op uitnodiging van de organisator van die wedstrijd deelnemen.

IOC

International Olympic Committee.

IPC

International Paralympic Committee.

Land

Een geografisch gebied van de wereld met zelfbestuur dat als een onafhankelijke staat wordt erkend door internationale wetten en regeringen.

Lid

Een nationale atletiekorganisatie die is aangesloten bij de IAAF.

Lidmaatschap

Lidmaatschap van de IAAF.

Nationale organisatie

Het lid van de IAAF waarbij een atleet, personeel dat atleten ondersteunt of andere personen, hetzij direct of via een vereniging of andere met de IAAF verbonden organisaties, volgens dit reglement is/zijn aangesloten.

Regels

De wedstrijdregels van de IAAF zoals die in dit handboek "Competition Rules" zijn vastgelegd.

Reglementen

Reglementen zoals die van tijd tot tijd door de IAAF-council kunnen worden aangenomen.

Reglementen atletenvertegenwoordiger

Reglementen atletenvertegenwoordiger van de IAAF zoals die van tijd tot tijd door de IAAF-council kunnen worden aangenomen.

Staatsburgerschap

Het wettig staatsburgerschap van een land, of in het geval van een territorium, het wettig staatsburgerschap van het moederland en de passende wettelijke status in het territorium onder de vigerende wetgeving.

Statuten (Constitution)

De statuten van de IAAF.

Territorium

Een geografisch gebied of regio, dat geen autonome staat is, maar dat een zekere mate van zelfbestuur heeft, dat in ieder geval zelfstandige beslissingen over sport kan nemen en dat als zodanig door de IAAF wordt erkend.

Uniebestuur

Het bestuur van de Atletiekunie.

Unieraad

De raad die de leden van de Atletiekunie vertegenwoordigt.

Vereniging

Een vereniging of gemeenschap van atleten die, direct of indirect, aangesloten is bij een van de nationale atletiekorganisaties in overeenstemming met de regels van die nationale atletiekorganisatie.

Wedstrijdtechnische regels

De regels zoals die zijn opgenomen in hoofdstuk 5 van dit wedstrijdreglement.

Woonplaats

Woonplaats is de plaats of verblijfplaats waar bij de desbetreffende autoriteiten geregistreerd staat dat een atleet daar zijn eerste en permanente thuis heeft.

WMA

World Masters Association.

World Athletics Series

De belangrijkste internationale wedstrijden in het officiële 4-jaren wedstrijdprogramma van de IAAF.

Opmerking (i): Bovenstaande definities zijn van toepassing op alle regels, behalve daar waar dezelfde termen ook worden gedefinieerd in hoofdstuk 3 van de IAAF “Competition Rules” (Antidoping en Medische zaken), zoals bijvoorbeeld de definitie van internationale wedstrijden. In dat geval zijn bovenstaande definities van toepassing op alle reglementen behalve die in hoofdstuk 3. De definities in hoofdstuk 3 van de IAAF “Competition Rules” zijn uitsluitend van toepassing op de regels betreffende antidoping en medische zaken.

Opmerking (ii): Alle verwijzingen in dit reglement naar het mannelijke geslacht zijn ook van toepassing op het vrouwelijke geslacht en alle verwijzingen in enkelvoud, zijn ook van toepassing op het meervoud.

Opmerking (ii): De IAAF-publicaties “The Referee” en “Le juge arbitre” in respectievelijk het Engels en het Frans, geven een interpretatie van de wedstrijdregels en praktische aanwijzingen voor de toepassing ervan.

Opmerking (iv): Aanpassingen (anders dan redactioneel) van de overeenkomstige regels van het wedstrijdreglement 2010-2011, zoals in 2011 goedgekeurd door het Congres of door de IAAF-council, *en de aanpassingen van de specifieke regels van de Atletiekunie*, zijn gemarkeerd door een (dubbele) lijn in de rechterkantlijn en zijn van toepassing vanaf 1 november 2011, tenzij anders is vermeld.

► **NED**

Opmerking (v): *Afwijkingen van de bepalingen in de IAAF-regels moeten zijn goedgekeurd door het bestuur van de Atletiekunie.*

*In de hoofdstukken 1 tot en met 5 zijn de afwijkingen van de IAAF-regels en in hoofdstuk 6 de afwijkingen van de WMA-regels aangegeven met het symbool ► en de toevoeging **NED**; de daarna volgende tekst is cursief gedrukt.*

HOOFDSTUK 1 INTERNATIONALE ATLETIEKWEDSTRIJDEN

Artikel 1 Internationale wedstrijden

1. De onderstaande wedstrijden zijn internationale wedstrijden:
 - (a) (i) Wedstrijden opgenomen in de World Athletics Series;
(ii) Het atletiekprogramma van de Olympische Spelen.
 - (b) Het atletiekprogramma van de continentale spelen, regionale spelen of groepsspelen waarvan de deelname niet beperkt is tot atleten van een enkel continent en waarover de IAAF niet de volledige zeggenschap heeft.
 - (c) Regionale of groepskampioenschappen atletiek met deelnemers uit meer dan één continent.
 - (d) Wedstrijden tussen teams uit verschillende continenten die landen of continenten of combinaties hiervan vertegenwoordigen.
 - (e) Internationale invitatiewedstrijden die door de IAAF zijn ingedeeld als onderdeel van de mondiale structuur en die zijn goedgekeurd door de IAAF-council.
 - (f) Continentale kampioenschappen en andere door een continentale organisatie (bijvoorbeeld EA) georganiseerde intercontinentale wedstrijden.
 - (g) Het atletiekprogramma van de continentale spelen, regionale spelen of groepsspelen en regionale of groepskampioenschappen atletiek met deelnemers van één continent.
 - (h) Wedstrijden tussen teams van twee of meer landen of een combinatie van landen van hetzelfde continent, met uitzondering van wedstrijden voor de categorieën jeugd en junioren.
 - (i) Internationale invitatiewedstrijden anders dan die zijn opgenomen in artikel 1.1 (e), waarbij de startgelden, prijzen in geld en/of natura een totaalbedrag of een afzonderlijk bedrag per onderdeel de door de IAAF-council vastgestelde bedragen overschrijden.
 - (j) Continentale wedstrijden soortgelijk aan die in artikel 1.1(e).

2. De bepalingen van dit reglement moeten als volgt worden toegepast:
 - (a) De reglementen betreffende de startgerechtigheid (Hoofdstuk 2), de geschillen (hoofdstuk 4) en de wedstrijdtechnische regels (hoofdstuk 5) moeten bij alle internationale wedstrijden worden toegepast. Andere internationale door de IAAF erkende organisaties kunnen zwaardere eisen stellen en afdwingen voor de wedstrijden die onder hun jurisdictie worden gehouden.
 - (b) De reglementen betreffende Anti-doping (hoofdstuk 3) moeten worden toegepast bij alle internationale wedstrijden (tenzij in hoofdstuk 3 nadrukkelijk anders is bepaald), behalve waar het IOC of een andere internationale door de IAAF erkende organisatie doping controles uitvoert tijdens een wedstrijd die volgens hun regels wordt verwerkt, zoals

de Olympische Spelen. Hun dopingreglementen zijn dan van toepassing voor zover nodig.

- (c) De reglementen betreffende reclame (artikel 8) moeten worden toegepast bij alle internationale wedstrijden van artikel 1.1 (a)(i), (c), (d) en (e). Continentale organisaties mogen hun eigen reclameregels uitvaardigen voor internationale wedstrijden van artikel 1.1(f), (g), (h), (i) en (j). Hebben zij dat niet gedaan dan gelden de IAAF-regels.
- (d) De reglementen van artikel 2 tot en met 7 en artikel 9 moeten worden toegepast bij alle internationale wedstrijden mits een bepaling de reikwijdte van zijn werking niet heeft beperkt.

► **NED**

Toepassingsgebied

- 3. *De bepalingen van dit reglement zijn van kracht op alle wedstrijden, die worden georganiseerd onder auspiciën van de Atletiekunie.*

Kennis van het reglement

- 4. *Niemand kan zich beroepen op onbekendheid met de bepalingen van dit reglement.*

Soorten atletiekevenementen

5. (a) *Wedstrijden*

Wedstrijden georganiseerd volgens de bepalingen van dit wedstrijdreglement. Te onderscheiden zijn: baanwedstrijden (outdoor), indoorwedstrijden, crosscountry- en wegwedstrijden. Wedstrijden worden ingedeeld in categorieën (zie artikel 1.6). Voor elke categorie bestaan eisen ten aanzien van de aanvraag, goedkeuring, accommodatie, atleten, jury, dopingcontrole e.d. Deze eisen worden vastgesteld door de algemeen secretaris van de Atletiekunie.

(b) *“Athletics for fun”*

Wedstrijden waarin op onderstaande punten afgeweken kan worden van de bepalingen van dit wedstrijdreglement:

- *opname in het programma van passende atletiekvormen, die van “officiële” wedstrijdonderdelen zijn afgeleid;*
- *de wedstrijden kunnen ook worden opengesteld voor leden van de Atletiekunie zonder wedstrijdlicentie;*
- *de wedstrijden kunnen ook worden opengesteld voor atleten die geen lid van de Atletiekunie zijn.*

(c) *Onderlinge verenigingswedstrijden*

Wedstrijden in beginsel georganiseerd voor de leden van één vereniging.

(d) *Schoolatletiekevenementen*

Alle atletiekevenementen georganiseerd voor de leerlingen van een of meer scholen.

(e) *Recreatieve atletiekevenementen*

Alle loop-, spring- en werpevenementen en combinaties daarvan waarop niet alle bepalingen van dit wedstrijdreglement van toepassing zijn. Nadrukkelijk behoren tot recreatieve atletiekevenementen alle trimlopen, prestatielopen, coopertesten en gelijksoortige evenementen onder welke naam ook georganiseerd.

Recreatieve atletiekevenementen moeten als wedstrijd worden aangevraagd als een van de volgende kenmerken van toepassing is:

- het opmaken van een uitslag;*
- het rangschikken van atleten naar volgorde van prestatie;*
- het beschikbaar stellen van prijzen, bekens of startgelden aan atleten op grond van hun prestaties.*

Categorieën wedstrijden

6. *Wedstrijden worden, naar afnemend prestatieniveau van de deelnemende atleten, onderverdeeld in de volgende categorieën:*

(a) (I) internationaal niveau

Wedstrijden, die voldoen aan de door de IAAF/EA gestelde eisen.

Opmerking: De eisen voor I-wedstrijden worden op aanvraag door de algemeen secretaris van de Atletiekunie toegestuurd.

(b) (N) nationaal niveau

Nederlandse kampioenschappen en door de algemeen secretaris van de Atletiekunie als zodanig aan te wijzen wedstrijden.

(c) (G) gewestelijk niveau

Gewestelijke kampioenschappen en door de algemeen secretaris van de Atletiekunie als zodanig aan te wijzen wedstrijden.

(d) (R) regionaal niveau

Alle overige wedstrijden en de atletiekevenementen die volgens artikel 1.5 (b) tot en met (e) van dit artikel met wedstrijden worden gelijkgesteld.

Opmerking: De eisen voor N-, G- en R-wedstrijden worden door de algemeen secretaris van de Atletiekunie vastgesteld en op aanvraag toegestuurd.

Artikel 2 Goedkeuring om wedstrijden te mogen organiseren

1. De IAAF is verantwoordelijk voor het toezicht op een mondiaal wedstrijdstelsel in samenwerking met de continentale organisaties. De IAAF coördineert de IAAF-wedstrijdkalender en de kalenders van de continentale organisaties om conflicten te vermijden of te minimaliseren. Alle internationale wedstrijden moeten in overeenstemming met dit artikel zijn goedgekeurd door de IAAF of door een continentale organisatie. Voor elke combinatie van wedstrijden of integratie van wedstrijden in een serie, tour of liga, inclusief de noodzakelijke reglementen en contractuele voorwaarden, is de toestemming van de IAAF of van de betrokken continentale organisatie vereist. Deze taak kan worden overgedragen aan een derde partij. In het geval dat een continentale organisatie tekortschiet in het leiden en controleren van internationale wedstrijden in overeenstemming met deze regels,

is de IAAF bevoegd in te grijpen en die maatregelen te treffen die nodig worden geacht.

2. Alleen de IAAF heeft het recht de atletiekwedstrijd op de Olympische Spelen en de wedstrijden van de World Athletics Series te organiseren.
3. De IAAF zal in elk oneven jaar een Wereldkampioenschap organiseren.
4. Continentale organisaties hebben het recht continentale kampioenschappen te organiseren en zij mogen andere intercontinentale wedstrijden organiseren die zij geschikt achten.

Wedstrijden waarvoor toestemming van de IAAF nodig is

5. (a) Voor alle internationale wedstrijden opgenomen in artikel 1.1 (b), (c), (d) en (e) is toestemming van de IAAF nodig.
(b) De aanvraag van een wedstrijd moet worden ingediend bij de IAAF door de atletiekorganisatie van het land of de regio waar de internationale wedstrijd zal plaatsvinden. Dit moet gebeuren uiterlijk 12 maanden vóór de wedstrijddatum of een andere termijn die door de IAAF kan worden vastgesteld.

Wedstrijden waarvoor toestemming van EA nodig is

6. (a) Voor alle internationale wedstrijden opgenomen in artikel 1.1 (g), (h), (i) en (j) is toestemming van EA vereist. Voor internationale invitatiewedstrijden of wedstrijden, waarbij de startgelden, prijzen in geld en/of natura een totaalbedrag of een afzonderlijk bedrag per onderdeel de door de IAAF-council vastgestelde bedragen overschrijden, mag geen toestemming worden gegeven voordat EA de IAAF heeft geraadpleegd omtrent de datum.
(b) De aanvraag voor een wedstrijd moet door de atletiekorganisatie van het land of de regio waar de internationale wedstrijd zal plaats vinden bij EA worden ingediend. Dit moet gebeuren uiterlijk 12 maanden vóór de wedstrijddatum of een andere termijn die door EA kan worden vastgesteld.

Wedstrijden waarvoor toestemming van de Atletiekunie nodig is

7. De Atletiekunie mag nationale wedstrijden goedkeuren en buitenlandse atleten mogen aan deze wedstrijden deelnemen mits voldaan wordt aan artikel 4.2 en 4.3. Als buitenlandse atleten deelnemen, mogen de startgelden, prijzen in geld en/of natura een totaalbedrag of een afzonderlijk bedrag per onderdeel de door de IAAF-council vastgestelde bedragen niet overschrijden. Een atleet mag niet deelnemen aan een dergelijke wedstrijd indien hij niet startgerechtigd is volgens de reglementen van de IAAF, van de organiserende atletiekorganisatie of van de Atletiekunie.

► **NED**

Goedkeuring van wedstrijden

8. (a) *Om de kwaliteit van atletiekevenementen die door leden van de Atletiekunie worden georganiseerd te kunnen controleren en om zorg te dragen voor een goede wedstrijd- en trimkalender, moeten alle atletiekevenementen volgens artikel 1.5 ter goedkeuring aan de Atletiekunie worden voorgelegd.*
- (b) *De goedkeuring, voorbereiding en regeling van atletiekevenementen is opgedragen aan de algemeen secretaris van de Atletiekunie.*
- (c) *De algemeen secretaris van de Atletiekunie kan aan de goedkeuring voorwaarden verbinden (bijvoorbeeld t.a.v. datum, programma, accommodatie, afwikkelen van de wedstrijd, etc.).*

Stilzwijgende goedkeuring

9. (a) *Voor de organisatie van onderlinge verenigingswedstrijden, schoolatletiekevenementen en recreatieve atletiekevenementen wordt stilzwijgend goedkeuring door de Atletiekunie verleend, mits het evenement minimaal vier weken voor de organisatiedatum bij de algemeen secretaris van de Atletiekunie is aangemeld. Dit geldt uitdrukkelijk niet voor de recreatieve atletiekevenementen die volgens artikel 1.5 gelijkgesteld worden met wedstrijden.*
- (b) *De algemeen secretaris van de Atletiekunie is gerechtigd de organisatie van een evenement als bedoeld in artikel 1.5 (a) te verbieden. Dit kan als het evenement naar zijn mening onverenigbaar is met de doelstellingen van de Atletiekunie of met de geldende wedstrijd- of trimkalender. Dit kan eveneens als naar zijn mening in de praktijk is gebleken dat een organisatiecommissie evenementen organiseert die strijdig zijn met de belangen van de atletieksport of met de reglementen van de Atletiekunie.*

Aanvraag, vaststelling en publicatie

10. *Aanvraag, vaststelling en publicatie van wedstrijden moeten gebeuren vóór de door de algemeen secretaris van de Atletiekunie aangegeven data. Wedstrijden die na de aangegeven data worden aangevraagd, kunnen slechts worden goedgekeurd als de geldende wedstrijdkalender naar de mening van de algemeen secretaris van de Atletiekunie dit toelaat.*

Artikel 3 Reglementen waarin de opzet van internationale wedstrijden geregeld wordt

1. De IAAF-council heeft het recht reglementen op te stellen, waarin de opzet van internationale wedstrijden wordt geregeld en waarin de onderlinge verhoudingen tussen atleten, vertegenwoordigers van atleten, organisatiecommissies en nationale atletiekorganisaties worden geregeld. Deze reglementen kunnen door de IAAF-council worden veranderd of aangepast als zij daartoe aanleiding ziet.

2. Om zeker te stellen dat de regels en reglementen zullen worden nageleefd, kan de IAAF en EA voor iedere internationale wedstrijd waarvoor toestemming nodig is, een of meer vertegenwoordigers benoemen. Op verzoek van de IAAF respectievelijk EA moeten de vertegenwoordigers binnen dertig dagen na afloop van de desbetreffende internationale wedstrijd hun rapport inleveren.

► **NED**

Wedstrijdprogramma en kampioenschappen

3. *Het wedstrijdprogramma is hetzelfde als dat van de IAAF/IPC/WMA, aangevuld met door de algemeen secretaris van de Atletiekunie vast te stellen onderdelen.*
4. *Het programma van de Nederlandse kampioenschappen is hetzelfde als dat van de Europese- en Wereldkampioenschappen, aangevuld met door de algemeen secretaris van de Atletiekunie vast te stellen onderdelen.*
5. *Kampioenschappen voor verenigingen zijn Nederlandse kampioenschappen, waarbij de atleten van de ploegen lid moeten zijn van één en dezelfde vereniging.*

Artikel 4 Voorwaarden voor deelname aan internationale wedstrijden

1. Een atleet mag slechts deelnemen aan een internationale wedstrijd wanneer hij:
 - (a) lid is van een vereniging die is aangesloten bij een nationale atletiekorganisatie, of
 - (b) zelf is aangesloten bij een nationale atletiekorganisatie, of
 - (c) op een andere manier erin heeft toegestemd om de bepalingen van een nationale atletiekorganisatie na te leven, en
 - (d) voor internationale wedstrijden waarbij de IAAF verantwoordelijk is voor de dopingcontrole (zie dopingreglement) een overeenkomst getekend heeft in de vorm zoals die door de IAAF is vastgesteld. In deze overeenkomst verklaart hij zich te onderwerpen aan de regels en reglementen (evenals aan de hierin aangebrachte wijzigingen). Verder verklaart hij dat alle geschillen die hij met de IAAF of met een nationale atletiekorganisatie zou hebben slechts te onderwerpen aan arbitrage volgens dit reglement. Daarbij accepteert hij dat dergelijke geschillen niet voorgelegd zullen worden aan een gerechtshof of autoriteit die niet in dit reglement is opgenomen.
2. Een nationale atletiekorganisatie mag eisen dat geen enkele atleet of vereniging, zonder schriftelijke toestemming van de nationale atletiekorganisatie waarbij de atleet of de vereniging is aangesloten, mag deelnemen aan een atletiekwedstrijd in een ander land of territorium. In een dergelijk

geval mag een nationale atletiekorganisatie geen enkele buitenlandse atleet of vereniging laten deelnemen aan een wedstrijd zonder een vergunning waarin verklaard wordt dat de atleet of vereniging startgerechtigd is en waarin toestemming is verleend om in dat land of territorium aan wedstrijden deel te nemen. Een atletiekorganisatie moet de IAAF op de hoogte stellen van alle voorwaarden inzake een dergelijke vergunning.

Om de naleving van dit artikel te vergemakkelijken, zal de IAAF op haar website een lijst met atletiekorganisaties opnemen, die voorwaarden aan een vergunning stellen.

3. Een atleet aangesloten bij een nationale atletiekorganisatie mag niet aangesloten zijn bij een andere atletiekorganisatie, zonder voorafgaande machtiging van de atletiekorganisatie in het land van oorsprong, indien de nationale organisatie deze voorwaarde tenminste in haar reglementen heeft opgenomen.

Zelfs dan mag de nationale organisatie van het land of territorium waar de atleet woonachtig is, de atleet niet inschrijven voor wedstrijden in een ander land of territorium zonder voorafgaande machtiging van de atletiekorganisatie in het land van oorsprong.

In alle in dit artikel omschreven gevallen moet de nationale organisatie van het land of territorium waar de atleet woonachtig is een schriftelijk verzoek indienen bij de atletiekorganisatie in het land van oorsprong van de atleet. De atletiekorganisatie in het land van oorsprong moet dat verzoek binnen dertig dagen schriftelijk beantwoorden. Beide partijen moeten een bevestiging van ontvangst zenden. Een E-mail met ontvangstbevestiging is voor dit doel acceptabel. Als het antwoord van de atletiekorganisatie in het land van oorsprong van de atleet niet binnen dertig dagen is ontvangen, wordt de machtiging geacht verleend te zijn.

Bij een negatief, met redenen omkleed, antwoord op een machtigingsverzoek volgens dit artikel, kan de atleet of de nationale organisatie van het land of territorium waarin de atleet woonachtig is, tegen zo'n beslissing in beroep gaan bij de IAAF. De IAAF zal richtlijnen voor een dergelijk beroep publiceren. Deze richtlijnen zijn opgenomen op de website van de IAAF.

Om de naleving van dit artikel te vergemakkelijken, zal de IAAF op haar website een lijst met atletiekorganisaties opnemen, die machtigingsvoorwaarden stellen.

Opmerking: Artikel 4.3 heeft betrekking op atleten die op 31 december van het betreffende jaar 18 jaar of ouder zijn. Dit artikel is niet van toepassing op atleten die geen burger van een land of territorium zijn en niet op politieke vluchtelingen.

Artikel 5 Het recht om een nationale atletiekorganisatie te mogen vertegenwoordigen

1. Bij internationale wedstrijden volgens artikel 1.1 (a), (b) of (f) mogen nationale atletiekorganisaties uitsluitend worden vertegenwoordigd door atleten die burger zijn van het land (of territorium) waar de aangesloten nationale atletiekorganisatie is gevestigd en die voldoen aan de eisen om te mogen starten zoals vastgelegd in dit artikel 5.
2. Een atleet die nog niet in een internationale wedstrijd volgens artikel 1.1 (a), (b) of (f) is uitgekomen, is gerechtigd om een nationale atletiekorganisatie te vertegenwoordigen in een internationale wedstrijd volgens artikel 1.1 (a), (b) of (f), als hij:
 - (a) een burger is van dat land en in een periode van twee jaar direct voorafgaand aan de desbetreffende internationale wedstrijd burger van dat land is geweest; of
 - (b) burger is van een territorium en ook twee achtereenvolgende jaren direct voorafgaand aan de internationale wedstrijd in dat territorium gewoond heeft.

De periode van twee jaar mag door de IAAF-council in uitzonderingsgevallen worden verkort of worden ingetrokken. Een aanvraag voor een verkorting of intrekking van de periode van twee jaar moet door de desbetreffende nationale atletiekorganisatie minstens dertig dagen vóór de desbetreffende internationale wedstrijd schriftelijk bij het bureau van de IAAF worden ingediend.

3. Behoudens het gestelde in artikel 5.4. hieronder, mag een atleet als hij eenmaal voor een land is uitgekomen in een internationale wedstrijd volgens artikel 1.1 (a), (b) of (f) daarna in internationale wedstrijden volgens artikel 1.1 (a), (b) of (f) niet meer uitkomen voor een ander land.
4. Een atleet die voor een land is uitgekomen in een internationale wedstrijd volgens artikel 1.1 (a), (b) of (f) mag slechts onder de volgende voorwaarden (met onmiddellijke ingang tenzij anders is bepaald) voor een ander land in internationale wedstrijden volgens artikel 1.1 (a), (b) of (f) uitkomen:
 - (a) als het land (of territorium) van de nationale atletiekorganisatie wordt opgenomen in een ander land dat al een nationale atletiekorganisatie heeft of daarna een atletiekorganisatie bij de IAAF aanmeldt;
 - (b) als het land (of territorium) van de nationale atletiekorganisatie ophoudt te bestaan en de atleet rechtens burger wordt van een nieuw gevormd land, dat door een verdrag is geratificeerd of op andere wijze internationaal is erkend en waarvan de nationale atletiekorganisatie zich aanmeldt bij de IAAF;
 - (c) als er in het territorium waarin zich de atletiekorganisatie bevindt, geen Nationaal Olympisch Comité is, en de atleet zich voor zijn vaderland in dat territorium kwalificeert voor de Olympische Spelen. In zo'n geval zal het feit dat de atleet voor zijn vaderland is uitgekomen geen invloed

hebben op zijn recht om voor de atletiekorganisatie van het desbetreffende territorium deel te nemen aan internationale wedstrijden volgens artikel 1.1 (a), (b) of (f).

- (d) Het verkrijgen van een nieuw staatsburgerschap: Als een atleet een nieuw staatsburgerschap verkrijgt, dan mag hij de atletiekorganisatie van zijn nieuwe land vertegenwoordigen in wedstrijden volgens artikel 1.1 (a), (b) of (f), maar niet eerder dan drie jaar na de datum van verwerving van het nieuwe staatsburgerschap naar aanleiding (of op grond) van de aanvraag van de atleet.

Deze periode van drie jaar kan worden verkort of geheel komen te vervallen in de volgende gevallen:

- (i) de periode kan worden teruggebracht tot 12 maanden als beide betrokken nationale atletiekorganisaties daarmee instemmen. Deze verkorte periode treedt in werking zodra het bureau van de IAAF de schriftelijke bevestiging, die moet zijn ondertekend door beide partijen, heeft ontvangen;
- (ii) de periode kan in uitzonderlijke gevallen worden verkort of geheel komen te vervallen na toestemming van de IAAF-council. Daartoe moet deze kwestie minstens 30 dagen voorafgaand aan de wedstrijd waarvoor deze wijziging wordt aangevraagd, ter behandeling aan de IAAF-council worden voorgelegd.

- (e) Dubbel staatsburgerschap: In dit geval mag een atleet, die staatsburger is van twee (of meer) landen of territoria, naar keuze een van de (of elk van de) landen vertegenwoordigen. Echter, als hij één van de nationale atletiekorganisaties heeft vertegenwoordigd in een internationale wedstrijd volgens artikel 1.1 (a), (b) of (f) mag hij gedurende een periode van drie jaar gerekend vanaf de datum waarop hij voor het laatst het eerste land heeft vertegenwoordigd, niet meer in een internationale wedstrijd volgens artikel 1.1 (a), (b) of (f) uitkomen voor een ander land waarvan hij ook staatsburger is. Deze periode van drie jaar kan worden verkort of geheel komen te vervallen in de volgende gevallen:

- (i) de periode kan worden teruggebracht tot 12 maanden als beide betrokken nationale atletiekorganisaties daarmee instemmen. Deze verkorte periode treedt in werking zodra het bureau van de IAAF de schriftelijke bevestiging, die moet zijn ondertekend door beide atletiekorganisaties, heeft ontvangen;
- (ii) de periode kan in uitzonderlijke gevallen worden verkort of geheel komen te vervallen na goedkeuring door de IAAF-council. Daartoe moet deze kwestie minstens 30 dagen voorafgaand aan de wedstrijd waarvoor deze wijziging wordt aangevraagd, ter behandeling aan de IAAF-council worden voorgelegd.

Deze subparagraaf is alleen van toepassing op atleten die bij hun geboorte een dubbel staatsburgerschap hebben meegekregen. Een atleet die staatsburger is van twee of meer landen (of territoria) doordat hij een nieuw staatsburgerschap heeft verworven (bijvoorbeeld door huwelijk) zonder dat hij het staatsburgerschap, dat hij bij zijn geboorte

heeft meegekregen, heeft opgegeven, is onderworpen aan de voorzieningen van artikel 5.4 (d) hierboven.

Artikel 6 Betaling aan atleten

Atletiek is een open sport. Atleten mogen, afhankelijk van regelgeving en reglementen worden betaald in geld of in natura voor aanwezigheid, deelname of prestatie in elke atletiekwedstrijd of elke ander commerciële activiteit in samenhang met hun activiteiten als atleet.

Artikel 7 Atletenvertegenwoordigers

1. Atleten mogen gebruik maken van een atletenvertegenwoordiger om hen bij te staan in de onderhandeling van hun atletiekprogramma en in alle andere zaken die zij met elkaar overeenkomen. In plaats hiervan mogen atleten ook zelf de onderhandelingen over hun eigen atletiekprogramma voeren.
2. Atleten die aan het eind van een kalenderjaar voor een normaal atletiekonderdeel in de IAAF top-30 lijst staan, mogen het daaropvolgend jaar geen overeenkomst voor het verlenen van diensten sluiten of verlengen met een niet gemachtigde atletenvertegenwoordiger.
3. De Atletiekunie is, in alle redelijkheid handelend, verantwoordelijk voor het machtigen en de erkenning van atletenvertegenwoordigers. Elke nationale atletiekorganisatie heeft de rechtsmacht over de atletenvertegenwoordigers die werken voor de atleten uit dat land en over de atletenvertegenwoordigers die in het betreffende land of continent actief zijn of over atletenvertegenwoordigers die de nationaliteit van hun land hebben.
4. Om de nationale atletiekorganisaties hierbij te helpen moet de IAAF-council richtlijnen aangaande atletenvertegenwoordigers publiceren. Deze "IAAF Athletes' Representative Regulations" moeten eisen bevatten die in elke regeling tussen nationale atletiekorganisaties en atletenvertegenwoordigers moeten worden opgenomen.
5. Voorwaarde voor het IAAF-lidmaatschap is, dat iedere nationale atletiekorganisatie in zijn statuten voorzieningen opneemt, waardoor gewaarborgd wordt dat alle overeenkomsten tussen een atleet en een atletenvertegenwoordiger voldoen aan de "IAAF Athletes' Representative Regulations".
6. Een atletenvertegenwoordiger moet integer zijn en een goede reputatie hebben. Als het van hem geëist wordt, dan moet hij aantonen dat hij voldoende opleiding en kennis van de activiteiten van een atletenvertegenwoordiger heeft door met succes een examen voor atletenvertegenwoordiger

ger af te leggen, dat volgens de "IAAF Athletes' Representative Regulations" is opgezet en uitgevoerd.

7. Iedere nationale atletiekorganisatie moet jaarlijks aan de IAAF een lijst met alle gemachtigde en erkende atletenvertegenwoordigers verstrekken. De IAAF zal jaarlijks een officiële lijst met alle atletenvertegenwoordigers publiceren.
8. Iedere atleet of atletenvertegenwoordiger die zich niet houdt aan de regels en reglementen, stelt zich bloot aan sancties, zoals die in de "Rules and Regulations" en/of het Atletiekunie tuchtreglement zijn omschreven.

Artikel 8 Reclame en reclame-uitingen bij atletiekwedstrijden

1. Bij alle internationale wedstrijden die vallen onder artikel 1.2 (c) zijn reclame en reclame-uitingen toegestaan, op voorwaarde dat dergelijke reclame en reclame-uitingen voldoen aan de voorwaarden van dit artikel en aan alle reglementen die hierna genoemd kunnen worden.
2. De IAAF-council heeft te allen tijde het recht bepalingen aan te nemen die gedetailleerde richtlijnen geven over de vorm waarin reclame mag worden gemaakt en de manier waarop promotiemateriaal of ander materiaal opgesteld mag worden bij internationale wedstrijden die volgens dit reglement worden georganiseerd. Deze bepalingen moeten zijn opgesteld volgens de volgende beginselen:
 - (a) bij wedstrijden die volgens dit reglement worden georganiseerd mag uitsluitend reclame worden gemaakt voor commerciële of liefdadige doelen. Reclame ter bevordering van politieke zaken of de belangen van pressiegroepen, zowel plaatselijk als internationaal is uitdrukkelijk verboden;
 - (b) reclame die naar de mening van de IAAF/Atletiekunie smakeloos, misleidend, aanstootgevend, lasterlijk is of niet past bij de geest van de wedstrijd, mag niet worden getoond. Reclame mag noch gedeeltelijk noch geheel het zicht van tv-camera's op de wedstrijd belemmeren. Alle reclame moet voldoen aan alle bestaande veiligheidseisen;
 - (c) reclame voor tabaksproducten is verboden. Reclame voor alcoholische producten is verboden tenzij die expliciet door de IAAF-council is toegestaan.
3. De IAAF-council heeft te allen tijde het recht de in dit artikel genoemde bepalingen aan te passen.

► **NED**

Artikel 8 geeft slechts algemene richtlijnen voor reclame bij wedstrijden. De IAAF en de Atletiekunie geven elk een reglement met gedetailleerde informatie uit: "IAAF Advertising Regulations" / "Reclamereglement van de Atletiekunie".

Artikel 9 Aangaan van weddenschappen

Niemand binnen de IAAF mag, direct of indirect en in welke hoedanigheid dan ook, deelnemen of trachten deel te nemen aan weddenschappen, loterijen, of een soortgelijke gebeurtenis of handeling verband houdend met atletiekwedstrijden die volgens de regels van de IAAF, of van een continentale of nationale atletiekorganisatie worden gehouden.

HOOFDSTUK 2 STARTGERECHTIGDHEID

Artikel 20 Startgerechtigde atleet

1. Een atleet heeft het recht aan wedstrijden deel te nemen indien hij verklaart zich te houden aan dit reglement en hem dit recht niet is ontnomen.

Artikel 21 Wedstrijdbeperkingen voor startgerechtigde atleten

1. Wedstrijden, die volgens dit reglement worden gehouden, staan alleen open voor atleten, die vallen onder de jurisdictie van een nationale atletiekorganisatie (i.c. de Atletiekunie) en die volgens dit reglement gerechtigd zijn tot deelname.
2. Een nationale atletiekorganisatie (i.c. de Atletiekunie) waarbij de atleet is aangesloten moet garanderen dat een atleet, die deelneemt aan een wedstrijd die in overeenstemming met dit reglement wordt georganiseerd, startgerechtigd is.
3. De bepalingen van een nationale atletiekorganisatie (i.c. de Atletiekunie) inzake het recht om aan wedstrijden deel te nemen, moeten nauwkeurig overeenkomen met die van de IAAF. Nationale atletiekorganisaties mogen hierover, noch in de statuten noch in reglementen, bepalingen aannemen, uitvaardigen of opnemen, die direct in strijd zijn met de IAAF-bepalingen of -reglementen. Als de bepalingen van de IAAF en die van een nationale atletiekorganisatie met elkaar in strijd zijn, dan zijn de bepalingen van de IAAF van toepassing.

Artikel 22 Niet startgerechtigd zijn

1. De volgende personen zijn niet startgerechtigd in wedstrijden die volgens dit reglement worden gehouden.
Elke atleet, personeel dat de atleet ondersteunt en elke andere persoon:
 - (a) die aangesloten is bij een nationale organisatie die momenteel geschorst is door de IAAF. Dit geldt niet voor nationale wedstrijden die door een geschorste nationale atletiekorganisatie voor de inwoners van dat land of territorium worden georganiseerd;
 - (b) die, volgens de regels van de nationale atletiekorganisatie, voorlopig is geschorst of niet startgerechtigd is verklaard om deel te nemen aan wedstrijden die onder de jurisdictie van die nationale atletiekorganisatie vallen, als tenminste de schorsing of het niet startgerechtigd zijn in overeenstemming is met deze regels;
 - (c) die momenteel volgens deze regels een periode van schorsing uitzit;
 - (d) die niet voldoet aan de eisen van startgerechtigdheid zoals die zijn vastgelegd in artikel 141 of in de regelgeving van de IAAF;

- (e) die niet startgerechtigd is verklaard omdat hij een inbreuk heeft gemaakt op anti-doping regels (hoofdstuk 3 van de IAAF "Competition Rules");
 - (f) die niet startgerechtigd is verklaard als gevolg van een inbreuk op enige andere regel of reglement volgens artikel 60.4 van de IAAF Competition Rules.
2. Als een atleet deelneemt aan een wedstrijd terwijl hij volgens artikel 141 of de daaronder vallende bepalingen daartoe niet startgerechtigd is, dan moeten de atleet en het team van de deelnemende atleet van die wedstrijd worden uitgesloten, waarbij ook alle titels, beloningen, medailles, punten, prijzen en startgelden verbeurd worden verklaard, zonder dat dit afbreuk doet aan enige andere disciplinaire maatregelen die volgens dit artikel genomen kunnen worden.
 3. Wanneer een atleet deelneemt aan een wedstrijd (of personeel dat een atleet ondersteunt of een andere persoon daaraan bijdraagt), hetzij onder de regels van de IAAF, hetzij van een continentale of van een nationale atletiekorganisatie, terwijl hij niet startgerechtigd is conform de anti-dopingregels zijn de gevolgen zoals die zijn beschreven in artikel 40.11 van toepassing (zie hoofdstuk 3 van de IAAF "Competition Rules" en het dopingreglement van het Instituut Sportrechtspraak).
 4. Wanneer een atleet (of personeel dat een atleet ondersteunt of een andere persoon) atleet (of personeel dat een atleet ondersteunt of een andere persoon) terwijl hij geschorst is of om andere redenen niet startgerechtigd is deelneemt aan een wedstrijd, hetzij onder de regels van de IAAF, hetzij van een continentale organisatie of van een nationale atletiekorganisatie, begint de periode waarin hij niet startgerechtigd is opnieuw op het moment dat hij aan de laatste wedstrijd heeft deelgenomen. Er wordt dan gedaan alsof er geen tijd is verstreken vanaf het begin van zijn schorsing of vanaf het begin van de periode waarin hij niet startgerechtigd is.

► **NED**

Artikel 23 Deelname aan atletiekevenementen

Deelname door leden van de Atletiekunie

1. *Leden van de Atletiekunie hebben het recht aan wedstrijden, zoals bedoeld in artikel 1.5 deel te nemen, voor zover dit niet in strijd is met enige bepaling van het algemeen reglement, van dit wedstrijdreglement of met door de algemeen secretaris van de Atletiekunie te stellen selectienormen.*

Voor deelname aan wedstrijden (artikel 1.5 (a)) moet de atleet in het bezit zijn van een geldige wedstrijdlicentie. Het recht van deelname gaat in op de dag, dat de aanvraag tot toelating en het verzoek om afgifte van een wedstrijdlicentie het bondsbureau heeft bereikt.

Het bezit van een geldige wedstrijdlicentie is niet nodig voor deelname aan atletiekevenementen als bedoeld in artikel 1.5 (b) tot en met (e).

Deelname door niet-leden van de Atletiekunie

2. *Niet-leden van de Atletiekunie mogen deelnemen aan atletiekevenementen zoals bedoeld in artikel 1.5 (b) tot en met (e).*

Niet-leden van de Atletiekunie mogen slechts dan aan wedstrijden (artikel 1.5 (a)) deelnemen als:

- (a) de betrokken atleet lid is van een bij de IAAF aangesloten bond en via die bond of via het bondsbureau van de Atletiekunie voor de wedstrijd is ingeschreven, of*
- (b) de betrokken atleet toestemming heeft van de algemeen secretaris van de Atletiekunie, of*
- (c) de organisatiecommissie toestemming heeft van de algemeen secretaris van de Atletiekunie voor het openstellen van de wedstrijd voor atleten die geen lid zijn van de Atletiekunie.*

Deelname in vertegenwoordigende Nederlandse ploegen

3. *In een Nederlandse ploeg kunnen uitsluitend atleten worden opgenomen die lid zijn van de Atletiekunie en die de Nederlandse nationaliteit bezitten.*

Deelname aan Nederlandse kampioenschappen

4. *Deelname aan individuele Nederlandse kampioenschappen staat open voor leden van de Atletiekunie met de Nederlandse nationaliteit.*

Deelname aan de Nederlandse estafettekampioenschappen en aan het Nederlands verenigingskampioenschappen op de baan (NK teams) staat open voor leden van de Atletiekunie met de Nederlandse nationaliteit en voor leden van de Atletiekunie zonder de Nederlandse nationaliteit, mits zij vóór aanvang van het betreffende kalenderjaar lid zijn van de Atletiekunie.

De algemeen secretaris van de Atletiekunie is bevoegd per onderdeel een beperkt aantal buitenlandse atleten buiten mededinging aan Nederlandse kampioenschappen te laten deelnemen. Voorwaarde is, dat die atleten in de periode die voor het betreffende kampioenschap onder "Inschrijvingen" is aangegeven een prestatie hebben verricht die valt in de top drie van de Nederlandse ranglijst zoals die voor die periode kan worden opgemaakt.

De technisch gedelegeerden moeten toetsen of aan bovenstaande voorwaarden voldaan is.

Uitkomen voor een vereniging

5. *Een verenigingslid kan in atletiekevenementen zoals bedoeld in artikel 1.5 (a) en (b) slechts uitkomen voor één vereniging waarvan hij als lid staat ingeschreven en waarvoor hij startgerechtigd is.*

Artikel 24 Vertegenwoordigende ploegen

Atleten die door de algemeen secretaris van de Atletiekunie zijn uitgenodigd deel uit te maken van een vertegenwoordigende ploeg, zijn gehouden hieraan, behoudens overmacht, gevolg te geven. Atleten, die om welke reden dan ook, geen gevolg geven aan een uitnodiging voor een vertegenwoordigende ploeg, kunnen door de algemeen secretaris van de Atletiekunie een startverbod opgelegd krijgen. Dit verbod kan uitsluitend gelden voor de wedstrijddag, de dag ervoor en de dag erna.

HOOFDSTUK 3 ANTI-DOPING EN MEDISCHE ZAKEN

Tijdens het 44^e IAAF-Congres in Parijs op 20 augustus 2003 is besloten de "World Anti-Doping Code" aan te nemen als basis voor de strijd tegen doping in de sport en om aan de IAAF-council het mandaat te verlenen om, waar nodig, de bestaande IAAF anti-dopingregels in lijn te brengen met deze Code.

Deze anti-dopingregels zijn vervolgens, in overeenstemming met het mandaat van het IAAF-Congres, rechtens door de IAAF-council aangenomen. Zij zijn van kracht sinds 1 maart 2004 met betrekking tot alle ingeleverde urinestalen, of (als er geen urinestaal is ingeleverd) tot alle overtredingen van de anti-dopingregels die op of na die datum hebben plaatsgevonden. Zij zijn niet van toepassing op dopingzaken die op 1 maart 2004 aanhangig waren.

Volgens artikel 13 van de IAAF-Statuten kunnen deze anti-dopingregels, indien noodzakelijk, door de IAAF-council worden aangepast. Alle aanpassingen, samen met de datum waarop de veranderingen in werking treden, zullen door de General Secretary van de IAAF aan de leden bekend worden gemaakt en zullen op de website van de IAAF worden gepubliceerd. Alle veranderingen zullen worden voorgelegd aan de eerstvolgende vergadering van het IAAF-Congres. Het IAAF-Congres stelt daarbij vast of die veranderingen definitief zullen worden.

Als er een conflict optreedt tussen de tekst van de Engelstalige en de Franstalige versie van deze anti-dopingregels, dan moet de Engelstalige versie worden beschouwd als de definitieve versie.

► **NED**

Inmiddels heeft de unieraad in haar vergadering van 24 april 2004 deze anti-dopingregels aangenomen. Vanaf die datum gelden deze regels dus ook voor de Atletiekunie.

Per 1 januari 2006 heeft de Atletiekunie haar tuchtrechtspraak (inclusief de implementatie en het onderhoud van het dopingreglement) overgedragen aan de Stichting Instituut Sportrechtspraak. Zie voor de meest actuele regels op dit punt www.instituutsportrechtspraak.nl.

HOOFDSTUK 4 GESCHILLEN

► NED

In de najaarsvergadering van 2006 heeft de unieraad ermee ingestemd de behandeling van geschillen die het gevolg zijn van overtreding van de statuten, reglementen en/of besluiten van de Atletiekunie neer te leggen bij het Instituut voor Sportrechtspraak. Ook overtreding van het dopingreglement zullen vanaf die datum door het Instituut voor Sportrechtspraak worden behandeld.

In de Statuten van de Atletiekunie zijn daartoe de volgende bepalingen opgenomen:

Verplichtingen van de leden

Artikel 6

1. *Leden van de Atletiekunie zijn verplicht:*
 - a. *de statuten en reglementen van de Atletiekunie, de besluiten van één van haar organen, alsmede de van toepassing zijnde wedstrijdbepalingen van zowel de International Association of Athletic Federations (IAAF), European Athletics (EA), World Masters Athletics (WMA) en het International Paralympic Committee (IPC), als van de Atletiekunie na te leven;*
 - b. *de statuten en reglementen van de stichting Instituut Sportrechtspraak, waaronder het Tuchtreglement en het Dopingreglement met bijbehorende dopinglijsten van de stichting Instituut Sportrechtspraak na te leven, alsmede de met betrekking tot doping door de IAAF van toepassing verklaarde sportspecifieke bepalingen;*

Rechtspraak

Artikel 7

1. *De in dit artikel bedoelde rechtspraak en geschillenbeslechting is op alle leden van de Atletiekunie van toepassing.*
2. *Op een overtreding van de statuten, reglementen en/of besluiten is de tuchtrechtspraak van de Atletiekunie van toepassing. Deze tuchtrechtspraak geschiedt door de tuchtcommissie en de commissie van beroep van de stichting Instituut Sportrechtspraak, welke stichting hierna nader wordt aangeduid als Instituut Sportrechtspraak.*
3. *Geschillen tussen leden onderling of tussen een lid en een sponsor, voor zover deze betrekking hebben op sponsoring, worden beslecht door arbitrage volgens het Arbitragereglement van de door NOC*NSF en het Genootschap voor Reclame (Sectie Sponsoring) ingestelde Arbitragecommissie Sportsponsoring.*
4. *Van een geschil is sprake indien één van de betrokken partijen schriftelijk verklaart dat dit het geval is.*

5. *In het geval er sprake is van een geschil tussen een lid en de IAAF, kan dit geschil, indien IAAF-council zulks besluit, worden voorgelegd aan de Court of Arbitration for Sport (CAS). Het besluit van de CAS is bindend voor alle partijen en voor alle aangesloten leden van de IAAF. Beroep op het besluit van de CAS is niet mogelijk. Indien de IAAF-council een besluit van een aangesloten lid inzake tuchtrechtspraak en arbitrage erkent, zal geen behandeling door de CAS worden voorgesteld.*
6. *In alle gevallen waarin de toepassing van de statuten en reglementen aanleiding geeft tot een geschil omtrent de interpretatie en/of onderlinge volgorde daarvan, kan de meest belanghebbende partij het geschil schriftelijk voorleggen aan de reglementscommissie, die binnen zes weken schriftelijk uitspraak zal doen.*
7. *Indien een beslissing als bedoeld in de artikelen 7 tot en met 9 tot gevolg heeft dat een besluit nietig is of wordt vernietigd, kan hieraan door het betrokken lid noch door derden enig recht op schadeloosstelling worden ontleend, terwijl evenmin aanspraak kan worden gemaakt op een gewijzigde uitslag of op het opnieuw houden van een wedstrijd en/of evenement.*

Artikel 8

1. *Ten behoeve van de door het Instituut Sportrechtspraak in de Atletiekunie uit te oefenen rechtspraak sluit de Atletiekunie met het Instituut Sportrechtspraak een daartoe strekkende overeenkomst in de zin van artikel 46 van Boek 2 van het Burgerlijk Wetboek, krachtens welke overeenkomst het uitoefenen van de overeengekomen rechtspraak in de Atletiekunie wordt opgedragen aan het Instituut Sportrechtspraak.*
2. *Het bestuur behoeft voor het aangaan van de overeenkomst met het Instituut Sportrechtspraak de voorafgaande goedkeuring van de unieraadsvergadering.*
3. *Met betrekking tot de aan het Instituut Sportrechtspraak opgedragen rechtspraak gelden de met het Instituut Sportrechtspraak overeengekomen reglementen als de van toepassing zijnde reglementen van de Atletiekunie, welke reglementen door het bestuur van het Instituut Sportrechtspraak worden vastgesteld en gewijzigd.*
4. *De van toepassing zijnde reglementen van het Instituut Sportrechtspraak treden in de Atletiekunie in werking op de door het bestuur van Atletiekunie met het Instituut Sportrechtspraak overeengekomen datum, van welke datum het bestuur aan de leden via een publicatie mededeling doet. Wijzigingen in de desbetreffende reglementen treden in werking op de door het bestuur van het Instituut Sportrechtspraak vastgestelde datum. Het bestuur doet van deze datum alsmede van de wijzigingen in een van toepassing zijnd reglement via een publicatie mededeling aan de leden. De Atletiekunie is niet bevoegd zelf een wijziging in een van toepassing zijnd reglement van het Instituut Sportrechtspraak aan te brengen.*
5. *Tenzij in een reglement van het Instituut Sportrechtspraak anders is bepaald, zijn de van toepassing zijnde reglementen van het Instituut Sportrechtspraak op de leden van de Atletiekunie van toepassing volgens*

de laatste, door het bestuur van het Instituut Sportrechtspraak vastgestelde versie, zoals gepubliceerd op de website van het Instituut Sportrechtspraak.

6. De Atletiekunie en haar leden aanvaarden te allen tijde en zonder enig voorbehoud volledig de toepasselijkheid van de overeengekomen reglementen van het Instituut Sportrechtspraak op de (tucht)rechtspraak van de Atletiekunie. De verplichting om bedoelde reglementen te aanvaarden en na te komen geldt tevens als een verplichting van de leden in de zin van artikel 27 van Boek 2 respectievelijk als een verbintenis van de leden in de zin van artikel 34a van Boek 2 van het Burgerlijk Wetboek.
7. De leden aanvaarden voor de duur van hun lidmaatschap van de Atletiekunie de in dit artikel ten hunnen laste door de Atletiekunie in de overeenkomst met het Instituut Sportrechtspraak aangegane verplichtingen, alsmede voor de duur na de beëindiging van hun lidmaatschap van de Atletiekunie indien zij alsdan betrokken zijn bij een bij het Instituut Sportrechtspraak in behandeling zijnde zaak, zulks totdat in die zaak onherroepelijk is beslist.

Artikel 9

1. Alle leden van de Atletiekunie zijn onderworpen aan de tuchtrechtspraak van de Atletiekunie, welke tuchtrechtspraak krachtens een overeenkomst door de Atletiekunie is opgedragen aan het Instituut Sportrechtspraak.
2. Met 'Tuchtrechtreglement' en 'Dopingreglement' worden in deze statuten en in de reglementen van de Atletiekunie het Tuchtrechtreglement en het Dopingreglement van het Instituut Sportrechtspraak bedoeld.
3. Op de tuchtrechtspraak van de Atletiekunie is het Tuchtrechtreglement van toepassing. Op de leden is tevens van toepassing het Dopingreglement, de daarvan deel uitmakende dopinglijsten en de door de IAAF van toepassing verklaarde sportspecifieke dopingbepalingen. Wanneer het Dopingreglement wordt overtreden, geschiedt de tuchtrechtspraak met inachtneming van het Tuchtrechtreglement en van het Dopingreglement.
4. De tuchtrechtspraak in de Atletiekunie geschiedt met uitsluiting van andere organen door de tuchtcommissie en commissie van beroep van het Instituut Sportrechtspraak. Met 'tuchtcommissie' en de 'commissie van beroep' worden in de statuten en reglementen van de Atletiekunie de tuchtcommissie en de commissie van beroep van het Instituut Sportrechtspraak bedoeld. Wanneer gesproken wordt over de tuchtcommissie en de commissie van beroep worden daaronder tevens begrepen hun algemeen voorzitters, kamers, kamervoorzitters en het ambtelijk en het juridisch secretariaat van het Instituut Sportrechtspraak.
5. Met inachtneming van het bepaalde in het Dopingreglement is het bestuur bevoegd naar aanleiding van een overtreding van het Dopingreglement een ordemaatregel te nemen, welke ordemaatregel een beleidsmaatregel en geen straf is.
6. Voor de duur van de in lid 1 bedoelde overeenkomst zijn de tuchtcommissie en de commissie van beroep van het Instituut

- Sportrechtspraak een orgaan van de Atletiekunie. De tuchtcommissie en de commissie van beroep spreken recht in naam van de Atletiekunie en hun uitspraken gelden als uitspraken van de Atletiekunie.*
- 7. De leden van de tuchtcommissie en van de commissie van beroep worden benoemd door het bestuur van het Instituut Sportrechtspraak. De tuchtcommissie en de commissie van beroep kennen elk één of meer dopingkamers die met de behandeling van een overtreding van het Dopingreglement zijn belast. De commissies worden bijgestaan door het ambtelijk secretariaat en het juridisch secretariaat van het Instituut Sportrechtspraak.*
 - 8. Er is in het kader van de tuchtrechtspraak sprake van een overtreding indien er sprake is van een overtreding in de zin van het Tuchtreglement en/of van het Dopingreglement.*
 - 9. Het Tuchtreglement regelt de wijze van benoeming van de leden van de tuchtcommissie en van de commissie van beroep, hun samenstelling, bevoegdheden en werkwijze, alsmede de overtreding, de op te leggen straffen, de procesgang en de rechten en verplichtingen van het in overtreding zijnde lid.*
 - 10. Een uitspraak van de tuchtcommissie en van de commissie van beroep is bindend, zowel voor het betrokken lid, de andere leden van de Atletiekunie als voor de Atletiekunie zelf. De in lid 5 genoemde ordemaatregel van het bestuur is bindend voor de duur van die maatregel.*
 - 11. Alle leden, organen en commissies van de Atletiekunie zijn gehouden mede te werken aan de totstandkoming van een uitspraak van de tuchtcommissie en/of van de commissie van beroep en zijn tevens gehouden mee te werken aan de ten uitvoerlegging van de door deze commissies opgelegde straffen.*
 - 12. De tuchtcommissie en commissie van beroep zijn ter zake van een overtreding met uitsluiting van andere organen van de Atletiekunie bevoegd op verzoek van het bestuur een lid uit het lidmaatschap van de Atletiekunie te ontzetten (royement). Ontzetting door de tuchtcommissie en de commissie van beroep is alleen mogelijk wanneer er sprake is van een ernstige overtreding. Een door de tuchtcommissie uit het lidmaatschap van de Atletiekunie ontzet lid kan daarvan op de in het Tuchtreglement bepaalde wijze in beroep gaan bij de commissie van beroep. Gedurende de beroepstermijn en hangende het beroep is het lid geschorst. Tijdens zijn schorsing is het lid gehouden diens verplichtingen als lid na te komen en worden diens rechten opgeschort, met uitzondering van de rechten die het lid in het Tuchtreglement en in het Dopingreglement zijn toegekend.*
 - 13. Indien de reglementering van de IAAF daarin voorziet, kunnen leden van de Atletiekunie die door de commissie van beroep van het Instituut Sportrechtspraak tuchtrechtelijk zijn bestraft daarvan in beroep gaan bij de Court of Arbitration for Sports (CAS) te Lausanne (Zwitserland). Op deze laatste beroepsprocedure zijn van toepassing de reglementen en besluiten van de CAS. De reglementen van de Atletiekunie en van het Instituut Sportrechtspraak zijn alsdan op die beroepsprocedure niet van toepassing.*

Reglementen en spoedeisende besluiten

Artikel 29

4. *Indien de Atletiekunie op grond van een met het Instituut Sportrechtspraak gesloten overeenkomst rechtspraak in de Atletiekunie aan het Instituut Sportrechtspraak heeft opgedragen, worden de reglementen van het Instituut Sportrechtspraak vastgesteld en gewijzigd door het bestuur van het Instituut Sportrechtspraak. Het bestuur doet hiervan mededeling aan de leden. De unieraad is vanaf de datum van die overeenkomst niet bevoegd in een reglement van het Instituut Sportrechtspraak een wijziging aan te brengen.*

Voor geschillen waarbij buitenlandse atletiekorganisaties betrokken zijn, wordt verwezen naar hoofdstuk 4 van de IAAF "Competition Rules".

HOOFDSTUK 5 WEDSTRIJDTECHNISCHE REGELS

Artikel 100 Algemeen

Alle internationale wedstrijden, zoals gedefinieerd in artikel 1, moeten worden georganiseerd volgens de bepalingen van de IAAF en dit moet worden vermeld in alle aankondigingen, advertenties, programma's en overig gedrukt materiaal.

Bij alle wedstrijden, met uitzondering van de Wereldkampioenschappen (Baan en Indoor) en de Olympische Spelen, mogen onderdelen in een andere vorm worden uitgevoerd, dan in de "IAAF Technical Rules" is vastgelegd. Echter, regels waarmee de atleten meer rechten krijgen mogen niet worden toegepast. De vorm waarin de onderdelen worden verwerkt moet worden vastgesteld door de organisaties die de zeggenschap over die wedstrijd hebben.

Opmerking: De nationale atletiekorganisaties wordt aanbevolen om de reglementen van de IAAF over te nemen bij de opzet van hun eigen atletiekwedstrijden.

Afdeling I Officials

Artikel 110 Internationale officials

Bij wedstrijden die worden georganiseerd volgens artikel 1.1 (a), (b), (c) en (f) moeten de volgende internationale officials worden benoemd:

- (a) organisatiegedelegeerde(n);
- (b) technisch gedelegeerde(n);
- (c) medisch gedelegeerde;
- (d) dopinggedelegeerde;
- (e) international technical officials (ITO's); international cross country, road running en mountain running officials (ICRO's); area technical officials (ATO's);
- (f) internationale jury snelwandelen/continentale jury snelwandelen;
- (g) internationale parkoerscontroleur;
- (h) internationale starter(s);
- (i) internationale jury fotofinish;
- (j) jury d'appel;

Het aantal officials dat in iedere categorie wordt benoemd, en hoe, wanneer en door wie zij moeten worden benoemd, moet zijn vastgelegd in de meest recente technische reglementen van de IAAF (of van EA, of van de Atletiekunie).

Voor wedstrijden die worden georganiseerd volgens artikel 1.1 (a) en (e) kan de IAAF een reclamecommissaris benoemen. Voor wedstrijden volgens artikel 1.1 (c), (f) en (j) zal de reclamecommissaris worden benoemd door de continentale organisatie (i.c. EA), voor wedstrijden volgens artikel 1.1 (b) door de

organiserende instantie en voor wedstrijden volgens artikel 1.1 (d), (h) en (i) door de betrokken nationale atletiekorganisatie (i.c. de Atletiekunie).

Opmerking: De internationale officials zullen als zodanig door hun tenue of onderscheidingstekens herkenbaar moeten zijn.

De reis- en verblijfskosten van alle personen die volgens dit artikel of volgens artikel 3.2 door de IAAF of door EA worden benoemd, moeten volgens de desbetreffende regelingen door de organisator van de wedstrijd aan die personen worden betaald.

Artikel 111 Organisatiegedelegeerden

De organisatiegedelegeerden moeten steeds een nauw contact onderhouden met de organisatiecommissie en zij moeten regelmatig verslag uitbrengen aan de IAAF-council. Indien nodig zullen zij zaken met betrekking tot verplichtingen en financiële verantwoordelijkheden met het organiserende lid en de organisatiecommissie behandelen. Zij moeten samenwerken met de technisch gedelegeerden.

Artikel 112 Technisch gedelegeerden

De technisch gedelegeerden zijn er, samen met de organisatiecommissie die hen daartoe steeds moet ondersteunen, verantwoordelijk voor dat alle technische voorzieningen volledig in overeenstemming zijn met de wedstrijdtechnische regels van de IAAF (*en/of van de Atletiekunie*) en met de bepalingen van het IAAF "Track and Field Facilities Manual" (*en de supplementen hierop van de Atletiekunie*).

De technisch gedelegeerden moeten op de geëigende manier schriftelijk over de voorbereidingen van de wedstrijd rapporteren en moeten samenwerken met de organisatiegedelegeerde(n).

Bovendien moet de technisch gedelegeerde:

- (a) aan het bevoegde orgaan voorstellen doen voor het tijdschema van de verschillende onderdelen en voor de limieten voor deelname;
- (b) de lijst van te gebruiken werpmaterialen vaststellen en beslissen of atleten hun eigen werpmateriaal mogen gebruiken of dat zij het materiaal van een bepaalde leverancier moeten gebruiken;
- (c) zich ervan overtuigen dat de wedstrijdtechnische regels geruime tijd voor de wedstrijd aan de deelnemende leden worden verstrekt;
- (d) verantwoordelijk zijn voor alle andere technische voorbereidingen die nodig zijn voor het houden van atletiekwedstrijden;
- (e) de inschrijvingen controleren en zij hebben het recht inschrijvingen om wedstrijdtechnische redenen of op grond van artikel 146.1 te weigeren (weigering anders dan om wedstrijdtechnische redenen, moet zijn gebaseerd op regelingen van de IAAF, van EA *of van de Atletiekunie*);
- (f) de kwalificatie-eisen voor de technische onderdelen en de basis waarop de voorronden van de looponderdelen zullen worden ingedeeld vaststellen;

- (g) de series van de voorronden indelen en de groepen voor de meerkampen samenstellen;
- (h) bij wedstrijden volgens artikel 1.1 (a), (b), (c) en (f) optreden als voorzitter van de technische vergadering en zorg dragen voor de instructie van de technical officials.

► **NED: Technisch gedelegeerde**

Algemeen

1. *De algemeen secretaris van de Atletiekunie heeft het recht voor elke wedstrijd een (of meer) technisch gedelegeerde(n) te benoemen. De organisatiecommissie wordt van de benoeming van de technisch gedelegeerde(n), geruime tijd vóór de wedstrijd, schriftelijk in kennis gesteld. Ook de technisch gedelegeerde wordt schriftelijk van zijn benoeming op de hoogte gesteld.*

Verantwoordelijkheden

2. (a) *De technisch gedelegeerde is als eerste verantwoordelijk voor de gehele gang van zaken met betrekking tot de wedstrijdorganisatorische en wedstrijdtechnische aspecten en de correcte toepassing van de vastgestelde regels zoals die zijn vastgesteld voor de wedstrijd waarvoor hij is benoemd.*
- (b) *De technisch gedelegeerde is ervoor verantwoordelijk, dat:*
 - *de wedstrijd geheel volgens de regels van dit reglement en volgens de eventueel voor die wedstrijd door de algemeen secretaris van de Atletiekunie opgestelde specifieke regels en richtlijnen wordt georganiseerd;*
 - *door de lokale organisatie alle technische voorzieningen worden getroffen die voor de desbetreffende wedstrijd noodzakelijk zijn;*
 - *er voor de betreffende wedstrijd door de lokale organisatie een realistisch tijdschema wordt opgesteld;*
 - *alle voorzieningen beschikbaar worden gesteld die nodig zijn om een eventuele dopingcontrole volgens de geldende regels uit te kunnen voeren;*
 - *de reclame-uitingen op en rond het wedstrijdterrein in overeenstemming zijn met de bepalingen van het Reclamereglement van de Atletiekunie.*

Bevoegdheden

3. (a) *Op de wedstrijddag heeft de technisch gedelegeerde toegang tot het wedstrijdterrein en het wedstrijdsecretariaat en voorts tot alle plaatsen, voor zover dat voor een goede uitoefening van zijn functie noodzakelijk is.*
- (b) *Met uitzondering van Nederlandse kampioenschappen, mag de technisch gedelegeerde afwijkingen van het wedstrijdreglement toestaan.*
- (c) *De technisch gedelegeerde beslist in alle zaken waarin het wedstrijd-*

reglement niet voorziet, behalve in die zaken die aan de Jury d'Appel zijn voorbehouden.

- (d) De technisch gedelegeerde is niet bevoegd zelf in het verloop van de wedstrijd in te grijpen. Als hij zaken waarneemt, die naar zijn inzicht correctie behoeven, wendt hij zich tot de wedstrijdleider.*

Taken

4. De technisch gedelegeerde:

- (a) onderhoudt nauw contact met de lokale organisatie;*
- (b) stelt vast, of de lokale organisatie volledig op de hoogte is van het wedstrijdprogramma en de overige door de algemeen secretaris van de Atletiekunie specifiek voor de betreffende wedstrijd opgestelde regels;*
- (c) stelt samen met de lokale organisatie de voordracht voor de leden van het team van wedstrijdofficials op en ziet erop toe, dat voor de verschillende wedstrijdonderdelen voldoende gekwalificeerde juryleden zullen worden opgesteld;*
- (d) controleert, ruim voor de wedstrijddatum, of de accommodatie voldoet aan de eisen die voor de betreffende wedstrijd gelden; geeft waar nodig aanwijzingen op welke punten de accommodatie verbeterd of aangepast moet worden;*
- (e) verzekert zich ervan dat er een plan voor de infrastructuur is, waarin alle voor de wedstrijd noodzakelijke voorzieningen zijn opgenomen;*
- (f) ziet erop toe dat de lokale organisatie alle voorzieningen treft, die voor de dopingcontrole noodzakelijk zijn;*
- (g) gaat na of alle maatregelen genomen worden waarmee, indien nodig, afdoende medische verzorging tijdens de wedstrijd gewaarborgd is;*
- (h) gaat na of de benodigde wedstrijdmaterialen aanwezig zijn en of die geschikt zijn voor de betreffende wedstrijd;*
- (i) controleert of de aankondiging (advertentie) en het programmaboekje alle essentiële wedstrijdgegevens bevatten;*
- (j) zorgt ervoor dat er door de lokale organisatie ten behoeve van de atleten een informatiebulletin wordt opgesteld, waarin alle voor de wedstrijd specifieke gegevens zijn opgenomen;*
- (k) controleert de inschrijvingen en stelt vast welke atleten aan de wedstrijd kunnen deelnemen, op de reservelijst worden geplaatst of worden afgewezen;*
- (l) controleert of het tijdschema in alle opzichten haalbaar is, dat alle atleten aan zo veel mogelijk onderdelen kunnen deelnemen en dat er een goede balans is tussen de mannen- en vrouwenonderdelen en indien van toepassing, over de verschillende wedstrijddagen;*
- (m) controleert vóór de wedstrijd of alle reclame-uitingen voldoen aan de regels van het Reclamereglement van de Atletiekunie;*
- (n) ziet erop toe dat de wedstrijd volgens de regels wordt verwerkt;*
- (o) ziet bij baan- en indoorwedstrijden toe op een juiste serie- en laninding en op de samenstelling van de groepen bij de meerkampen;*

(p) rapporteert binnen 3 weken na afloop van de wedstrijd schriftelijk zijn bevindingen over de voorbereiding en het verloop van de wedstrijd aan de algemeen secretaris van de Atletiekunie.

Artikel 113 Medisch gedelegeerde

De medisch gedelegeerde heeft de uiteindelijke zeggenschap over alle medische zaken. Hij moet zich ervan overtuigen dat op het terrein waar de wedstrijd plaatsvindt passende voorzieningen voor medisch onderzoek en behandeling en voor eerste hulp beschikbaar zijn en dat medische zorg kan worden verstrekt op de plaatsen waar de atleten zijn ondergebracht.

Artikel 114 Dopinggedelegeerde

De dopinggedelegeerde zal zich in verbinding stellen met de organisatiecommissie om zich ervan te overtuigen dat passende voorzieningen voor het uitvoeren van dopingcontroles worden getroffen. Hij is verantwoordelijk voor alle zaken die met dopingcontrole te maken hebben.

Artikel 115 International technical officials (ITOs) en international cross country, road running en mountain running officials (ICROs)

1. Als dit niet al van tevoren door de verantwoordelijke organisatie is gebeurd, moeten de technisch gedelegeerden uit de groep van benoemde ITOs een chef aanstellen. Indien mogelijk moet deze chef ITO voor ieder onderdeel van de wedstrijd ten minste een ITO aanwijzen. De ITO moet alle noodzakelijk ondersteuning geven aan de scheidsrechter van het betreffende onderdeel.

Als een onderdeel, waarvoor zij zijn aangewezen plaatsvindt, moeten zij steeds aanwezig zijn en erop toezien dat de wedstrijd volledig volgens de wedstrijdtechnische regels (van de IAAF), de reglementen van die wedstrijd of de desbetreffende beslissingen van de technisch gedelegeerden verloopt.

Als er zich een probleem voordoet of als zij een zaak waarnemen die naar hun mening commentaar behoeft, dan moeten zij dit in eerste instantie onder de aandacht van de scheidsrechter van het onderdeel brengen en, indien nodig, adviseren hoe verder te handelen. Als het advies niet wordt geaccepteerd en als er duidelijk sprake is van overtreding van de wedstrijdtechnische regels van de IAAF, van de reglementen van die wedstrijd of van de beslissingen van de technisch gedelegeerden, dan beslist de ITO. Als ook dan de zaak nog niet is opgelost, moet deze voorgelegd worden aan de technisch gedelegeerde.

Na afloop van de technische onderdelen moeten zij het ingevulde juryformulier van het betreffende onderdeel mede ondertekenen.

Opmerking (i): In wedstrijden volgens artikel 1.1 (c) en (f) is het bovenstaande ook van toepassing op de Area Technical Officials.

Opmerking (ii): Als er geen scheidsrechter aanwezig is, moet de ITO samenwerken met de chef van het juryteam.

2. Bij crosscountry's, wegwedstrijden en berglopen moeten de benoemde ICROs alle noodzakelijk ondersteuning geven aan de organisator van de wedstrijd. Zij moeten steeds bij het onderdeel waarvoor zij zijn aangewezen aanwezig zijn en erop toezien dat de wedstrijd volledig volgens de wedstrijdtechnische regels (van de IAAF), de reglementen van die wedstrijd of de desbetreffende beslissingen van de technisch gedelegeerden verloopt.

Artikel 116 Internationale jury snelwandelen (IRWJs)

Door het IAAF Race Walking Committee zal een groep internationale juryleden snelwandelen (Panel of International Race Walking Judges) worden samengesteld volgens criteria die door de IAAF-council zijn vastgesteld.

Voor alle internationale wedstrijden vallend onder artikel 1.1 (a) moeten voor het snelwandelen juryleden worden benoemd die deel uitmaken van de hierboven genoemde groep internationale juryleden snelwandelen.

Opmerking: Voor alle internationale wedstrijden vallend onder artikel 1.1 (b), (c), (e), (f), (g) en (j) moeten voor het snelwandelen juryleden worden benoemd die deel uitmaken van de hierboven genoemde groep internationale juryleden snelwandelen of van de groep continentale juryleden snelwandelen.

Artikel 117 Internationale parkoerscontroleur

Voor internationale wedstrijden volgens artikel 1.1, waarbij wegwedstrijden geheel of gedeeltelijk buiten het stadion worden gehouden, moet een internationale parkoerscontroleur worden benoemd om de afstanden van het parkoers te verifiëren.

De benoemde parkoerscontroleur moet lid zijn van het "IAAF/AIMS panel" van internationale parkoerscontroleurs (niveau "A" of "B").

Het parkoers moet geruime tijd voordat de wedstrijd plaatsvindt worden gemeten.

De parkoerscontroleur moet het parkoers controleren en certificeren, als gebleken is dat het parkoers voldoet aan de regels voor wegwedstrijden (artikel 240.3 en bijbehorende opmerkingen).

Hij moet samenwerken met de organisatiecommissie bij het vaststellen van de benodigde voorzieningen en hij moet toezien op de uitvoering van de wedstrijd en daarbij vaststellen dat het parkoers zoals dat door de atleten gelopen wordt hetzelfde is als het parkoers dat is gemeten en goedgekeurd. Hij moet zijn bevindingen rapporteren aan de technisch gedelegeerde.

Artikel 118 Internationale starter en internationale jury fotofinish

Bij alle wedstrijden die volgens artikel 1.1 (a), (b), (c) en (f) op een atletiekbaan worden gehouden, moet door de IAAF of door de betrokken continentale organisatie (i.c. EA) een internationale starter en een internationaal jurylid fotofinish worden benoemd. De internationale starter moet die looponderdelen starten (en andere taken op zich nemen) die door de technisch gedelegeerde aan hem toegewezen zijn. Het internationaal jurylid fotofinish moet toezicht houden op alle functies met betrekking tot de fotofinish.

Artikel 119 Jury d'appel

Bij alle wedstrijden volgens artikel 1.1 (a), (b), (c) en (f) moet een jury d'appel worden benoemd, die normaal uit drie, vijf of zeven personen bestaat. Een van de leden zal optreden als voorzitter, een ander lid als secretaris. Wanneer dit wenselijk wordt geacht, kan een secretaris worden gekozen die geen deel uitmaakt van de jury d'appel.

Als er een beroep is op een beslissing aangaande artikel 230, dan moet minstens één lid van de jury d'appel op dat moment lid zijn van het panel van internationale (of continentale) juryleden snelwandelen.

Leden van de jury d'appel mogen niet aanwezig zijn tijdens discussies die gaan over een beroep dat direct of indirect invloed heeft op een atleet die uit hun eigen land afkomstig is. Ieder lid voor wie deze regel van toepassing is moet zich terugtrekken en als hij dit nog niet gedaan heeft, dan moet de voorzitter van de jury d'appel het lid vragen zich terug te trekken. De IAAF of een andere organisatie die verantwoordelijk is voor de wedstrijd moet een of meer plaatsvervangende leden van de jury d'appel benoemen, om die leden van de jury d'appel te vervangen, die niet mogen deelnemen.

Bij andere wedstrijden kan ook een jury d'appel worden benoemd, als de organisatiecommissie dit voor een goed verloop van die wedstrijd wenselijk of noodzakelijk acht.

De voornaamste functie van de jury d'appel is de behandeling van alle protesten als bedoeld in artikel 146 en van alle kwesties die zich tijdens het verloop van de wedstrijd voordoen en die aan haar ter beslissing worden voorgelegd.

► **NED**

Opmerking: Indien bij nationale wedstrijden door de algemeen secretaris van de Atletiekunie een jury d'appel noodzakelijk wordt geacht, dan worden de leden daarvan aangewezen door of vanwege de sector wedstrijdatletiek.

Artikel 120 Officials bij een wedstrijd

De organisator van een wedstrijd moet alle officials aanstellen volgens de bepalingen van de Atletiekunie en bij alle wedstrijden die vallen onder artikel 1.1

(a), (b), (c) en (f) volgens de reglementen van de desbetreffende internationale organisatie.

Onderstaande lijst bevat de officials die nodig zijn voor belangrijke internationale wedstrijden. Afhankelijk van de lokale condities, mag de organisatiecommissie hiervan afwijken.

Wedstrijdleiding

- Een "competition director".
- Een "meeting manager".
- Een "technical manager".
- Een "event presentation manager".

Wedstrijdofficials

- Een scheidsrechter voor de call room.
- Een (of meer) scheidsrechter(s) voor looponderdelen.
- Een (of meer) scheidsrechter(s) voor technische onderdelen.
- Een (of meer) scheidsrechter(s) voor de meerkampen.
- Een (of meer) scheidsrechter(s) voor looponderdelen buiten het wedstrijdterrein.
- Een chef jury en een voldoende aantal juryleden voor de looponderdelen.
- Een chef jury en een voldoende aantal juryleden voor elk van de technische onderdelen.
- Een chef jury, voldoende assistenten en vijf juryleden voor snelwandelen op het wedstrijdterrein.
- Een chef jury, voldoende assistenten en acht juryleden voor snelwandelen buiten het wedstrijdterrein.
- Indien nodig, andere wedstrijdofficials voor het snelwandelen, zoals schrijvers, bedieners van het waarschuwbord, etc.
- Een chef baancommissaris en een voldoende aantal baancommissarissen.
- Een chef tijd en een voldoende aantal tijdwaarnemers.
- Een startcoördinator en een voldoende aantal starters en recall-starters;
- Een (of meer) startcommissaris(sen).
- Een chef en een voldoende aantal rondetellers.
- Een wedstrijdsecretaris en een voldoende aantal assistenten.
- Een chef en een voldoende aantal ordecommissarissen (marshals).
- Een (of meer) windmetercontroleur(s).
- Een chef fotofinish en voldoende assistenten.
- Een chef chip tijdmeting en voldoende assistenten.
- Een (of meer) juryleden voor elektro-optische meetapparatuur.
- Een chef en een voldoende aantal juryleden call room.

Overige officials

- Een (of meer) microfonist(en).
- Een (of meer) statisticus (statistici).
- Een reclamecommissaris.
- Een officiële landmeter.

- Een of meer arts(en) (en/of EHBO-ers).
- Begeleider(s) voor atleten, officials en pers.

De scheidsrechters en de chefs moeten herkenbaar zijn aan een band om de arm of aan een embleem.

Indien nodig kunnen assistent-juryleden worden ingezet. De aanwezigheid van juryleden op het wedstrijdterrein moet echter tot het strikt noodzakelijke worden beperkt.

Als er vrouwen aan de wedstrijd meedoen moet er, indien mogelijk, een vrouwelijke arts worden aangesteld.

► **NED**

Juryleden moeten lid zijn van de Atletiekunie.

Uitgezonderd bij kampioenschappen mag een atleet tijdens eenzelfde wedstrijd onder de volgende beperkingen tevens als jurylid optreden:

- *niet op een onderdeel waaraan hij zelf deelneemt;*
- *niet als chef van een juryteam;*
- *niet als een van de functionarissen zoals die vermeld staan in de “Regelgeving wedstrijdofficials”.*

Wedstrijdofficials

In “Regelgeving wedstrijdofficials” van de sector wedstrijdathletiek zijn richtlijnen opgenomen voor de samenstelling van het team van wedstrijdofficials bij wedstrijden.

Voor bepaalde, jaarlijks door de algemeen secretaris van de Atletiekunie aan te wijzen wedstrijden, worden de volgende functionarissen door de sector wedstrijdathletiek aangewezen:

- *de wedstrijdleider;*
- *de scheidsrechters;*
- *de starters en de recall-starters;*
- *de microfonisten.*

De wedstrijdorganisatoren zijn gerechtigd voor wedstrijden als hiervoor bedoeld uiterlijk drie maanden vóór de wedstrijddatum een voordracht bij de sector wedstrijdathletiek in te dienen. De sector wedstrijdathletiek kan besluiten deze voordracht geheel, gedeeltelijk of niet te volgen.

Ook moet de wedstrijdorganisator voor voldoende gekwalificeerde juryleden zorgen om een wedstrijd reglementair te kunnen laten verlopen.

Artikel 121 “Competition director”

De “competition director” stelt, in samenwerking met de technisch gedelegeerde(n), de plannen op voor de wedstrijd, overtuigt zich ervan dat die plannen worden uitgevoerd en lost samen met de technisch gedelegeerde(n) alle wedstrijdtechnische problemen op.

Hij coördineert de samenwerking van alle betrokkenen bij de wedstrijd en staat voortdurend, met behulp van een communicatiesysteem, met alle officials in contact.

► **NED**

Bij nationale wedstrijden dient in plaats van “competition director” wedstrijdleider te worden gelezen.

Artikel 122 “Meeting manager”

De “meeting manager” is verantwoordelijk voor een goed verloop van de wedstrijd. Hij moet controleren of alle officials aanwezig zijn, indien nodig vervangers aanstellen en hij heeft de bevoegdheid om elke official die in strijd met dit reglement handelt van zijn functie te ontheffen. Samen met de ordecommissaris(sen) zorgt hij ervoor dat uitsluitend personen die daarvoor toestemming hebben het wedstrijdterrein betreden.

Opmerking: Voor wedstrijden van langer dan vier uur of van meer dan een dag, is het aan te bevelen dat de “meeting manager” een voldoende aantal assistent-managers tot zijn beschikking heeft.

Artikel 123 “Technical manager”

De “technical manager” is ervoor verantwoordelijk:

- (a) dat de baan, aanlopen, ringen, bogen, sectoren, landingsgebieden voor de technische onderdelen en al het wedstrijd materiaal voldoet aan de reglementen van de IAAF/*de Atletiekunie*;
- (b) dat het plaatsen en verwijderen van het wedstrijd- en werpmateriaal gebeurt volgens het door de technisch gedelegeerden goedgekeurde technische organisatieplan voor de desbetreffende wedstrijd;
- (c) dat de technische presentatie van de wedstrijdterreinen overeenkomen met het hiervoor genoemde plan;
- (d) dat al het werpmateriaal van de atleten dat tot de wedstrijd wordt toegelaten wordt gecontroleerd en gemarkeerd volgens de bepalingen van artikel 187.2;
- (e) dat hij voorafgaand aan de wedstrijd de noodzakelijke certificatie volgens artikel 135 heeft ontvangen.

► **NED**

Wedstrijdleider

Bij wedstrijden in Nederland worden vrijwel altijd de functies van “competition director” (artikel 121), “meeting manager” (artikel 122) en “technical manager” (artikel 123) door de wedstrijdleider ingevuld. Daarnaast wordt er voor niet-nationale wedstrijden geen technisch gedelegeerde benoemd. Om deze redenen geldt voor Nederlandse wedstrijden de volgende bepalingen:

De wedstrijdleider is verantwoordelijk voor het juiste verloop van de wedstrijd. Hij ziet erop toe, dat de jury naar behoren haar werkzaamheden verricht.

Voor elk onderdeel verdeelt de wedstrijdleider de taken over de juryleden (zoals plaats bij de ring of afzetbalk, meten, beoordelen geldig/ongeldig). Ook deelt hij de juryleden mee hoeveel pogingen reglementair zijn toegestaan, zelfs als dit aantal in het programma is vermeld. Hij overtuigt zich ervan dat de atleten hierover zijn of worden ingelicht.

In overleg met de aangewezen ordecommissaris kan hij toestaan, dat personen, waarvan hij de aanwezigheid daar van belang acht, het wedstrijdterrein betreden.

Opmerking: Aanbevolen wordt van dit recht alleen in bijzondere gevallen gebruik te maken.

Hij is ervoor verantwoordelijk dat de terreininrichting, het te gebruiken materiaal en de getroffen veiligheidsmaatregelen aan de reglementaire eisen voldoet/voldoen.

Hij beslist zo nodig, dat een of meer onderdelen op een andere dan de aangekondigde tijd zal/zullen beginnen. Hij heeft het recht één of meer onderdelen te laten vervallen en hij heeft eveneens het recht de volgorde, waarin de onderdelen worden verwerkt, te wijzigen.

Hij heeft voorts het recht series en halve finales samen te voegen, respectievelijk te laten vervallen.

Bij recordverbeteringen moet het gebruikte materiaal onder toezicht van de wedstrijdleider worden gecontroleerd.

De wedstrijdleider heeft voorts het recht om afwijkingen van het wedstrijdreglement toe te staan, als de omstandigheden dit noodzakelijk maken, tenzij de algemeen secretaris van de Atletiekunie van tevoren een gedelegeerde heeft benoemd. In dat geval mag alleen deze gedelegeerde afwijkingen van het wedstrijdreglement toestaan. Bij Nederlandse kampioenschappen zijn afwijkingen van het wedstrijdreglement in het geheel niet toegestaan.

De wedstrijdleider is verplicht erop toe te zien dat maatregelen worden getroffen als de bepalingen van het Algemeen Reglement of van dit reglement niet worden nageleefd. Bij niet-naleving van deze bepalingen kan hij atleten waarschuwen of diskwalificeren, tenzij dit volgens de bepalingen van dit reglement uitdrukkelijk is voorbehouden aan de scheidsrechter.

Opmerking: Voor wedstrijden van langer dan vier uur of langer dan een dag, is het aan te bevelen, dat de wedstrijdleider een of meer assistenten tot zijn beschikking heeft.

Artikel 124 “Event presentation manager”

De event presentation manager moet, samen met de competition director, plannen maken voor het presentatieprogramma van het evenement. Een en ander

in samenwerking met de organisatiegedelegeerde en de technisch gedelegeerde indien en voor zover van toepassing. Hij moet erop toezien dat het plan wordt uitgevoerd, waarbij hij alle eventueel optredende problemen samen met de competition director en de betrokken gedelegeerde(n) moet oplossen. Hij moet ook sturing geven aan het samenspel tussen de leden van het team dat de presentatie van het evenement verzorgt, daarbij gebruik makend van het communicatiesysteem waarmee hij met ieder van hen in contact staat.

Artikel 125 Scheidsrechters

1. Voor zover van toepassing moeten voor de call room, de looponderdelen, de technische onderdelen, de meerkampen en voor wedstrijden die buiten het wedstrijdterrein worden gehouden één (of meer) scheidsrechters worden aangewezen.

2. Scheidsrechters moeten er op toezien dat de reglementen (en de van toepassing zijnde overige regelgeving) worden nageleefd. Zij beslissen in alle kwesties, die tijdens de wedstrijd (met inbegrip van het warming-up terrein, de call room en na de wedstrijd tot en met de prijsuitreiking) ontstaan en waarin in dit reglement (of andere van toepassing zijnde technische reglementen) niet is voorzien.

Als het gaat om disciplinaire zaken strekt het gezag van de scheidsrechter call room zich uit vanaf het warming-up terrein tot aan het wedstrijdterrein. In alle andere gevallen rust dit gezag bij de scheidsrechter van het onderdeel waaraan de atleet deelneemt of deelgenomen heeft.

Alleen in het geval dat de jury aankomst niet tot een beslissing kan komen over de volgorde van aankomst, heeft de scheidsrechter voor de looponderdelen of de scheidsrechter voor wedstrijden buiten het wedstrijdterrein de bevoegdheid hierover te beslissen.

Als hij het niet eens is met de beslissingen zoals die door het startteam genomen worden, heeft de betrokken scheidsrechter looponderdelen het recht om te beslissen over alle zaken die met de start te maken hebben, behalve als het gaat om een valse start die is waargenomen door valse-startdetectieapparatuur tenzij de scheidsrechter, om welke reden dan ook, vaststelt dat de informatie afkomstig van de apparatuur kennelijk niet nauwkeurig is.

Een scheidsrechter looponderdelen die is aangewezen om toezicht te houden op de starts wordt startscheidsrechter genoemd.

De scheidsrechter mag niet optreden als jurylid of baancommissaris maar mag wel volgens de regels een actie of beslissing nemen gebaseerd op zijn eigen waarnemingen.

3. De betrokken scheidsrechter controleert de uitslagenlijst, hij behandelt meningsverschillen en samen met het jurylid elektro-optische meetapparatuur (indien benoemd) oefent hij toezicht uit op het meten van recordprestaties. Na elk onderdeel wordt het uitslagenformulier onmiddellijk afgewerkt, na

controle en goedkeuring door de desbetreffende scheidsrechter van een handtekening voorzien en vervolgens overgedragen aan de wedstrijdsecretaris.

4. De betrokken scheidsrechter behandelt elk protest of bezwaar tegen het verloop van de wedstrijd, met inbegrip van alle zaken die zich in de call room voordoen.
5. Hij heeft het recht atleten wegens onsportief of onbehoorlijk gedrag te waarschuwen of uit te sluiten van verdere deelname. Een waarschuwing kan worden aangegeven door een atleet een gele kaart te tonen, een diskwalificatie door het tonen van een rode kaart. Waarschuwingen en diskwalificaties moeten op het uitslagenformulier worden vermeld. Deze waarschuwingen en diskwalificaties, moeten worden doorgegeven aan de wedstrijdsecretaris en aan de andere scheidsrechters.
6. De scheidsrechter mag een beslissing herzien (hetzij in eerste instantie of naar aanleiding van een protest) op basis van ieder beschikbaar bewijsmateriaal, op voorwaarde dat de nieuwe beslissing nog uitvoerbaar is. Gewoonlijk zal zo'n heroverweging alleen maar kunnen worden gedaan voorafgaand aan de prijsuitreiking van het betreffende onderdeel, of voorafgaand aan een van toepassing zijne beslissing van de jury d'appel.
7. Als zich naar de mening van de scheidsrechter tijdens de wedstrijd omstandigheden voordoen waarbij de rechtvaardigheid vereist dat een onderdeel opnieuw wordt verwerkt, is hij gerechtigd het onderdeel of een gedeelte van een onderdeel ongeldig te verklaren en te beslissen dit opnieuw te laten verwerken, hetzij op de zelfde dag, hetzij bij een volgende gelegenheid.
8. De scheidsrechter voor de meerkamp heeft de zeggenschap over de uitvoering van de meerkamp. Hij heeft ook de zeggenschap over het verloop van alle afzonderlijke onderdelen van de meerkamp.
9. Bij wegwedstrijden moet de scheidsrechter, indien uitvoerbaar, een waarschuwing geven, voordat hij tot diskwalificatie overgaat. Als hiertegen wordt geprotesteerd, dan zijn de normale regels met betrekking tot protesten van toepassing.

Artikel 126 Juryleden

Algemeen

1. De chef jury looponderdelen en de chefs van de juryteams voor alle technische onderdelen moeten het werk van de juryleden voor het desbetreffende onderdeel coördineren. Als de verschillende functies niet van tevoren zijn vastgesteld, zorgen de chefs voor de taakverdeling.

Looponderdelen en wegwedstrijden

2. De juryleden, die allen aan dezelfde kant van de baan of het parkoers moeten zijn opgesteld, stellen de aankomstvolgorde vast en als zij hierover niet tot een beslissing kunnen komen, leggen zij dit voor aan de scheidsrechter, die dan beslist.

Opmerking: De juryleden moeten op minstens 5 meter van de rand van de baan en in lijn met de finish - bij voorkeur op een verhoogd platform - worden geplaatst.

Technische onderdelen

3. Bij alle technische onderdelen moeten de juryleden iedere poging van de atleten beoordelen en iedere geldige poging opmeten. Bij het hoogspringen en het polsstokhoogspringen moet iedere keer dat de lat wordt verhoogd een nauwkeurige meting plaatsvinden, in het bijzonder als er een recordpoging wordt ondernomen. Ten minste twee juryleden moeten de resultaten bijhouden en na iedere ronde moeten zij hun notities vergelijken. Het daarvoor aangewezen jurylid zal aangeven of een poging geldig of ongeldig is door het heffen van respectievelijk een witte of een rode vlag.

Artikel 127 Baancommissarissen (looponderdelen en snelwandelen)

1. De baancommissarissen assisteren de scheidsrechter(s). Zij hebben geen beslissingsbevoegdheid.
2. Zij bevinden zich op een door de scheidsrechter aangegeven plaats, zodat zij het verloop van de wedstrijd van dichtbij kunnen volgen. Een overtreding of schending van de reglementen (met uitzondering van artikel 230.1) door een atleet of een andere persoon rapporteren zij onmiddellijk schriftelijk aan de scheidsrechter.
3. Een dergelijke overtreding of schending van de reglementen wordt aan de desbetreffende scheidsrechter kenbaar gemaakt door het heffen van een gele vlag of door ieder ander betrouwbaar middel dat door de technisch gedelegeerde(n) is goedgekeurd.
4. Een toereikend aantal baancommissarissen wordt belast met het toezicht op de wisselzones bij de estafettes.
Opmerking (i): Als een baancommissaris merkt, dat een atleet in een andere dan de eigen baan heeft gelopen of dat de wissel van een estafette heeft plaatsgevonden buiten de wisselzone, markeert hij de plaats op de baan waar de overtreding plaatsvond onmiddellijk met daarvoor geschikt materiaal.
Opmerking (ii): De baancommissarissen moeten iedere overtreding van de regels aan de scheidsrechter rapporteren, ook als de atleet (of de estafetteploeg) de race niet beëindigt.

Artikel 128 Jury tijd, fotofinish jury en jury chipssystemen

1. In het geval van handtijden moet er een - in relatie tot het aantal atleten - voldoende aantal tijdwaarnemers worden aangesteld. Eén van de tijdwaarnemers fungeert als chef tijd. Hij wijst de overige tijdwaarnemers hun taken aan. Bij gebruik van volautomatische fotofinishapparatuur of van chipssystemen zal deze jury tijd fungeren als back-up tijdwaarneming.
2. Tijdwaarnemers, fotofinish jury en jury chipssystemen moeten handelen in overeenstemming met artikel 165.
3. Als er volautomatische elektronische tijdwaarneming wordt gebruikt, moeten een chef elektronische tijdwaarneming en voldoende assistenten worden aangesteld.
4. Als er voor de tijdwaarneming een chipssysteem wordt gebruikt, moeten een chef jury chipssystemen en voldoende assistenten worden aangesteld.

Artikel 129 Startcoördinator, starter en recall-starters

1. De startcoördinator moet:
 - (a) de werkzaamheden toewijzen aan de juryleden van het startteam. In wedstrijden volgens artikel 1.1 (a) en in continentale wedstrijden en kampioenschappen bepaalt de technisch gedelegeerde welke onderdelen door de internationale starters gestart zullen worden;
 - (b) toezicht houden op de werkzaamheden die door ieder teamlid moeten worden uitgevoerd;
 - (c) na opdracht van de wedstrijdleiding, de starter ervan op de hoogte stellen dat alles in gereedheid is om met de startprocedure te beginnen (bijvoorbeeld dat de jury tijd, jury aankomst en - indien van toepassing - de chef fotofinish en de windmetercontroleur gereed zijn);
 - (d) optreden als tussenpersoon tussen de bedieners van de apparatuur voor tijdregistratie en de jury;
 - (e) alle documenten bewaren die tijdens de start geproduceerd worden, inclusief de documenten met daarop de reactietijden en/of - indien beschikbaar - de staafdiagrammen van de valse start;
 - (f) zorgen dat het bepaalde van artikel 130.5 wordt uitgevoerd.
2. De starter heeft de volledige zeggenschap over de atleten op de respectieve startplaatsen. Als er apparatuur om een valse start te registreren wordt gebruikt, moet de starter en/of de recall-starter een koptelefoon dragen om duidelijk het signaal te horen dat de apparatuur bij een valse start afgeeft (zie artikel 161.2).
3. De starter moet zich zodanig opstellen dat hij gedurende de startprocedure zicht heeft op alle atleten.

Vooral in wedstrijden waarbij gestart wordt vanachter versprongen startlijnen in afzonderlijke lanen, wordt aanbevolen gebruik te maken van een microfoon om de commando's, het startschot en een eventueel recall signaal, door middel van luidsprekers aan de atleten in de afzonderlijke lanen kenbaar te maken.

Opmerking: De starter moet een zodanige plaats innemen dat hij alle startende atleten binnen een nauwe gezichtshoek kan waarnemen. Bij wedstrijden waarin gestart wordt vanuit startblokken moet hij vanuit zijn positie kunnen vaststellen of alle atleten na het commando "Klaar" stilzitten voordat hij de startrevolver of goedgekeurde startapparatuur afvuurt. (Waar in dit reglement startrevolver staat, geldt de bepaling ook voor goedgekeurde startapparatuur). Als bij een start met versprongen startlijnen geen luidsprekers worden gebruikt, stelt de starter zich op een zodanige plaats op, dat de afstand tussen hem en elke atleet ongeveer gelijk is. Als dit niet mogelijk is, moet de startrevolver deze plaats innemen en door middel van een elektronisch contact worden afgevuurd.

4. Bij belangrijke wedstrijden moeten één of meer recall-starters ter ondersteuning van de starter worden aangewezen.

Opmerking: Voor de 200 m, de 400 m, de 400 m horden, de 4 x 100 m, de 4 x 200 m, de medley estafette en de 4 x 400 m estafette moeten ten minste twee recall-starters worden aangewezen.

5. Elke recall-starter stelt zich zo op dat hij alle atleten die hem zijn toegewezen kan zien.
6. Waarschuwingen en diskwalificaties zoals beschreven in artikel 162.7 kunnen alleen door de starter worden gegeven.
7. De startcoördinator moet elke recall-starter een specifieke taak geven en hem een plaats op de baan aanwijzen.
Als de recall-starter, nadat de starter het startschot heeft gelost, enige overtreding van de regels waarneemt (zie ook artikel 161.2 en 162.8) is hij verplicht door middel van een schot de startprocedure te onderbreken. Na een valse start of afgebroken startprocedure rapporteert de recall-starter zijn waarnemingen aan de starter, die beslist of en aan wie een waarschuwing gegeven wordt.
8. Ter ondersteuning wordt aanbevolen bij looponderdelen waarbij vanuit startblokken wordt gestart, gebruik te maken van valse-startdetectieapparatuur zoals beschreven in artikel 161.2.

► **NED**

Als geen startcoördinator is aangesteld moeten de taken van de leden van het startteam door de wedstrijdleider worden toegewezen.

Artikel 130 Startcommissaris

1. De startcommissaris ziet erop toe, dat de atleten in de juiste serie of looponderdeel deelnemen en dat de startnummers op de juiste manier worden gedragen.
2. De startcommissaris plaatst de atleten in de aangewezen laan of op de aangewezen plaats. Hij stelt ze ongeveer 3 m achter de startlijn op (bij een start met versprongen startlijnen ongeveer 3 m achter elke startlijn). Zodra de atleten deze posities hebben ingenomen, geeft hij een teken aan de starter dat alles gereed is. Als opnieuw moet worden gestart, stelt de startcommissaris de atleten wederom op dezelfde plaatsen op.
3. De startcommissaris is ervoor verantwoordelijk dat de estafettestokken voor de eerste atleten in de estafette beschikbaar zijn.
4. Zodra de starter de atleten naar hun plaatsen heeft gecommandeerd, overtuigt de startcommissaris zich ervan dat aan het bepaalde in artikel 162.3 en 162.4 wordt voldaan.
5. In het geval van een valse start moeten de startcommissarissen handelen volgens de bepalingen in artikel 162.8.

► **NED**

Opmerking: Als een atleet door de scheidsrechter wegens onbehoorlijk gedrag tijdens de start gewaarschuwd wordt en ook als een start door een externe oorzaak wordt afgebroken, moet door de startcommissaris aan alle deelnemende atleten een groene kaart getoond worden om aan te geven dat er geen sprake was van een valse start.

Artikel 131 Rondetellers

1. De rondeteller houdt aantekening van de door de respectieve atleten gelopen ronden op alle wedstrijden over afstanden langer dan 1 500 m. Bij wedstrijden over afstanden van 5 000 m of langer en bij snelwandelwedstrijden wijst de scheidsrechter een aantal rondetellers aan. Deze rondetellers worden voorzien van rondetelkaarten, waarop zij voor iedere ronde de doorkomsttijd (zoals opgegeven door een van de tijdwaarnemers) moeten vermelden van de atleten, voor wie zij verantwoordelijk zijn. In dit geval mag een rondeteller voor hoogstens vier atleten (bij het snelwandelen zes) de tijden noteren.
In plaats van een handmatige rondetelling, is het ook toegestaan de ronden te tellen door middel van een computersysteem, waarbij elke atleet voorzien is van een chip.

2. Eén van de rondetellers zorgt ervoor dat bij de finish steeds duidelijk het aantal nog af te leggen ronden wordt aangegeven. De aanduiding van het aantal nog af te leggen ronden wordt aangepast op het moment dat de koploper het begin van het rechte gedeelte voor de finishlijn passeert. Daarnaast moet aan atleten die (bijna) een ronde achterstand hebben het aantal nog af te leggen ronden met de hand worden aangegeven.
De rondeteller geeft voor iedere atleet het ingaan van de laatste ronde aan door het luiden van een bel.

Artikel 132 Wedstrijdsecretaris, Technical Information Centre (TIC)

1. De wedstrijdsecretaris brengt de complete resultaten van alle onderdelen bij elkaar. De details hiervoor worden hem verstrekt door de scheidsrechter, de chef tijd (of de chef fotofinish) en de windmetercontroleur. Hij geeft deze uitslagen meteen door aan de microfonist, slaat de resultaten op in zijn systeem en draagt (bij internationale wedstrijden) het ingevulde juryformulier over aan de "competition director".
Als er een computersysteem voor de verwerking van de resultaten wordt gebruikt, dan moet de operator bij ieder onderdeel zich ervan overtuigen dat alle resultaten van dat onderdeel ook daadwerkelijk in de computer zijn ingevoerd. De resultaten van de looponderdelen moeten worden ingevoerd onder toezicht van de chef fotofinish. De microfonist en de "competition director" moeten via het computersysteem toegang tot de resultaten hebben.
2. Een "Technical Information Centre" (TIC) moet worden opgezet bij alle wedstrijden volgens artikel 1.1 (a), (b), (c), (f) en (g) en het wordt aanbevolen om dat ook te doen voor andere meerdaagse wedstrijden. De belangrijkste functie van het TIC is om een vlotte communicatie te garanderen tussen alle vertegenwoordigers van de teams, de wedstrijdorganisatoren, de technisch gedelegeerden, en het wedstrijdsecretariaat voor wat betreft de technische en andere zaken die met de wedstrijd te maken hebben.

Artikel 133 Ordecommissaris

De ordecommissaris is belast met de zorg voor de orde op het wedstrijdterrein. Hij zorgt ervoor dat zich daar geen andere personen bevinden dan juryleden in functie, atleten die op dat moment aan de wedstrijd deelnemen en personen, die van de organisatiecommissie toestemming hebben gekregen om daar te verblijven.

Artikel 134 Microfonist

De microfonist informeert de toeschouwers over namen en startnummers van de atleten op elk onderdeel. Hij verstrekt alle relevante informatie, zoals de samenstelling van series en eventuele vervolgronden, de laanindeling en tussentijden. De uitslagen (volgorde, tijden, hoogten, afstanden en behaalde punten)

van elk onderdeel moeten zo spoedig mogelijk na ontvangst van de betreffende informatie worden omgeroepen.

Bij wedstrijden volgens artikel 1.1 (a) worden de Engelstalige en de Franstalige microfonisten door de IAAF benoemd. Samen met de “event presentation manager” en volgens algemene richtlijnen van de organisatiegedelegeerden en/of de technisch gedelegeerden zijn deze benoemde microfonisten verantwoordelijk voor alle zaken die met het protocol van berichtgeving te maken hebben.

► **NED**

De microfonist vermeldt - op verzoek van de wedstrijdleider - voorts datgene wat een veilig en vlot verloop van de wedstrijd bevordert. Het wordt aan de beslissing van de wedstrijdleider overgelaten, in hoeverre de microfonist de namen en de prestaties van alle atleten moet vermelden.

Artikel 135 Officiële landmeter

De officiële landmeter controleert de nauwkeurigheid van de baanmarkeringen en de technische installaties en verschaft voor de wedstrijd een certificaat van goedkeuring aan de technical manager (*wedstrijdleider*).

Voor de verificatie moet hem volledige inzage worden gegeven in de tekeningen en de meest recente meetrapporten van de atletiekbaan.

Artikel 136 Windmetercontroleur

De windmetercontroleur zorgt ervoor, dat de windmeter wordt opgesteld volgens het gestelde in artikel 163.10 (looponderdelen) en artikel 184.11 (horizontale springonderdelen). Op de daarvoor in aanmerking komende onderdelen leest hij de snelheid van de wind in de looprichting af, legt het resultaat vast, bekrachtigt dit met zijn handtekening en draagt dit over aan de wedstrijdsecretaris.

Artikel 137 Jury voor elektro-optische meetapparatuur

Als bij de technische onderdelen voor de bepaling van de afstand of hoogte gebruik wordt gemaakt van elektro-optische meetapparatuur, van video afstandmeting, of van andere wetenschappelijke apparatuur, moet hiervoor één of meer jurylid (juryleden) worden aangewezen.

Hij neemt voor de aanvang van de wedstrijd contact op met het betrokken technisch personeel en stelt zich op de hoogte van de werking van de apparatuur. Voor het begin van ieder onderdeel houdt hij toezicht op de opstelling van de meetapparatuur, een en ander volgens aanwijzingen van - en in overleg met - de betreffende technici.

Voor een controle van de goede werking van de apparatuur moet hij, samen met de betrokken juryleden en onder toezicht van de scheidsrechter (en zo mogelijk van de ITO aan wie het desbetreffende onderdeel is toegewezen), zowel

vóór aanvang, als na afloop van het betreffende onderdeel enkele metingen verrichten. De uitkomsten van deze metingen moeten overeenkomen met die, verricht met een geijkt en gewaarmerkt stalen meetlint.

Er moet een formulier beschikbaar zijn, waarop de controle van de apparatuur is vermeld en dat door alle bij de controle betrokkenen dient te worden ondertekend. Dit formulier moet bij het (ingevulde) juryformulier worden gevoegd.

Tijdens de wedstrijd blijft hij verantwoordelijk voor de uitvoering van de metingen. Hij meldt aan de desbetreffende scheidsrechter dat de apparatuur nauwkeurig werkt.

Artikel 138 Jury call room

De chef jury call room houdt toezicht op de overgang van de atleten tussen het warming-up gebied en het wedstrijdterrein. Hij zorgt ervoor dat de atleten, nadat zij in de call room zijn gecontroleerd, gereed zijn en op het wedstrijdterrein bij hun onderdeel aanwezig zijn op het tijdstip dat op het tijdschema is aangegeven.

De leden van de jury call room zorgen ervoor dat de atleten het nationale of verenigingstenuue dragen zoals dat door de Atletiekunie is goedgekeurd. Voorts zorgen zij ervoor dat alle startnummers op de juiste wijze worden gedragen en overeenkomen met de startlijst. Ook zorgen zij ervoor dat de schoenen, het aantal en de afmetingen van de spikes, reclame op kleding en tassen voldoen aan de regels en reglementen. Bovendien moeten zij ervoor zorgen dat er geen verboden materiaal meegenomen wordt naar het wedstrijdterrein.

De jury moet alle onopgeloste kwesties of zaken voorleggen aan de scheidsrechter call room.

Artikel 139 Reclamecommissaris

De reclamecommissaris (indien benoemd) ziet erop toe dat de geldende IAAF "Advertising Rules and Regulations" ("Reclamereglement" van de Atletiekunie) worden nageleefd en moet, samen met de scheidsrechter call room, beslissen over alle onopgeloste reclamekwesties of -zaken die zich in de call room voordoen.

Afdeling II Algemene wedstrijdregels

Artikel 140 De atletiekvoorzieningen

Ieder vast, gelijkmatig oppervlak dat voldoet aan de specificaties van het IAAF "Track and Field Facilities Manual" (*en de supplementen van de Atletiekunie*) kan voor atletiek worden gebruikt.

Atletiekwedstrijden op de baan volgens artikel 1.1 (a) mogen uitsluitend worden gehouden op atletiekvoorzieningen waarvoor een geldig IAAF klasse 1 goedkeuringscertificaat is verstrekt. Als zulke atletiekvoorzieningen beschikbaar zijn wordt aanbevolen om ook de wedstrijden die vallen onder artikel 1.1 (b) tot (j) op deze voorzieningen te houden.

In ieder geval is een geldig IAAF klasse 2 atletiekfaciliteiten certificaat verplicht voor alle faciliteiten die bestemd zijn voor wedstrijden volgens artikel 1.1(b) tot en met (j).

Opmerking (i): De IAAF "Track and Field Facilities Manual" die verkrijgbaar is bij het Secretariaat van de IAAF of van de website gedownload kan worden, bevat meer gedetailleerde en precieze specificaties voor het ontwerp en de aanleg van atletiekvoorzieningen samen met tekeningen voor de meting van de rondbaan en van de baanmarkeringen.

Opmerking (ii): Zowel de huidige standaardformulieren die gebruikt kunnen worden voor de aanvraag van de certificaten en voor de meetrapporten als de "Certification System Procedures zijn verkrijgbaar bij het bureau van de IAAF of kunnen van de IAAF-website gedownload worden.

Opmerking (iii): Dit artikel is niet van toepassing op de parkoersen van snelwandelwedstrijden op de weg, wegwedstrijden of crosscountrywedstrijden (zie artikelen 230.10, 240.2, 240.3, 250.3, 250.4, 250.5 en 250.10).

Artikel 141 Leeftijds- en geslachtscategorieën

Leeftijdscategorieën

1. Wedstrijden volgens dit reglement kunnen als volgt worden ingedeeld in leeftijdsgroep klassen:

- Jongens en meisjes: iedere atleet die op 31 december van het jaar waarin de wedstrijd plaatsvindt 16 of 17 jaar is.
- Junior mannen en vrouwen: iedere atleet die op 31 december van het jaar waarin de wedstrijd plaatsvindt 18 of 19 jaar is.
- Masters: atleten worden master op hun 35^e verjaardag.

Opmerking (i): Voor alle andere zaken met betrekking tot wedstrijden voor masters wordt verwezen naar het reglement IAAF/WMA "Competition Rules" die door de IAAF-council en de WMA-council zijn goedgekeurd.

Opmerking (ii): Het recht van deelname, inclusief de minimumleeftijden voor deelname aan IAAF-wedstrijden, is vastgelegd in de specifieke regels voor die wedstrijden.

2. Een atleet heeft volgens dit reglement het recht om deel te nemen aan een wedstrijd voor een bepaalde leeftijdsklasse als hij een leeftijd heeft die in de betreffende leeftijdsklasse valt. Een atleet moet zijn leeftijd kunnen aantonen door het overleggen van een geldig paspoort of een ander bewijsmiddel als dat is toegestaan door de reglementen van die wedstrijd. Een atleet die niet is staat is of weigert om een dergelijk bewijs te overleggen, mag niet aan die wedstrijd deelnemen.

► **NED**

Voor alle hierna aangegeven leeftijden geldt, dat deze in het lopende jaar moeten worden bereikt. In verband met wedstrijden in het winterseizoen geschiedt de indeling in overeenstemming met deze bepalingen al vanaf 1 november voorafgaande aan het desbetreffende kalenderjaar.

Junioren

Junioren worden onderscheiden in: meisjes B en jongens B, meisjes A en jongens A.

- *meisjes/jongens B: 16 en 17 jaar*
- *meisjes/jongens A: 18 en 19 jaar*

Neosenioren

Tot de neoseniorenklassen behoren allen van 20 jaar tot en met 22 jaar. Neosenioren zijn voor de bepalingen van dit reglement senioren.

Senioren

Tot de seniorenklassen behoren allen, die de leeftijd van 20 jaar hebben bereikt.

Uitkomen in andere leeftijdscategorieën

- *Junioren B en A mogen in iedere hogere leeftijdscategorie (tot en met senioren) uitkomen;*
- *Bij deelname in een hogere leeftijdscategorie moet worden gelopen over horden en moet worden geworpen met materiaal dat voor die hogere leeftijdscategorie geldt;*
- *Junioren mogen tijdens één wedstrijd niet in twee leeftijdsklassen op hetzelfde wedstrijdonderdeel uitkomen. Wedstrijden die zich uitstrekken over meerdere dagen worden in dit opzicht als één wedstrijd beschouwd.*

Opmerking: Wedstrijden kunnen worden georganiseerd voor een bepaalde leeftijdscategorie, waarbij een andere leeftijdscategorie wordt uitgesloten. Dit moet dan wel nadrukkelijk in de wedstrijd aankondiging worden vermeld.

Geslachtscategorieën

3. Wedstrijden volgens dit reglement zijn onderverdeeld in wedstrijden voor mannen en wedstrijden voor vrouwen (tenzij een gemengde wedstrijd wordt georganiseerd volgens een van de weinige specifiek benoemde gevallen zoals beschreven in artikel 147).

4. Een atleet mag deelnemen aan een wedstrijd voor mannen als hij volgens de wet als man wordt erkend en volgens de regels en reglementen startgerechtigd is.
5. Een atleet mag deelnemen aan een wedstrijd voor vrouwen als zij volgens de wet als vrouw wordt erkend en volgens de regels en reglementen startgerechtigd is.
6. De IAAF-council moet reglementen goedkeuren waarin het recht is vastgelegd om aan wedstrijden voor vrouwen deel te nemen voor:
 - (a) vrouwen die zich van man tot vrouw hebben laten omvormen; en
 - (b) vrouwen die lijden aan hyperandrogenisme.Een atleet die niet in staat is of weigert te voldoen aan de van toepassing zijnde reglementen is niet startgerechtigd.

Artikel 142 Inschrijvingen

1. Wedstrijden die volgens deze regels worden gehouden, staan slechts open voor atleten die daartoe volgens de regels van de IAAF/de Atletiekunie gerechtigd zijn.

► **NED**

Inschrijven voor deelname aan wedstrijden in Nederland

- (a) *Voor atletiekevenementen met vóórinschrijving moet de inschrijving geschieden op een door de organisator aangegeven wijze.*

De inschrijving moet in elk geval bevatten:

- *de naam en volledige eerste voornaam van de deelnemer;*
- *het geboortjaar van de deelnemer (voor masters de geboortedatum);*
- *voor leden van de Atletiekunie de naam van de vereniging van de deelnemer;*
- *voor leden van de Atletiekunie het licentienummer van de deelnemer.*

benevens de door de organisator gevraagde gegevens die voor de betreffende wedstrijd van belang zijn.

De organisatoren zijn, rekening houdend met de wensen van de verenigingen, vrij in de keuze van het communicatiemiddel voor de inschrijving: formulier, fax, E-mail, etc. Eis is dat de inschrijving de reglementair vereiste gegevens bevat.

- (b) *Voor atletiekevenementen die openstaan voor leden en niet-leden van de Atletiekunie is het verplicht de leden de mogelijkheid van voorinschrijving te geven (zie hierna bij inschrijfgeld).*
- (c) *Na-inschrijving voor wedstrijden is slechts toegestaan met toestemming van de wedstrijdleider en op vertoon van de geldige wedstrijdlicentie; bij Nederlandse kampioenschappen is na-inschrijving nooit toegestaan.*

(d) *Voor een instuifwedstrijd is het mogelijk om op de wedstrijddag in te schrijven, waarbij het tonen van een geldige wedstrijdlicentie verplicht is.*

Inschrijfgeld

Voor atletiekevenementen die openstaan voor leden en niet-leden van de Atletiekunie is het inschrijfgeld voor de niet-leden tenminste 25% hoger dan het inschrijfgeld voor de leden van de Atletiekunie die aan hetzelfde of een gelijksoortig onderdeel deelnemen.

Toelichting: Voor de beoordeling van het begrip "gelijksoortig" zoals hierboven gebruikt, moet in de eerste plaats gekeken worden naar de doelstelling van dit artikel: niet-leden laten betalen voor de kosten, die de leden van de Atletiekunie reeds voldoen met hun verenigingscontributie. Twee looponderdelen, één voor leden en één voor niet-leden van de Atletiekunie moeten dus als gelijksoortig worden beschouwd, zonder dat de afstand relevant is.

2. Het recht van een atleet om te starten in buitenlandse wedstrijden is vastgelegd in artikel 4.2. Er moet worden vanuit gegaan dat de atleet startgerechtigd is, tenzij hiertegen bij de technisch gedelegeerde(n) bezwaar is gemaakt (zie ook artikel 146.1).

► **NED**

Leden van de Atletiekunie mogen deelnemen aan wedstrijden in het buitenland.

Rechtstreekse inschrijving bij de organisatiecommissie in het buitenland is toegestaan. Als een organisatiecommissie in het buitenland eist dat de inschrijving via het bondsbureau plaatsvindt, moet de aanmelding voor de wedstrijd in het buitenland naar het bondsbureau worden gestuurd. Het bondsbureau draagt dan zorg voor doorzending naar de organisatiecommissie.

Het uniebestuur kan, indien zij meent dat het belang van de Atletiekunie daarmee is gediend, besluiten om de desbetreffende atle(e)t(en) geen toestemming te verlenen aan een wedstrijd in het buitenland deel te nemen. Dit kan gelden voor een door het uniebestuur aan te wijzen evenement, de dag ervoor en de dag erna.

Gelijktijdige deelname aan meerdere onderdelen

3. Als een atleet is ingeschreven voor zowel een looponderdeel als voor een technisch onderdeel, of is ingeschreven voor meerdere technische onderdelen die gelijktijdig worden verwerkt, kan de desbetreffende scheidsrechter telkens voor één ronde - of voor elke poging op een hoogte bij het hoog- en polsstokhoogspringen - een atleet toestaan bij het uitvoeren van zijn poging af te wijken van de volgorde waartoe vóór de wedstrijd door loting is beslist. Echter, als de atleet vervolgens niet aanwezig is voor een bepaalde poging, dan wordt op het moment dat de voor de poging toegestane tijd is verstreken, die poging als overgeslagen beschouwd.

Niet deelnemen

4. Bij alle wedstrijden die vallen onder artikel 1.1 (a), (b), (c) en (f), mag een atleet, met uitzondering van het hieronder gestelde, niet deelnemen aan alle volgende onderdelen van de wedstrijd, inclusief de estafettes, als hij:

(a) heeft bevestigd aan een onderdeel deel te nemen, maar vervolgens niet deelneemt, zodat het niet mogelijk was zijn naam officieel van de deelnemerslijst voor dat onderdeel af te voeren;

Opmerking: De organisatiecommissie moet vóór de wedstrijd aangeven voor welk tijdstip de bevestiging van deelname moet zijn geschied.

(b) zich via een voorronde van een onderdeel heeft geplaatst voor verdere deelname aan dat onderdeel, maar vervolgens niet deelneemt.

Opmerking: Met “niet deelnemen” wordt ook bedoeld deelnemen zonder een serieuze inspanning te leveren. De betrokken scheidsrechter zal hierover beslissen en de daarop betrekking hebbende redenen moeten in de officiële uitslag worden vermeld. Het gestelde in deze opmerking is niet van toepassing op de afzonderlijke onderdelen van de meerkampen.

Een verklaring van een arts, aangesteld of goedgekeurd door de IAAF en/of de organisatiecommissie, kan worden geaccepteerd als er voldoende reden is om aan te nemen dat de atleet niet meer kan deelnemen, nadat de bevestiging van deelname is gesloten of nadat hij in een vorige ronde is uitgekomen, maar dat hij wel in staat is deel te nemen aan volgende onderdelen (met uitzondering van de afzonderlijke onderdelen van de meerkamp) al of niet op een volgende wedstrijddag.

Ook andere verdedigbare redenen (bijvoorbeeld factoren die niet door de atleet beïnvloed kunnen worden, zoals problemen met het officiële vervoerssysteem) kunnen, na bevestiging, door de technisch gedelegeerde(n) worden geaccepteerd.

► **NED**

Afmelding

Verenigingen, die hun leden voor wedstrijden hebben aangemeld, zijn gehouden deze inschrijving(en) gestand te doen, behoudens overmacht.

Het niet gestand doen van elke inschrijving voor één of meer onderdelen, zonder dat tijdige afmelding heeft plaatsgevonden, wordt beschouwd als een overtreding van de bepalingen van dit reglement.

Onder “tijdig afmelden” wordt verstaan, dat de organisatoren van de betreffende wedstrijden uiterlijk daags voor de wedstrijddag hiervan in kennis zijn gesteld, zodat de naam van de atleet uit de officiële startlijsten kan worden verwijderd.

Artikel 143 Kleding, schoenen en startnummers

Kleding

1. De kleding van de atleten moet schoon zijn en op een zodanige manier worden gedragen, dat er geen aanstoot aan kan worden genomen. De kleding moet zijn vervaardigd van stof, die niet doorzichtig is, ook niet als deze vochtig is. De atleten mogen geen kleding dragen die de beslissing van de jury kan bemoeilijken.

Het shirt van de atleet moet bij voorkeur aan de voor- en achterkant dezelfde kleur hebben.

Bij alle wedstrijden volgens artikel 1.1 (a), (b), (c), (f) en (g) moeten de atleten gekleed zijn in het door hun nationale organisatie goedgekeurde wedstrijdtenue. Bij alle wedstrijden volgens artikel 1.1 (d) en (h) moeten de atleten gekleed zijn in het nationale tenue of in het verenigingstenue zoals dat door hun nationale organisatie is goedgekeurd. Voor wat betreft de kleding geldt dat de prijsuitreiking en een eventuele ereronde worden beschouwd als onderdeel van de wedstrijd.

Opmerking: De van toepassing zijnde organisatie kan in de reglementen voor een wedstrijd vastleggen dat het verplicht is dat de voor- en achterkant van de shirts van de atleten dezelfde kleur hebben.

► **NED**

Bij alle Nederlandse kampioenschappen en bij alle competitiewedstrijden moeten de atleten gekleed zijn in het bij de Atletiekunie geregistreerde verenigingstenue (clubkleding). Onder verenigingstenue wordt verstaan: kleding in de kleuren, zoals die bij de Atletiekunie staat geregistreerd, dat wil zeggen inclusief balken, biesjes e.d., al dan niet met embleem, vignet of dergelijke en de eventuele letters op het shirt, aanduidend de naam van de vereniging en/of sponsor. Het verenigingstenue dient als herkenning voor andere atleten, jury en publiek.

De wedstrijdleider of scheidsrechter kan een atleet aanwijzingen geven met betrekking tot (het dragen van) de wedstrijdkleding. Als de atleet geen gevolg geeft aan deze aanwijzingen, kan hij worden gewaarschuwd of gediskwalificeerd.

Het ontbreken van bijvoorbeeld een band of bies hoeft de herkenbaarheid niet te beïnvloeden. De wedstrijdleider of scheidsrechter zal slechts dan tot waarschuwing of diskwalificatie kunnen overgaan als aan de eis van herkenbaarheid niet is voldaan.

De wedstrijdleider heeft het recht om in de gevallen dat hij dit wenselijk acht, de atleten toe te staan uit te komen in trainingspak.

Atleten mogen, na voorafgaande toestemming van hun vereniging en het uniebestuur, op alle wedstrijden, behalve kampioenschappen en competitiewedstrijden, uitkomen in het nationaal tenue van de Atletiekunie.

Voor wat betreft Nederlandse kampioenschappen op de weg en de NKs cross country geldt het in het voorgaande gestelde slechts, voor zover deze als zelfstandige wedstrijd (dus niet geïntegreerd in een andere wedstrijd) worden gehouden.

Schoenen

2. Atleten mogen uitkomen op blote voeten of met schoeisel aan één voet of aan beide voeten. Het dragen van schoenen heeft tot doel bescherming en stevigheid aan de voet te geven en om een steviger greep op de grond te bieden. De schoenen mogen echter niet zo zijn geconstrueerd, dat zij de atleet een toegevoegde hulp bieden, ook niet door toepassing van technologieën die de drager een oneerlijk voordeel zouden bieden. Een riem over de instapopening is toegestaan. Alle typen schoenen moeten zijn goedgekeurd door de IAAF.

Aantal spikepunten

3. De zool en de hak mogen zo geconstrueerd zijn, dat ze plaats bieden aan maximaal 11 spikes. Elk aantal spikes tussen 0 en 11 mag worden gebruikt, maar het aantal spikeposities mag niet groter zijn dan 11.

Afmetingen van de spikepunten

4. Het uitstekende deel van de spike mag niet langer zijn dan 9 mm. Uitgezonderd zijn hoogspringen en speerwerpen, waar deze lengte niet meer dan 12 mm mag zijn. De spikepunt moet zo zijn gemaakt, dat ten minste de helft van de lengte gerekend vanaf de punt van de spike, past in een mal met rechte zijden van 4 mm.

De zool en de hak

5. De zool en de hak mogen zijn voorzien van groeven, noppen, inkervingen of uitsteeksels, mits de noppen of uitsteeksels zijn gemaakt van hetzelfde of soortgelijk materiaal als de zool zelf.

Bij het hoogspringen en verspringen, mag de zool maximaal 13 mm dik zijn en de hak voor het hoogspringen maximaal 19 mm. Bij alle andere onderdelen is de dikte van de zool en de hak niet gelimiteerd.

Opmerking: Voor het vaststellen van de dikte van de zool en de hak, moet de afstand worden gemeten tussen de bovenkant binnen in de schoen en de onderkant buiten de schoen, met inbegrip van alle hiervoor genoemde groeven, noppen, etc. en met inbegrip van iedere vorm van inlegzool.

Inlegzolen en toevoegingen aan de schoen

6. Atleten mogen, noch aan de binnenkant noch aan de buitenkant, iets toevoegen waardoor de effectieve dikte van de zool boven het toegestane maximum uitkomt, of dat de drager enig voordeel kan verschaffen dat hij niet gehad zou hebben met een schoen zoals beschreven in het vorige lid.

Startnummers

7. Elke atleet krijgt twee startnummers uitgereikt, die tijdens de wedstrijd zichtbaar op de borst en op de rug gedragen moeten worden. Hiervan uitgezonderd zijn het hoogspringen en polsstokhoogspringen waarbij één startnummer mag worden gedragen, hetzij op de borst, hetzij op de rug. Het startnummer dat aan de atleet is toegewezen moet corresponderen met het startnummer zoals dat doorgaans op de jurylijsten of in het programma is vermeld. Als tijdens de wedstrijd een trainingspak wordt gedragen, moeten de startnummers daarop op dezelfde manier zijn aangebracht. Bij wedstrijden zijn op sommige of op alle startnummers, in plaats van nummers, óf de naam van de atleet óf een andere passende identificatie toegestaan.

► **NED**

De organisatiecommissie kan - behalve bij kampioenschappen - toestaan dat op alle onderdelen met één startnummer wordt volstaan. Als de organisatie toestaat dat op de looponderdelen met één startnummer kan worden volstaan, moet dat startnummer op afstanden tot en met de 400 m op de rug en bij langere afstanden op de borst worden gedragen.

8. Startnummers moeten worden gedragen zoals ze door de organisatie zijn uitgegeven, ze mogen op geen enkele manier worden afgesneden of gevouwen en moeten duidelijk zichtbaar zijn. Bij langeafstandslopen mogen de startnummers worden geperforeerd om luchtcirculatie mogelijk te maken, maar de perforatie mag niet worden aangebracht door de letters of cijfers op het startnummer.
9. Als er volautomatische elektronische tijdwaarneming in gebruik is, kunnen de atleten worden verplicht zelfklevende aanvullende nummers op de zijkant van de broek of op het onderste deel van hun lichaam te dragen. Geen enkele atleet mag deelnemen zonder het voorgeschreven aantal startnummers en/of aanvullende nummers.

Artikel 144 Assistentie aan atleten

Tussentijden

1. Tussentijden en voorlopige eindtijden mogen van officiële zijde worden omgeroepen of op een scorebord worden aangegeven. Voor het overige mogen deze tijden niet zonder voorafgaande toestemming van de desbetreffende scheidsrechter door personen vanaf het wedstrijdterrein aan de atleten worden doorgegeven. Hiervoor mag alleen toestemming worden gegeven als op de relevante punten de klokken niet zichtbaar zijn voor de atleten én als die tijden worden doorgegeven aan alle atleten in de wedstrijd. Het wedstrijdterrein, dat gewoonlijk ook fysiek afgesloten is, wordt in dit verband gedefinieerd als het terrein waarop de wedstrijd zich afspeelt, en

waartoe volgens de geldende regels en reglementen uitsluitend atleten die aan de wedstrijd deelnemen en geautoriseerde medewerkers toegang hebben.

Verlenen van assistentie

2. Iedere atleet die tijdens de wedstrijd vanaf het wedstrijdterrein assistentie geeft of ontvangt, moet door de desbetreffende scheidsrechter worden gewaarschuwd. Hem moet worden verteld, dat hij bij herhaling voor dat onderdeel zal worden gediskwalificeerd. Als een atleet vervolgens voor dat onderdeel wordt gediskwalificeerd dan zijn alle prestaties die tot op dat moment in dezelfde ronde van dat onderdeel zijn behaald ongeldig. Echter, resultaten die in een voorafgaande ronde van datzelfde onderdeel zijn behaald blijven geldig.

In het kader van dit artikel wordt als niet toegestane assistentie beschouwd:

- (a) het gangmaken op looponderdelen door personen, die niet aan de wedstrijd deelnemen, door gedubbelde of bijna gedubbelde tegenstanders of door enig technisch hulpmiddel (anders dan toegestaan volgens artikel 144.2 (g));
- (b) het bezit of gebruik van video- of cassette recorders, radio's, CD-spelers, radiozenders, draagbare telefoons of soortgelijke apparaten op het wedstrijdterrein;
- (c) uitgezonderd schoenen die voldoen aan artikel 143, het gebruik van alle technische middelen die de gebruiker voordeel verschaffen dat hij niet gehad zou hebben als hij de middelen had gebruikt zoals die in dit reglement zijn vermeld.

In het kader van dit artikel wordt niet als assistentie beschouwd, en is daarom toegestaan:

- (d) de communicatie tussen atleten en hun coaches, die zich buiten het wedstrijdterrein bevinden. Om deze communicatie mogelijk te maken en daarbij de voortgang van de wedstrijd niet te verstoren, moet er buiten het wedstrijdterrein en ter hoogte van elk technisch onderdeel voor de coaches een ruimte worden gereserveerd;
- (e) medisch onderzoek/behandeling en/of fysiotherapie op het wedstrijdterrein, met als doel om de atleet in staat te stellen deel te nemen of zijn deelname voort te zetten. Zulk medisch onderzoek/behandeling en/of fysiotherapie mag worden verricht, hetzij op het wedstrijdterrein zelf door medisch personeel dat hiervoor door de lokale organisatie is aangewezen en dat herkenbaar moet zijn aan armbanden, hesjes of soortgelijke kenmerkende kleding, of in daarvoor bestemde medische ruimten buiten het wedstrijdterrein door geaccrediteerd medisch personeel van het desbetreffende team, aan wie hiervoor specifieke toestemming van de medisch of technisch gedelegeerde is verleend. In beide gevallen mag de behandeling de voortgang van de wedstrijd of het doen van een poging door die atleet in de aangewezen volgorde niet belemmeren.

Een dergelijke verzorging of assistentie door enig andere persoon, hetzij gedurende de wedstrijd of vóór de wedstrijd nadat de atleet de call room

heeft verlaten wordt beschouwd als assistentie;

- (f) iedere vorm van persoonlijke bescherming die om medische redenen noodzakelijk is (zoals bijv. bandage, kleefband, gordel, beugel, etc.). Indien hij dit wenselijk acht, heeft in ieder voorkomend geval de scheidsrechter de bevoegdheid om in samenspraak met de medisch gedelegeerde de noodzaak van de persoonlijke bescherming vast te stellen (zie ook artikel 187.4);
- (g) Instrumenten die tijdens een race door atleten persoonlijk worden gedragen, zoals hartslag- snelheid- en afstandsmeters of passentellers, op voorwaarde dat zulke instrumenten niet kunnen worden gebruikt om met andere personen te communiceren.

Windzak/windvaan

- 3. Bij alle springonderdelen en bij het discus- en speerwerpen zou op een geeignende plaats een windzak of windvaan geplaatst moeten worden om de atleten de globale windrichting en windsterkte te tonen.

Verfrissingen

- 4. Bij baanwedstrijden van 5 000 m of langer kunnen de organisatoren - afhankelijk van de weersomstandigheden - water en sponzen aan de atleten beschikbaar stellen.

Artikel 145 Diskwalificatie

Als een atleet voor een onderdeel wordt gediskwalificeerd wegens overtreding van een van de wedstrijdtechnische regels, dan moet in de einduitslag worden aangegeven welke regel is overtreden.

- 1. Als een atleet op een onderdeel is gediskwalificeerd wegens overtreding van een wedstrijdtechnische regel (uitgezonderd volgens artikel 125.5 of 162.5) zijn prestaties die tot op dat moment in dezelfde ronde van dat onderdeel zijn behaald ongeldig. Echter, resultaten die in een voorafgaande ronde van datzelfde onderdeel zijn behaald blijven geldig. Na een dergelijke diskwalificatie mag een atleet aan alle volgende onderdelen van die wedstrijd deelnemen.
- 2. Als een atleet voor een onderdeel wordt gediskwalificeerd wegens onsportief of onbehoorlijk gedrag, moet in de einduitslag worden aangegeven om welke reden hij is gediskwalificeerd. Als een atleet voor de tweede keer volgens artikel 125.5 of volgens artikel 162.5 wordt gewaarschuwd voor onsportief of onbehoorlijk gedrag, dan moet hij voor dat onderdeel worden gediskwalificeerd. Als die tweede waarschuwing bij een ander onderdeel wordt gegeven dan moet die atleet uitsluitend voor dat tweede onderdeel worden gediskwalificeerd.
Alle prestaties die tot op het moment van diskwalificatie in dezelfde ronde van dat onderdeel zijn behaald zijn ongeldig. Echter, resultaten die in een

voorafgaande voorronde van datzelfde onderdeel zijn behaald, prestaties in andere voorafgaande onderdelen, of prestaties in voorafgaande onderdelen van de meerkamp blijven geldig.

Een atleet die voor een onderdeel wordt gediskwalificeerd wegens onsportief of onbehoorlijk gedrag kan door de scheidsrechter worden gediskwalificeerd voor deelname aan alle andere onderdelen van de wedstrijd, inclusief individuele onderdelen van de meerkamp. Als het om een ernstige overtreding gaat, moet de "competition director" / wedstrijdleider dit aan de IAAF/de Atletiekunie rapporteren, zodat verdere disciplinaire maatregelen volgens artikel 60.4 (f) (zie IAAF "Competition Rules") kunnen worden overwogen.

► **NED**

*Opmerking: Bij een **ernstige** overtreding worden alle tot dan toe behaalde prestaties nietig verklaard. Voorbeelden van ernstige overtredingen zijn:*

- *ernstig wangedrag;*
- *een atleet die niet onder zijn eigen naam heeft deelgenomen.*

Artikel 146 Protesten en beroep

1. Protesten tegen de status van een atleet moeten vóór de wedstrijd gericht worden aan de technisch gedelegeerde(n). Het is mogelijk om bij de jury d'appel in beroep te gaan tegen de beslissing van de technisch gedelegeerde(n). Als deze aangelegenheid niet vóór de wedstrijd tot een bevredigende oplossing kan worden gebracht, wordt het de atleet in kwestie toegestaan deel te nemen "onder protest", waarna het protest alsnog aan de IAAF-council/het bestuur van de Atletiekunie zal worden voorgelegd.
2. Protesten, betrekking hebbend op de uitslag of het verloop van een onderdeel, moeten binnen 30 minuten nadat het wedstrijdresultaat officieel is bekendgemaakt worden ingediend.
De organisatoren van de wedstrijd zijn ervoor verantwoordelijk dat de tijden waarop de officiële resultaten bekend zijn gemaakt, worden vastgelegd.
3. Protesten moeten mondeling bij de scheidsrechter worden ingediend door de atleet zelf, door iemand die namens hem optreedt of door een officiële vertegenwoordiger van zijn team.
Een dergelijk persoon of team mag alleen dan protesteren als zij deelnemen aan dezelfde ronde van het onderdeel waarop het protest (of het daaropvolgend protest bij de jury d'appel) betrekking heeft (of als zij deelnemen aan een wedstrijd waarin een puntentelling wordt gehanteerd).
Om tot een eerlijke beslissing te komen, moet de scheidsrechter gebruik maken van alle beschikbare gegevens, waarvan hij denkt dat die nodig zijn, met inbegrip van films, of beelden die zijn vastgelegd op de officiële video-recorder of enig ander beschikbare video-opname. Als er een jury d'appel is aangewezen, mag de scheidsrechter een uitspraak doen, of de zaak doorverwijzen naar de jury d'appel. Beslist de scheidsrechter zelf over het

protest, dan kan bij de jury d'appel tegen deze beslissing in beroep worden gegaan. Als de scheidsrechter niet bereikbaar of beschikbaar is, kan het protest via het Technical Information Centre bij hem ingediend worden.

► **NED**

Bij nationale wedstrijden moet de scheidsrechter altijd een uitspraak hebben gedaan, alvorens een protest aan de jury d'appel voorgelegd kan worden.

4. Looponderdelen

(a) Als een atleet direct mondeling protesteert tegen de toewijzing van een valse start, mag de scheidsrechter van de looponderdelen die atleet onder protest laten deelnemen, om de rechten van alle betrokkenen te beschermen. Een protest moet echter worden afgewezen als de valse start is vastgesteld door valse-startdetectieapparatuur, tenzij de scheidsrechter, om welke reden dan ook, vaststelt dat de informatie afkomstig van de apparatuur kennelijk niet nauwkeurig is.

(b) Als een door de IAAF goedgekeurd valse-startdetectieapparaat wordt gebruikt, kan het protest zijn gebaseerd op het feit dat de starter na een valse start verzuimd heeft de atleten terug te roepen. Het protest mag alleen worden ingediend door of namens een atleet die de wedstrijd heeft voltooid. Als het protest wordt toegewezen moet, met in achtneming van het bepaalde in artikel 162.7, elke atleet worden gediskwalificeerd die vals gestart is.

De scheidsrechter is bevoegd om die race nietig te verklaren en te laten overlopen als naar zijn mening de rechtvaardigheid daarmee gediend is, onafhankelijk van het feit of er atleten zijn gediskwalificeerd of niet.

Opmerking: Het recht van protest en beroep in (b) blijft van toepassing of er nu wel of geen valse-startdetectieapparaat is gebruikt.

5. Technische onderdelen

Als bij een technisch onderdeel een atleet onmiddellijk mondeling protesteert tegen het door de jury ongeldig verklaren van een poging, mag de scheidsrechter van het desbetreffende onderdeel, naar eigen goeddunken, opdracht geven om de poging op te meten en te noteren, zodat de rechten van alle belanghebbenden worden beschermd.

Als de poging waartegen geprotesteerd wordt, plaatsvond:

(a) tijdens de eerste drie ronden van een horizontaal technisch onderdeel waaraan meer dan acht atleten deelnemen en de atleet zou doorgaan naar de laatste drie ronden als zijn protest of het daarop volgend beroep zou worden toegewezen, of

(b) in een verticaal technisch onderdeel, waarbij de atleet naar een volgende hoogte zou gaan als zijn protest of het daarop volgend beroep zou worden toegewezen,

dan mag de scheidsrechter beslissen dat die atleet onder protest verder aan de wedstrijd mee mag doen om de rechten van alle betrokkenen te be-

schermen. Alle onder protest geleverde prestaties van de atleet worden slechts dan geldig nadat de scheidsrechter hiertoe heeft besloten of wanneer een beroep door de jury d'appel is toegewezen.

6. Een beroep op de jury d'appel moet worden ingediend binnen 30 minuten:
 - (a) na de officiële aankondiging van de gewijzigde uitslag van een onderdeel voortkomend uit de beslissing van de scheidsrechter;
 - (b) na de mededeling aan degenen die protesteren, dat de uitslag niet gewijzigd wordt.

Het beroep moet schriftelijk worden ingediend, worden ondertekend door de atleet, door degene die namens hem optreedt of door een vertegenwoordiger van het team waarvan de atleet deel uitmaakt en moet worden vergezeld van een waarborgsom van USD 100, of de tegenwaarde ervan. Dit bedrag wordt verbeurd verklaard wanneer het protest niet wordt toegewezen. Een dergelijk persoon of team mag alleen dan protesteren als zij deelnemen aan dezelfde ronde van het onderdeel waarop het protest (of het daaropvolgend protest bij de jury d'appel) betrekking heeft (of als zij deelnemen aan een wedstrijd waarin een puntentelling wordt gehanteerd).

Opmerking: Nadat de betrokken scheidsrechter een beslissing op een protest heeft genomen, moet hij het TIC onmiddellijk op de hoogte stellen van het tijdstip van zijn beslissing. Als de scheidsrechter niet in staat was om zijn beslissing mondeling aan het (de) betrokken team(s) of atleten (atleet) mede te delen, dan geldt als officiële tijd voor de beslissing, de tijd waarop die in het TIC gedeponereerd is.

► **NED**

Voordat een beroep in behandeling wordt genomen, moet een waarborgsom van EUR 20 worden betaald.

7. De jury d'appel moet alle voor het beroep van belang zijnde personen raadplegen. Als de jury d'appel twijfelt, kan ander beschikbaar bewijsmateriaal in beschouwing worden genomen. Als dit bewijsmateriaal, inclusief alle beschikbare videobeelden, niet overtuigend is, moet de beslissing van de betreffende scheidsrechter of die van de chef jury snelwandelen worden gehandhaafd.
8. De jury d'appel kan een beslissing herzien als nieuw bepalend bewijs is geleverd op voorwaarde dat de nieuwe beslissing nog toe te passen is. Gewoonlijk zal een herziening slechts worden gedaan voorafgaand aan de prijsuitreiking van het van toepassing zijnde onderdeel, tenzij de betreffende organisatie beslist dat de omstandigheden een andere handelwijze rechtvaardigen.
9. Beslissingen met betrekking tot punten waarop het reglement niet kan worden toegepast, moeten door de voorzitter van de jury d'appel bij de algemeen secretaris van de IAAF worden gemeld.

10. De beslissing van de jury d'appel (of van de scheidsrechter als er geen jury d'appel is of als er geen beroep bij de jury d'appel is ingediend) is definitief. Er bestaat geen verder recht op beroep, ook niet bij CAS.

Artikel 147 Gelijktijdige deelname van mannelijke en vrouwelijke atleten

Bij wedstrijden die volledig op een atletiekbaan worden verwerkt, is het normaal gesproken niet toegestaan mannelijke en vrouwelijke atleten samen aan hetzelfde onderdeel te laten deelnemen. Gelijktijdige deelname van mannen en vrouwen aan technische onderdelen en aan looponderdelen van 5 000 m of langer kan in alle wedstrijden worden toegestaan, met uitzondering van de wedstrijden die vallen onder artikel 1.1 (a) tot en met (h). Bij wedstrijden volgens artikel 1.1 (i) en (j) is gelijktijdige deelname van mannen en vrouwen toegestaan als daar specifiek toestemming voor is verleend door EA of door de Atletiekunie. Opmerking: In wedstrijden waaraan bij de technische onderdelen gelijktijdig mannen en vrouwen deelnemen, moeten er aparte juryformulieren worden gebruikt en moeten er aparte uitslagen voor mannen en vrouwen worden opge-
maakt.

► **NED**

Opmerking: Voor de Atletiekunie geldt in ieder geval dat met behoud van het gestelde in artikel 260.18 (d) de wedstrijdleider bij regionale wedstrijden met - naar zijn oordeel - geringe deelname aan een wedstrijdonderdeel, wel toe kan staan dat jongens en meisjes junioren B of junioren A c.q. mannen en vrouwen (senioren en masters) samen aan dat zelfde onderdeel deelnemen.

Artikel 148 Metingen

Bij wedstrijden op een atletiekbaan volgens artikel 1.1 (a), (b), (c) en (f) (en bij alle nationale wedstrijden), moeten alle metingen worden verricht met een gecertificeerd geijkt stalen meetband of meetlat of met wetenschappelijke meetapparatuur. De stalen meetband, meetlat of wetenschappelijke meetapparatuur, moet zijn gecertificeerd door de IAAF en de nauwkeurigheid van de middelen waarmee in de wedstrijd gemeten wordt, moet zijn geverifieerd door een bevoegde organisatie die daartoe geaccrediteerd is door een nationaal ijkinstituut, zodat alle metingen kunnen worden teruggevoerd op nationale en internationale meetnormen. Bij andere wedstrijden dan de genoemde wedstrijden volgens artikel 1.1 (a), (b), (c) en (f), mogen ook glasfiber meetbanden worden gebruikt. Opmerking: Zie artikel 260.26 (a) voor de erkenning van records.

Artikel 149 Geldigheid van prestaties

1. De door een atleet geleverde prestatie wordt slechts erkend als deze is geleverd in een wedstrijd, die is gehouden volgens de reglementen van de IAAF/*de Atletiekunie*.
2. Prestaties, op onderdelen die normaal in een stadion worden verwerkt, behaald buiten de traditionele atletiekaccommodaties (zoals op stadspaleizen, andere sportfaciliteiten, stranden etc.) zijn geldig en zullen worden erkend voor alle andere doeleinden, mits zij zijn onderworpen aan alle volgende voorwaarden:
 - (a) de geëigende organisatie zoals aangegeven in artikel 1 tot en met 3 heeft toestemming gegeven voor het onderdeel;
 - (b) een gekwalificeerd panel van National Technical Officials moet zijn benoemd dat in functie moet zijn bij dit onderdeel;
 - (c) indien van toepassing moet wedstrijd- en werpmateriaal worden gebruikt dat voldoet aan de reglementen; en
 - (d) het onderdeel wordt gehouden op een plaats of in een faciliteit die in overeenstemming is met de reglementen en waarvoor een certificaat volgens artikel 135 is afgegeven door een officiële landmeter dat is gebaseerd op metingen die op de dag van de wedstrijd zijn verricht.

Artikel 150 Video-opnamen

Bij wedstrijden volgens artikel 1.1 (a), (b) en (c) en indien mogelijk ook bij andere (inter)nationale wedstrijden moeten op aanwijzing van de Technische Gedelegeerde(n) van alle onderdelen officiële video-opnamen worden gemaakt. Het is afdoende als hiermee de nauwkeurigheid van prestaties en de overtreding van enige regel kan worden aangetoond.

Artikel 151 Puntentelling

In wedstrijden waarbij het resultaat bepaald wordt door het toekennen van punten, moet vóór de wedstrijd de methode van puntentoekeuning door alle deelnemende landen (ploegen) worden overeengekomen.

Afdeling III Looponderdelen

De artikelen 163.2, 163.6 (behalve in 230.11 en 240.10), 164.2 en 165 zijn ook van toepassing op de Afdelingen VII, VIII en IX.

Artikel 160 Baanmetingen

1. De lengte van iedere baan moet 400 m zijn. De baan moet bestaan uit twee parallel lopende rechte einden en twee bochten waarvan de stralen gelijk zijn. De binnenzijde van de rondbaan moet zijn afgezet met een witte opstaande rand van daarvoor geschikt materiaal, ongeveer 0,05 m hoog en ten minste 0,05 m breed. De opstaande rand langs de rechte stukken van de baan mag worden weggelaten en worden vervangen door een witte lijn met een breedte van 0,05 m.

Als in een bocht een deel van de opstaande rand tijdelijk verwijderd moet worden voor de verwerking van een technisch onderdeel, moet de binnenzijde van de baan op die plaats op het baanoppervlak worden aangegeven met een 0,05 m brede witte lijn en met pylonen of vlaggen met een minimum hoogte van 0,20 m. Om te voorkomen dat atleten op die lijn lopen, moeten de pylonen of vlaggen op een onderlinge afstand van niet meer dan 4 m op de witte lijn geplaatst worden, zo dat het grondvlak van de pylonen of vlaggen samenvalt met de rand van de witte lijn die het dichtst bij de baan ligt. (Vlaggen moeten onder een hoek van 60° met het binnenterrein geplaatst worden). Het voorgaande geldt ook voor dat deel van de steeplechase waar de atleten richting waterbak lopen en eventueel voor de rechte stukken waar de rand is verwijderd. In het laatste geval mag de onderlinge afstand tussen pylonen of vlaggen niet meer dan 10 m zijn.

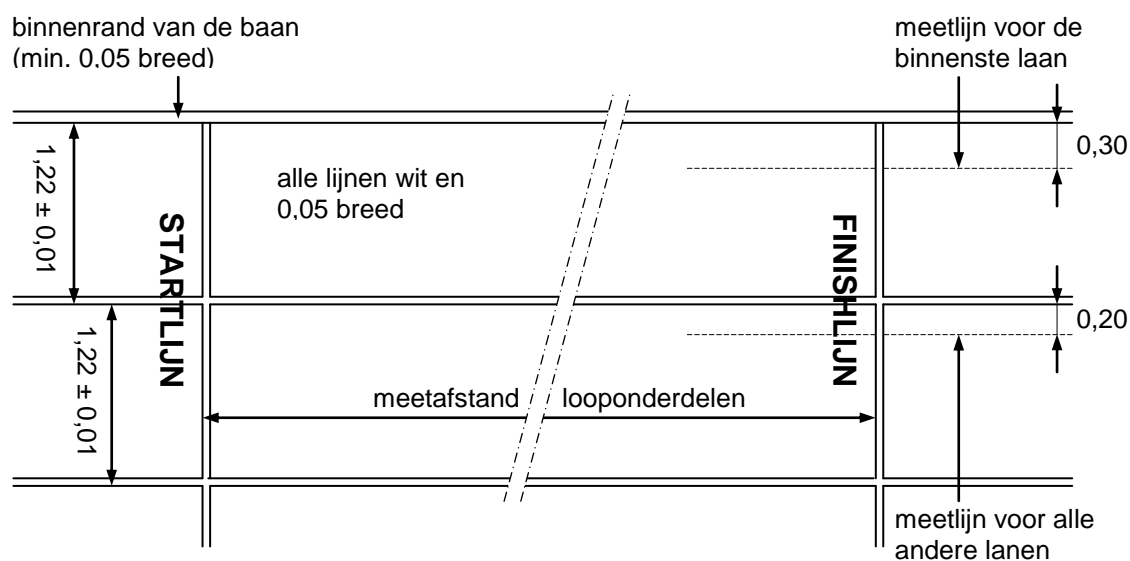

Fig. 1 Aanzicht loopbaan (vanaf de buitenkant van de baan)
(alle afmetingen in m)

2. De lengte van de baan moet worden opgemeten op een afstand van 0,30 m vanuit de rand of - als er in een bocht geen rand is aangebracht - op 0,20 m van de witte lijn, die de binnenkant van de baan aangeeft.
3. De wedstrijdafstand moet worden gemeten van de kant van de startlijn, die het verst van de finish ligt, tot de kant van de finishlijn, die het dichtst bij de start ligt.
4. In alle looponderdelen tot en met 400 m moet elke atleet een eigen laan hebben met een breedte van 1,22 m \pm 0,01 m (inclusief de lijn aan de rechterzijde van de laan) die gemarkeerd is met witte lijnen van 0,05 m breed. Alle lanen moeten even breed zijn. De binnenste laan moet worden gemeten zoals in artikel 160.2 is aangegeven, de overige lanen worden gemeten op 0,20 m vanaf de buitenkant van de witte lijn, die de naastliggende binnenste laan markeert.
Opmerking: Op atletiekbanen die vóór 1 januari 2004 zijn aangelegd, mogen de lanen een breedte hebben van maximaal 1,25 m.

► **NED**

Van atletiekaccommodaties met lanen van 1,24 - 1,25 m breed zal, tot aan de eerstvolgende vervanging van de toplaag, de loopbaan niet worden afgekeurd. Na de vervanging van de toplaag moet de breedte van de lanen 1,22 m \pm 0,01 m zijn.

5. Bij internationale wedstrijden die vallen onder artikel 1.1 (a), (b), (c) en (f) moet de rondbaan bij voorkeur uit minimaal acht lanen bestaan.
6. De helling in de breedterichting van de baan mag niet meer dan 1:100 zijn. De totale (neerwaartse) helling van de baan mag in de looprichting niet meer dan 1:1 000 aflopend zijn.
Opmerking: Voor nieuwe atletiekbanen wordt aanbevolen de zijwaartse helling naar de binnenzijde van de baan te laten aflopen.
7. De volledige technische informatie over de constructie van de baan en de markeringen wordt beschreven in de IAAF "Track and Field Facilities Manual" (en in het supplement hierop van de Atletiekunie). Dit artikel geeft alleen de basisprincipes zoals die gevolgd moeten worden.

► **NED**

8. *Direct na oplevering van een nieuwe of gerenoveerde accommodatie of atletiekvoorziening en vervolgens ten minste een maal in de vijf jaar moeten de accommodatie en de atletiekvoorzieningen op die accommodatie worden gekeurd. De keuringsprocedure en -criteria worden vastgesteld door het uniebestuur. Onder "atletiekvoorziening" wordt verstaan dat deel van de accommodatie dat voor het uitvoeren van een atletiekonderdeel nodig is.*

Artikel 161 Startblokken

1. Bij alle looponderdelen tot en met 400 m (inclusief de eerste loper bij de 4 x 200 m, de medley relay, de 4 x 400 m en de *Zweedse estafette*) moeten startblokken worden gebruikt. Bij alle andere looponderdelen mogen geen startblokken worden gebruikt. Van de voor de start gereedliggende startblokken mag geen enkel deel de startlijn overlappen of uitsteken buiten de toegewezen baan.

Startblokken moeten aan de volgende eisen voldoen:

- (a) ze moeten stevig zijn en mogen de atleet geen oneerlijk voordeel verschaffen;
- (b) ze moeten met een aantal pennen of punten zodanig worden vastgezet, dat ze de minst mogelijke schade aan de baan toebrengen. De startblokken moeten snel en gemakkelijk weer kunnen worden verwijderd. Het aantal, de dikte en de lengte van de pennen of punten is afhankelijk van de constructie van de baan. De verankering moet zodanig zijn dat de startblokken tijdens de start niet kunnen bewegen;
- (c) als een atleet zijn eigen startblokken wil gebruiken, moeten die voldoen aan het gestelde onder (a) en (b). Aan het ontwerp en de constructie van die startblokken worden geen eisen gesteld, zolang andere atleten er niet door worden gehinderd;
- (d) als startblokken door de organisatiecommissie beschikbaar worden gesteld, moeten zij daarnaast voldoen aan de volgende eisen:

De startblokken moeten bestaan uit twee voetplaten, waar de atleet in de startpositie zijn voeten tegenaan plaatst. De voetplaten moeten zijn gemonteerd op een stevig frame, dat in ieder geval de atleet niet hindert bij de start. De voetplaten moeten onder een hoek zijn geplaatst, die past bij de starthouding. Zij mogen vlak of enigszins hol zijn. Het oppervlak van de voetplaten moet geschikt zijn om er de punten van de spikes in te plaatsen, óf door gleuven of inkepingen, dan wel door het oppervlak te bekleden met materiaal dat geschikt is voor het gebruik van spikes.

De bevestiging van de voetplaten aan het frame mag instelbaar zijn, maar wel zodanig, dat tijdens de start geen beweging mogelijk is. In ieder geval moeten de voetplaten zowel in voorwaartse als achterwaartse richting verplaatsbaar zijn. De platen moeten worden vastgezet met stevige klemmen en/of met een sluitmechanisme, dat gemakkelijk en snel door de atleet kan worden gehanteerd.

2. Bij wedstrijden die vallen onder artikel 1.1 (a), (b), (c) en (f) en voor elke prestatie waarvoor een aanvraag voor erkenning van een wereldrecord wordt ingediend, moeten startblokken worden verbonden met door de IAAF goedgekeurde valse-startdetectieapparatuur.

De starter en/of een aangewezen recall-starter moet(en) een koptelefoon dragen om duidelijk het akoestische signaal te kunnen horen dat de apparatuur bij een valse start afgeeft (dat is als de reactietijd korter is dan 100 milli-

seconden). Zodra de starter en/of de aangewezen recall-starter het akoestische signaal hoort(horen) en de startrevolver of goedgekeurde startapparatuur is afgevuurd, moeten de atleten direct worden teruggeschoten en moet de starter de reactietijden onderzoeken om vast te stellen welke atle(e)t(en) verantwoordelijk is(zijn) voor de valse start. Dit systeem wordt sterk aanbevolen voor alle andere wedstrijden.

Opmerking: Daarnaast mag ook een automatisch recall systeem worden gebruikt mits dit voldoet aan de reglementen.

3. Bij wedstrijden die vallen onder artikel 1.1 (a) tot en met (f) moeten de atleten de startblokken gebruiken die door de organisatiecommissie ter beschikking zijn gesteld. In andere wedstrijden, die op kunststofbanen worden gehouden, heeft de organisatiecommissie het recht te eisen dat uitsluitend haar startblokken worden gebruikt.

Artikel 162 De start

1. De start van een looponderdeel wordt aangegeven door een 0,05 m brede lijn. Bij alle looponderdelen, die niet in aparte lanen worden gelopen, moet de startlijn in een zodanige boog worden uitgezet dat alle atleten dezelfde afstand naar de finish afleggen.

Bij alle afstanden moeten de startposities, kijkend in de looprichting, genummerd zijn van links naar rechts.

Opmerking: In het geval van looponderdelen die buiten het stadion gestart worden, mag de startlijn maximaal 30 cm breed zijn en van een willekeurige kleur, zolang die duidelijk contrasteert met het oppervlak van het startgebied.

2. Met uitzondering van hetgeen in onderstaande opmerking vermeld, moeten bij alle internationale wedstrijden de commando's van de starter gegeven worden in zijn eigen taal, in het Engels of in het Frans.

(a) In wedstrijden tot en met 400 m (inclusief de 4 x 200 m, de medley relay, zoals gedefinieerd in artikel 170.1, de 4 x 400 m en de *Zweedse estafette*) luiden de commando's: "Op uw plaatsen" en "Klaar".

(b) Bij alle wedstrijden over afstanden langer dan 400 m (behalve de 4 x 200 m, de medley relay, de 4 x 400 m en de *Zweedse estafette*) luidt het commando "Op uw plaatsen".

Alle looponderdelen moeten worden gestart door het afvuren van een naar boven gerichte startrevolver.

Opmerking: In wedstrijden volgens artikel 1.1 (a), (b), (c), (e) en (i) moeten de commando's van de starter in het Engels gegeven worden.

3. Bij alle wedstrijden tot en met 400 m (inclusief de 4 x 200 m, de medley relay, de 4 x 400 m en de *Zweedse estafette*) zijn een geknielde start en startblokken verplicht. en geheel binnen

Na het commando "Op uw plaatsen" moet de atleet naar de startlijn gaan en in de hem toegewezen baan zijn plaats innemen achter de startlijn. Een atleet mag noch de startlijn noch de grond voorbij de startlijn met zijn handen of voeten aanraken als hij zich in de startpositie bevindt. Beide handen en ten minste één knie moeten in contact zijn met de grond en beide voeten moeten in contact zijn met het startblok. Op het commando "Klaar" moet de atleet direct zijn uiteindelijke startpositie innemen, waarbij beide handen contact met de grond en beide voeten contact met de voetplaten van de startblokken moeten houden. Zodra de starter zich ervan overtuigd heeft dat alle atleten stabiel de juiste starthouding hebben aangenomen moet de revolver worden afgevuurd.

4. Bij alle wedstrijden langer dan 400 m (met uitzondering van de 4 x 200 m, de medley relay, de 4 x 400 m en de *Zweedse estafette*) moet worden gestart vanuit een staande positie. Na het commando "Op uw plaatsen" moet de atleet naar de startlijn gaan (en geheel binnen de hem toegewezen baan bij onderdelen die in lanen gestart worden) zijn plaats innemen achter de startlijn. Een atleet mag in de startpositie niet de grond met zijn hand of handen en/of de startlijn of de grond voorbij de startlijn met zijn voeten aanraken. Zodra de starter zich ervan overtuigd heeft dat alle atleten stabiel de juiste starthouding hebben aangenomen moet de revolver worden afgevuurd.
5. Voor zover van toepassing moeten de atleten op het commando "Op uw plaatsen" of "Klaar" direct en zonder aarzelen hun uiteindelijke startpositie innemen. Als de starter, nadat de atleten hun plaatsen hebben ingenomen, om welke reden dan ook, meent dat nog niet alles gereed is om de startprocedure voort te zetten, moet hij allen opdracht geven om zich van de startplaats te verwijderen, waarna de startcommissaris de atleten opnieuw achter de verzamellijn opstelt (zie ook artikel 130).

Als een atleet naar het oordeel van de starter,

- (a) na het commando "Op uw plaatsen" of "Klaar", maar voor het afvuren van de startrevolver, zonder geldige reden (waarbij de desbetreffende scheidsrechter die reden moet beoordelen) het afbreken van de startprocedure veroorzaakt, bijvoorbeeld door het opsteken van de hand en/of door op te staan vanuit de geknielde startpositie, of
- (b) de commando's "Op uw plaatsen" of "Klaar" niet opvolgt of niet binnen een redelijke tijd zijn startpositie heeft ingenomen, of
- (c) na het commando "Op uw plaatsen" door geluiden of andere manieren de andere atleten in het looponderdeel stoort,

dan moet de starter de start afbreken.

De scheidsrechter mag de atleet waarschuwen voor onbehoorlijk gedrag (of diskwalificeren in het geval van een tweede overtreding van de regels tijdens dezelfde wedstrijd) volgens artikel 125.5 en 145.2. In dit geval en in gevallen waarin een start door een externe oorzaak wordt afgebroken, of wanneer de scheidsrechter het niet eens is met de beslissing van de starter,

dan moet door de startcommissaris aan alle deelnemende atleten een groene kaart getoond worden om aan te geven dat geen enkele atleet een valse start veroorzaakt had.

Valse start

6. Een atleet die zijn uiteindelijke startpositie heeft ingenomen mag pas na het schot van de startrevolver met zijn start beginnen. Als, naar de mening van de starter of de recall-starter, eerder met de startbeweging wordt begonnen, moet dit als een valse start worden aangemerkt.

Opmerking: Als er goedgekeurde valse-startdetectieapparatuur wordt gebruikt (zie voor details van deze apparatuur artikel 161.2), moet onder normale omstandigheden de starter het bewijsmateriaal van deze apparatuur als beslissend accepteren.

7. Behalve bij meerkampen, moet iedere atleet die een valse start veroorzaakt, worden gediskwalificeerd.

Bij meerkampen moet iedere atleet die verantwoordelijk is voor een valse start worden gewaarschuwd. Er is slechts één valse start per serie toegestaan zonder dat de atle(e)t(en) die de valse start veroorzaakte(n), wordt (worden) gediskwalificeerd. Elke atleet die vervolgens in die serie een valse start veroorzaakt, wordt gediskwalificeerd voor dat onderdeel (zie ook artikel 200.9 (c)).

8. In het geval van een valse start moet de startcommissaris als volgt handelen:

Behalve bij meerkampen, moet(en) de atleet(atleten) die verantwoordelijk is (zijn) voor die valse start worden gediskwalificeerd. Aan hem(hen) moet een rood/zwarte (diagonaal verdeeld) kaart worden getoond en een rode markering moet op het(de) betreffende laannummerblok(ken) worden geplaatst.

Bij meerkampen moet(en) de atle(e)t(en) die verantwoordelijk was(waren) voor een eerste valse start worden gewaarschuwd door hem(hen) een geel/zwarte (diagoneel verdeeld) kaart te tonen en een gele markering op het(de) betreffende laannummerblok(ken) te plaatsen. Tegelijkertijd moeten alle andere atleten aan die serie door een of meerdere startcommissarissen worden gewaarschuwd door middel van het tonen van een geel/zwarte kaart. Dit om aan te geven dat iedereen die vanaf nu een valse start veroorzaakt, zal worden gediskwalificeerd.

Als er daarna valse starts plaatsvinden, moet(en) de atle(e)t(en) die de valse start veroorzaakt(veroorzaken) worden gediskwalificeerd en moet de rood/zwarte kaart worden getoond en een rode markering op het(de) betreffende laannummerblok(ken) worden geplaatst.

Als er geen laannummerblokken worden gebruikt, kan dit systeem (een geel/zwarte of rood/zwarte kaart die de atleten getoond wordt) ook worden gebruikt voor de atle(e)t(en) die een valse start veroorzaakt heeft(hebben).

Opmerking: Als één of meer deelnemers een valse start veroorzaken zijn anderen vaak geneigd te volgen en, strikt gesproken, heeft iedere atleet die dit doet een valse start gemaakt. De starter zou echter alleen die atleet of atleten moeten waarschuwen, die naar zijn mening voor de valse start verantwoordelijk was(waren). Dit kan betekenen dat meer dan één atleet gewaarschuwd of gediskwalificeerd wordt. Als de valse start aan geen van de deelnemers is toe te rekenen, mogen geen waarschuwingen worden gegeven en moet door de startcommissaris aan alle atleten een groene kaart getoond worden.

9. De starter of recall-starter, die meent dat de start niet correct heeft plaatsgevonden, moet de atleten door middel van een schot terugroepen.

1 000 m, 2 000 m, 3 000 m, 5 000 m en 10 000 m

10. Als er meer dan 12 atleten in een serie zijn ingedeeld, kunnen zij over twee groepen worden verdeeld waarbij de ene groep met ongeveer 65% van de atleten start vanaf de reguliere gebogen startlijn, de andere groep start vanaf een aparte gebogen startlijn, die over de buitenste helft van de baan is getrokken. Laatstgenoemde groep moet de gehele eerste bocht in de buitenste helft van de baan lopen tot het punt dat aangegeven is met pylonen of vlaggen zoals beschreven in artikel 160.1

De aparte gebogen startlijn moet zodanig op de baan zijn aangebracht dat de gelopen afstand voor alle atleten gelijk is.

De plaats waar de lopers van de buitenste groep van de 2 000 m en 10 000 m zich bij de lopers van de binnenste groep mogen voegen, is de gebogen overgangslijn van de 800 m, zoals omschreven in artikel 163.5.

De plaats waar de lopers van de buitenste groep van de 1 000 m, 3 000 m en de 5 000 m zich bij de lopers van de binnenste groep mogen voegen, wordt gemarkeerd aan het begin van het rechte stuk naar de finish. Deze markering kan bestaan uit een merk met afmetingen van 0,05 m x 0,05 m op de lijn tussen de lanen 4 en 5 (of tussen de lanen 3 en 4 op een 6-laans baan), met direct daarvoor een pylon of een vlag die daar wordt geplaatst tot het moment dat de twee groepen bij elkaar komen.

Artikel 163 De wedstrijd

1. Er moet op de rondbaan steeds linksom worden gelopen. De lanen moeten zodanig worden genummerd, dat de binnenste laan nummer 1 krijgt.

Hinderen

2. Elke atleet die deelneemt aan een looponderdeel of aan snelwandelen en die een andere atleet duwt, voor hem langs loopt of hem de weg verspert teneinde zijn voortgang te belemmeren, kan op dat onderdeel worden gediskwalificeerd. Als in een wedstrijd een atleet om één van deze redenen is gediskwalificeerd, heeft de scheidsrechter het recht om deze wedstrijd, met uitsluiting van de gediskwalificeerde atleet, te laten overlopen. Als dit zich

voordoet in een voorronde, kan hij degenen die zijn benadeeld door de tot diskwalificatie leidende actie toestaan in een volgende ronde deel te nemen, omdat onder normale omstandigheden deze atle(e)t(en) de wedstrijd met een geldig resultaat zou(den) hebben beëindigd.

Ook als er geen diskwalificatie heeft plaatsgevonden, heeft de scheidsrechter in uitzonderlijke omstandigheden het recht een wedstrijd over te laten lopen, als hij dit rechtvaardig en redelijk vindt.

Buiten de lanen lopen

3. (a) Op alle looponderdelen waarbij in aparte lanen wordt gelopen, moet de atleet vanaf de start tot de finish binnen de toegewezen laan blijven. Dit geldt ook voor het gedeelte van een looponderdeel waarbij in aparte lanen wordt gelopen.
- (b) Voor looponderdelen (of gedeelte van looponderdelen), waarbij niet in lanen wordt gelopen, mag een atleet die zich bevindt in een bocht, in de buitenste helft van de baan volgens artikel 162.10, of in de omleiding van de baan naar de waterbak van de steeplechase, niet lopen op of binnen de rand of lijn die de van toepassing zijnde begrenzing aangeeft (de binnenkant van de baan, de buitenste helft van de baan of de omleiding van de baan naar de waterbak).

Als de scheidsrechter, na melding van een jurylid, een baancommissaris of op andere wijze, ervan overtuigd is dat een atleet deze regel heeft overtreden, dan moet - met uitzondering van de gevallen zoals beschreven in artikel 163.4 - die atleet worden gediskwalificeerd.

4. Een atleet zal niet worden gediskwalificeerd als hij:
 - (a) wordt geduwd of door een andere persoon wordt gedwongen om buiten zijn laan te lopen of op of binnen de lijn die de van toepassing zijnde begrenzing aangeeft, of
 - (b) op het rechte stuk of in de bocht voorbij de lijn aan de buitenzijde buiten zijn laan loopt

als daardoor geen wezenlijk voordeel wordt verkregen en geen andere lopers worden gehinderd.

Opmerking: Met wezenlijk voordeel wordt ook bedoeld het op elke manier verbeteren van zijn positie, waarbij ook hoort het in de race vrijkomen vanuit een ingesloten positie door op de binnenrand van de baan te stappen of te lopen.

5. Bij wedstrijden die vallen onder artikel 1.1 (a), (b), (c) en (f) moet de 800 m in aparte lanen worden gelopen tot aan de dichtstbijzijnde rand van de overgangslijn, waar de lopers hun respectieve lanen mogen verlaten. De overgangslijn bestaat uit een 0,05 m brede gebogen lijn aan het eind van de eerste bocht en die zich uitstrekt over alle lanen behalve laan 1. Om atleten te helpen bij het herkennen van de overgangslijn moeten kleine pylonen of prisma's (0,05 m x 0,05 m en niet hoger dan 0,15 m), bij voorkeur in een andere kleur dan de overgangslijn en de scheidingslijnen van de lanen,

geplaatst worden direct vóór de kruising van de scheidingslijnen van de lanen met de overgangslijn.

Opmerking: Bij interlandwedstrijden kunnen landen onderling afspreken om de 800 m niet in lanen te starten.

Baan verlaten

6. Als een atleet eenmaal vrijwillig de baan heeft verlaten, mag hij de wedstrijd niet meer voortzetten.

Merktekens

7. Met uitzondering van estafettes die geheel of gedeeltelijk in lanen worden gelopen, mogen atleten geen merktekens aanbrengen of voorwerpen als hulpmiddel langs of in de baan plaatsen.

Windmeting

8. Alle windmeters moeten zijn gecertificeerd door de IAAF en de nauwkeurigheid van de gebruikte windmeter moet zijn geverifieerd door een bevoegde organisatie die daartoe geaccrediteerd is door een nationaal ijkinstituut, zodat alle metingen kunnen worden teruggevoerd op nationale en internationale meetnormen.
9. Bij alle internationale wedstrijden die vallen onder artikel 1.1 (a) tot en met (h) en bij alle prestaties die voor de erkenning van een wereldrecord ingediend worden, moeten niet-mechanische windmeters worden gebruikt. Een mechanische windmeter moet een afdoende afscherming hebben om de invloed van zijwind te vermijden. Bij de toepassing van buizen, moet de lengte van de buizen aan beide zijden van de rotor minstens twee maal de diameter van de buis bedragen.
10. De windmeter moet bij de looponderdelen op 50 m vóór de finishlijn op het rechte stuk naast baan 1 worden geplaatst. De windmeter moet op een hoogte van 1,22 m en op niet meer dan 2 m van de baan worden geplaatst.
11. De windmeter mag automatisch en/of op afstand worden gestart en gestopt en de gegevens mogen direct naar de wedstrijdcomputer worden doorgestuurd.
12. De perioden gedurende welke vanaf het zichtbaar worden van de flits en/of de rook van de startrevolver de windsnelheid moet worden gemeten zijn als volgt:
 - 100 m 10 seconden
 - 100 m horden 13 seconden
 - 110 m horden 13 secondenBij de 200 m moet de windsnelheid gedurende 10 seconden worden gemeten, te beginnen vanaf het moment dat de eerste loper het rechte eind bereikt.

13. De windmeter moet worden afgelezen in meter per seconde, waarbij moet worden afgerond op 0,1 meter per seconde in positieve richting, behalve als de tweede decimaal een nul is (dus + 2,03 meter per seconde moet worden opgegeven als + 2,1 en - 2,03 meter per seconde moet worden opgegeven als - 2,0). Windmeters met een digitale weergave in $1/10^e$ meter per seconde moeten zodanig zijn geconstrueerd, dat zij volgens de hiervoor genoemde regel afronden.

Artikel 164 De finish

1. De finish van een loonderdeel wordt aangegeven door een 0,05 m brede lijn.
Opmerking: In het geval van loonderdelen waarbij buiten het stadion gefinisht wordt, mag de finishlijn maximaal 30 cm breed zijn en van een willekeurige kleur, zolang die duidelijk contrasteert met het oppervlak van het finishgebied.
2. De atleten worden geklasseerd in de volgorde waarmee enig deel van hun romp (dus niet van hoofd, hals, armen, benen, handen of voeten) het verticale vlak bereikt, dat zich bevindt aan de kant van de finishlijn, die zich het dichtst bij de start bevindt.
3. In wedstrijden, die worden gehouden over een vooraf vastgestelde tijd, waarschuwt de starter precies één minuut voor het einde van de wedstrijd door het afvuren van een schot de atleten en de juryleden dat het einde van de wedstrijd nadert. Op aangeven van de chef tijd vuurt de starter - precies op het vooraf vastgestelde tijdstip - opnieuw een schot af, waarmee het einde van de wedstrijd wordt aangegeven. Op dat ogenblik moeten de juryleden precies de plaats aangeven waar de atleten voor of tijdens dit signaal het laatste contact met de grond hebben gehad.
De bereikte afstand wordt gemeten tot aan de laatste gehele meter vóór dit punt. Voor elke atleet moet ten minste één jurylid worden aangewezen om de bereikte afstand aan te geven.

Artikel 165 Tijdmeting

1. Er worden drie manieren van officiële tijdwaarneming erkend:
 - Handtijdwaarneming
 - Volautomatische tijdwaarneming door een fotofinishsysteem.
 - Tijdregistratie door middel van chips, uitsluitend voor wedstrijden volgens artikel 230 (loonderdelen die niet volledig op een atletiekbaan worden gehouden), 240 en 250.

2. De tijd moet worden opgenomen tot het moment, dat enig deel van de romp van de atleet (dus niet van hoofd, hals, armen, benen, handen of voeten) het verticale vlak bereikt aan de kant van de finishlijn, die zich het dichtst bij de start bevindt.
3. De tijden van alle atleten die finishen, moeten worden geregistreerd. Indien mogelijk moeten daarnaast de rondetijden in wedstrijden van 800 m en langer en de tijden van iedere 1 000 m in wedstrijden van 3 000 m en langer worden geregistreerd.

Handtijdwaarneming

4. De tijdwaarnemers moeten zich in één lijn met de finish opstellen. Indien enigszins mogelijk moeten zij op ten minste 5 m vanaf de buitenkant van de baan worden geplaatst. Om ervoor te zorgen dat allen een goed uitzicht op de finishlijn hebben, moet voor een verhoging worden gezorgd.
5. De tijdwaarnemers moeten gebruik maken van handbediende elektronische chronometers die digitaal afleesbaar zijn. In dit reglement worden onder chronometers alle soorten van dergelijke apparatuur verstaan.
6. De rondetijden en tussentijden zoals bedoeld in artikel 165.3 moeten worden opgenomen door speciaal daartoe aangewezen tijdwaarnemers die beschikken over chronometers die meer dan één tijd kunnen registreren, of door toegevoegde tijdwaarnemers.
7. De tijd moet worden opgenomen vanaf het ogenblik, dat het vuur of de rook van de startrevolver zichtbaar wordt.
8. Drie officiële tijdwaarnemers (één van hen fungeert als chef tijd) en één of meer toegevoegde tijdwaarnemers nemen de tijd op van de winnaar van ieder onderdeel. (Voor meerkampen zie artikel 200.9 (b)). De tijden van de toegevoegde tijdwaarnemers zullen niet in beschouwing worden genomen, tenzij één of meer van de chronometers van de officiële tijdwaarnemers de tijd niet of kennelijk onjuist geregistreerd heeft/hebben, in welk geval de van tevoren aangewezen toegevoegde tijdwaarnemer invalt, zodat in alle gevallen drie chronometers de officiële winnende tijd geregistreerd hebben.
9. Iedere tijdwaarnemer moet onafhankelijk handelen en moet de geregistreerde tijd, zonder die aan anderen te tonen of daarover met anderen te discussiëren, op het daarvoor bestemde formulier invullen, het formulier ondertekenen en aan de chef tijd overhandigen. De chef tijd heeft het recht de opgegeven tijd op de chronometers te controleren.
10. Voor alle wedstrijden met handtijden, moeten de tijden als volgt worden afgelezen en vastgelegd:

- (a) tenzij de tijd exact op 0,1 seconde is blijven stilstaan, moet voor wedstrijden op de baan de tijd naar boven worden afgerond en vastgelegd op 0,1 van een seconde, bijv. 10,11 moet worden genoteerd als 10.2;
 - (b) tenzij de tijd exact op een hele seconde is blijven stilstaan, moeten voor wedstrijden die geheel of gedeeltelijk buiten de atletiekbaan worden verwerkt, de tijden worden afgerond en vastgelegd op volle seconden naar boven, d.w.z. dat voor een marathon 2:09:44,3 wordt afgerond op 2:09:45.
11. Als na afronding zoals hierboven aangegeven, twee van de drie officiële chronometers dezelfde tijd aangeven en de derde daarvan afwijkt, wordt de tijd die wordt afgelezen op de twee chronometers als de officiële tijd aangemerkt. Als alle drie chronometers een verschillende tijd aangeven, wordt de middelste tijd als de officiële tijd aangemerkt. Als er slechts twee tijden beschikbaar zijn, wordt de langste tijd als de officiële tijd aangemerkt.
12. De chef tijd zal volgens bovenstaande regels beslissen wat de officiële tijd van iedere atleet is en deze tijden via het wedstrijdsecretariaat vrijgeven voor publicatie.

Volautomatische elektronische tijdwaarneming

13. Bij voorkeur zou bij alle baanwedstrijden door de IAAF/*de Atletiekunie* goedgekeurde, volautomatische elektronische tijdmeetapparatuur moeten worden gebruikt.

Het systeem

14. Het systeem moet zijn goedgekeurd door de IAAF/*de Atletiekunie*, gebaseerd op een nauwkeurigheidstest die minder dan 4 jaar voorafgaande aan de wedstrijd heeft plaatsgevonden. Het systeem moet automatisch worden gestart door de startrevolver, zodanig dat het tijdsverloop tussen de knal, of een vergelijkbare visuele indicatie, en de start van de tijdmeetapparatuur constant is en minder dan of gelijk aan 0,001 seconde bedraagt.
15. Een systeem, dat automatisch werkt óf bij de start óf bij de finish, maar niet bij beide, wordt noch als handtijdwaarneming noch als volautomatische elektronische tijdwaarneming beschouwd en kan dus niet worden gebruikt om daaraan officiële tijden te ontleen. In dit geval kunnen de tijden die van de beelden worden afgelezen, onder geen enkele omstandigheid, als officieel worden beschouwd, maar ze mogen wel worden gebruikt als hulpmiddel om de aankomstvolgorde of de tijdverschillen tussen de lopers vast te stellen.
- Opmerking: Als de elektronische tijdwaarneming niet wordt gestart door de startrevolver, moet dit automatisch op de tijdschaal van de finishfoto worden aangegeven.

16. Het systeem moet de finish vastleggen door middel van een camera met een verticale spleet geplaatst in het verlengde van de finishlijn, die een doorlopend beeld produceert. Het beeld moet synchroon lopen met een tijdschaal die gelijkmatig is verdeeld in stappen van 0,01 seconde. Om vast te kunnen stellen of de camera precies op de finishlijn staat gericht en om het aflezen van de finishbeelden mogelijk te maken, moet op de kruising van de finishlijn met de lijnen tussen de lanen een zwarte markering zijn aangebracht. Deze markering mag iedere bruikbare vorm hebben. Deze markering moet binnen de kruising van de beide lijnen blijven, moet binnen 2 cm vanaf de aanloopzijde van de finishlijn blijven en mag niet aan de aanloopzijde van de finishlijn uitsteken.
17. De plaatsen van de atleten moeten van de finishbeelden worden afgelezen met behulp van een lijn die gegarandeerd loodrecht op de tijdschaal moet zijn aangebracht.
18. Het systeem moet automatisch de finishtijden van de atleten vaststellen en registreren en er moet een afdruk gemaakt kunnen worden, waarop de tijd van iedere atleet is af te lezen.

Uitvoering

19. De chef elektronische tijdwaarneming is verantwoordelijk voor het juist functioneren van het systeem. Hij stelt zich voor de aanvang van de wedstrijd, in overleg met de betrokken technici, op de hoogte van de werking van de apparatuur. In samenwerking met de scheidsrechter looponderdelen en met de starter moet hij voor het begin van ieder wedstrijdblok een nultest laten uitvoeren om zeker te stellen dat de apparatuur automatisch wordt gestart door de startrevolver binnen de in artikel 165.14 vastgelegde begrenzing (d.w.z. minder of gelijk aan 0,001 seconde). Hij moet toezicht houden op het testen van de apparatuur en hij moet zich ervan verzekeren dat de camera('s) correct is (zijn) uitgelijnd.
20. Er moeten bij voorkeur ten minste twee fotofinishcamera's worden gebruikt, aan elke kant van de baan één. Deze systemen moeten bij voorkeur geheel onafhankelijk van elkaar werken, d.w.z. een gescheiden stroomvoorziening hebben en het signaal van de startrevolver via gescheiden opnemers en kabels ontvangen. Opmerking: Als er twee of meer fotofinishcamera's worden gebruikt, moet één daarvan vóór het begin van de wedstrijd door de technisch gedelegeerde (of door het internationale jurylid fotofinish als die is benoemd) als de officiële camera worden aangewezen. De door beelden van de andere camera's aangegeven tijden en klasseringen worden niet gebruikt, tenzij er reden is om te twijfelen aan de nauwkeurigheid van de officiële camera of als het noodzakelijk is de ter beschikking staande beelden te benutten om onze-

kerheden in de klassering op te lossen (atleten die geheel of gedeeltelijk op de officiële foto's zijn afgedekt).

21. De chef elektronische tijdwaarneming bepaalt samen met zijn twee assistenten de aankomstvolgorde en de tijden van de atleten. Hij moet zich ervan verzekeren dat de resultaten op een juiste manier in het wedstrijdadministratiesysteem worden ingevoerd en worden overgedragen aan de wedstrijdsecretaris.
22. Volautomatische elektronische tijden worden als de officiële tijden aangemerkt, tenzij de chef elektronische tijdwaarneming om welke reden dan ook vaststelt, dat deze tijden klaarblijkelijk onjuist zijn. In dit geval worden, indien mogelijk, de handtijden gecorrigeerd met de tussentijden verkregen van de fotofinishbeelden als de officiële tijden aangemerkt. Als er een kans is dat de tijdmeetapparatuur faalt, moeten ook handtijden worden opgenomen.
23. Tijden moeten van de fotofinishbeelden als volgt worden afgelezen:
 - (a) In alle wedstrijden tot en met 10 000 m moet de tijd van de finishbeelden worden afgelezen op 0,01 van een seconde en als zodanig worden genoteerd. Tenzij de afgelezen tijd precies op 0,01 van een seconde uitkomt, moet de tijd op 0,01 van een seconde naar boven worden afgerond;
 - (b) in alle baanwedstrijden langer dan 10 000 m moet de tijd eveneens worden afgelezen op 0,01 van een seconde en worden genoteerd in 0,1 van een seconde, afgerond naar boven; bijvoorbeeld 59:26,32 wordt genoteerd als 59:26,4;
 - (c) in alle wedstrijden, die geheel of gedeeltelijk buiten de atletiekbaan worden gehouden, moet de tijd eveneens worden afgelezen op 0,01 van een seconde en worden genoteerd in volle seconden, afgerond naar boven; bijvoorbeeld 2:09:44,32 wordt genoteerd als 2:09:45.

Chipsystemen

24. Het gebruik van door de IAAF goedgekeurde chipsystemen bij wedstrijden volgens artikel 230 (looponderdelen die niet volledig op een atletiekbaan worden gehouden), 240 en 250 is toegestaan op voorwaarde dat:
 - (a) De apparatuur gebruikt bij de start, op het parkoers of op de finishlijn de voortgang van de atleet niet hindert of belemmert;
 - (b) Het gewicht van de chip en de behuizing zoals dat op de kleding van de atleet, op het startnummer of op de schoen gedragen wordt, verwaarloosbaar is;
 - (c) Het systeem wordt gestart door de startrevolver of wordt gelijkgezet met het startsignaal;
 - (d) Het systeem tijdens de wedstrijd, bij de finish of in alle fasen van de uitslagverwerking, op geen enkele manier een actie van de atleet vereist;
 - (e) De resolutie 0,01 seconde is (d.w.z. dat het atleten die 0,1 seconde van elkaar over de finish gaan kan onderscheiden). Bij alle wedstrijden moet

de tijd worden afgelezen op 0,1 van een seconde en worden genoteerd in volle seconden. Alle afgelezen tijden die niet precies op de volle seconde uitkomen, moeten worden omgezet en worden genoteerd in de naast hogere volle seconde, bijvoorbeeld: 2:09:44,3 wordt genoteerd als 2:09:45.

Opmerking: De officiële tijd is de tijd die is verstreken tussen het afvuren van de startrevolver en het moment dat de atleet de finishlijn passeert. Echter, de tijd die verstrijkt tussen het moment dat de atleet de startlijn passeert en het moment dat hij de finishlijn passeert mag aan hem bekend gemaakt worden, maar zal niet als officiële tijd worden beschouwd.

- (f) Bij het vaststellen van de officiële aankomstvolgorde en finishtijden kunnen, indien nodig, artikel 164.2 en 165.2 worden toegepast.

Opmerking: Het wordt aanbevolen ook juryleden en/of video-opnamen in te zetten om te helpen de aankomstvolgorde vast te stellen.

25. De chef chipsystemen is verantwoordelijk voor het juist functioneren van het systeem. Hij stelt zich voor de aanvang van de wedstrijd, in overleg met de betrokken technici, op de hoogte van de werking van de apparatuur. Hij moet toezicht houden op het testen van de apparatuur en hij moet zich ervan verzekeren dat als de chip de finishlijn passeert, daarmee de finishtijd van de atleet wordt geregistreerd. Samen met de scheidsrechter moet hij zich ervan overtuigen dat er indien nodig voorzieningen zijn getroffen voor de toepassing van artikel 165.24 (f).

Artikel 166 Plaatsing, loting en overgangsregels bij de looponderdelen

Ronden en series

1. Als in een wedstrijd het aantal atleten te groot is om direct een finale te kunnen houden, moeten er voorronden worden gelopen. Als er voorronden worden gelopen, moeten alle atleten daaraan deelnemen om zich te kunnen plaatsen voor een volgende ronde.

Bij wijze van uitzondering kunnen besturen die verantwoordelijk zijn voor wedstrijden die vallen onder artikel 1.1 (a), (b), (c) en (f) beslissen dat er een voorafgaande kwalificatieronde kan worden gehouden, waaraan uitsluitend die atleten mogen deelnemen die niet aan de limieten voor de wedstrijd hebben voldaan.

2. De indeling in de series van de voorronden wordt gedaan door de benoemde technisch gedelegeerden. Als er geen technisch gedelegeerde is benoemd, worden de series ingedeeld door de organisatiecommissie. Als er zich geen buitengewone omstandigheden voordoen, moeten de volgende tabellen worden gebruikt om het aantal ronden, het aantal series in iedere ronde en de kwalificatieprocedure (zoals degenen die overgaan op basis van plaats (P) en tijd (T)) voor iedere ronde van de looponderdelen te bepalen.

WEDSTRIJDREGLEMENT 2012-2013

100 m, 200 m, 400 m, 100 m horden, 110 m horden, 400 m horden

Inschrijvingen	Ronde 1			Ronde 2			Halve finales		
	Series	Plaats	Tijd	Series	Plaats	Tijd	Series	Plaats	Tijd
9-16	2	3	2						
17-24	3	2	2						
25-32	4	3	4				2	3	2
33-40	5	4	4				3	2	2
41-48	6	3	6				3	2	2
49-56	7	3	3				3	2	2
57-64	8	3	8	4	3	4	2	4	
65-72	9	3	5	4	3	4	2	4	
73-80	10	3	2	4	3	4	2	4	
81-88	11	3	7	5	3	1	2	4	
89-96	12	3	4	5	3	1	2	4	
97-104	13	3	9	6	3	6	3	2	2
105-112	14	3	6	6	3	6	3	2	2

800 m, 4 x 100 m, medley relay, 4x 400 m

Inschrijvingen	Ronde 1			Ronde 2			Halve finales		
	Series	Plaats	Tijd	Series	Plaats	Tijd	Series	Plaats	Tijd
9-16	2	3	2						
17-24	3	2	2						
25-32	4	3	4				2	3	2
33-40	5	4	4				3	2	2
41-48	6	3	6				3	2	2
49-56	7	3	3				3	2	2
57-64	8	2	8				3	2	2
65-72	9	3	5	4	3	4	2	4	
73-80	10	3	2	4	3	4	2	4	
81-88	11	3	7	5	3	1	2	4	
89-96	12	3	4	5	3	1	2	4	
97-104	13	3	9	6	3	6	3	2	2
105-112	14	3	6	6	3	6	3	2	2

1 500 m, 3 000 m, 2 000 m steeple chase, 3 000 m steeplechase

Inschrijvingen	Ronde 1			Ronde 2			Halve finales		
	Series	Plaats	Tijd	Series	Plaats	Tijd	Series	Plaats	Tijd
16-30	2	4	4						
31-45	3	6	6				2	5	2
46-60	4	5	4				2	5	2
61-75	5	4	4				2	5	2

5 000 m

Inschrijvingen	Ronde 1			Ronde 2			Halve finales		
	Series	Plaats	Tijd	Series	Plaats	Tijd	Series	Plaats	Tijd
20-40	2	5	5						
41-60	3	8	6				2	6	3
61-80	4	6	6				2	6	3
81-100	5	5	5				2	6	3

10 000 m

Inschrijvingen	Ronde 1		
	Series	Plaats	Tijd
28-54	2	8	4
55-81	3	5	5
82-108	4	4	4

Indien mogelijk moeten vertegenwoordigers van elk land of ploeg in alle voorronden van de wedstrijd in verschillende series worden geplaatst.

Als na de eerste ronde deze regel toegepast wordt, mogen onder normale omstandigheden alleen atleten die volgens artikel 166.3 ongeveer gelijk geplaatst zijn uitgewisseld worden.

Opmerking (i): Het wordt aanbevolen om bij het indelen van de series zoveel mogelijk gegevens over de prestaties van de atleten in beschouwing te nemen en ervoor te zorgen dat onder normale omstandigheden de beste atleten de finale zullen bereiken.

Opmerking (ii): Bij Wereldkampioenschappen en Olympische Spelen kunnen afwijkende tabellen worden opgenomen in de desbetreffende technische reglementen.

Plaatsing en samenstelling van de series

3. (a) Voor de eerste ronde moeten de atleten in series worden geplaatst volgens een zigzagverdeling waarbij gebruik wordt gemaakt van de lijst met prestaties die zijn behaald in de vastgestelde periode.
- (b) Na de eerste ronde moeten de atleten worden ingedeeld in de series van de vervolgronde volgens de volgende procedure:
 - (i) voor looponderdelen van 100 m tot en met 400 m en estafettes tot en met 4 x 400 m moeten de atleten worden ingedeeld aan de hand van de tijden en plaatsen in de voorgaande ronde. Hiervoor is het nodig de atleten in de navolgende volgorde te plaatsen:
 - snelste seriewinnaar;
 - 2^e snelste seriewinnaar;
 - 3^e snelste seriewinnaar, etc.
 - snelste 2^e plaats;
 - 2^e snelste 2^e plaats;
 - 3^e snelste 2^e plaats, etc.eindigend met
 - snelste tijdbeste;
 - op een na snelste tijdbeste;
 - op twee na snelste tijdbeste, etc.
 - (ii) voor de indeling van de series bij de andere looponderdelen moet men gebruik blijven maken van de oorspronkelijk opgegeven prestaties behaald gedurende de vooraf vastgestelde periode, eventueel aangepast met prestatieverbeteringen in eerdere ronden.

- (c) De atleten moeten vervolgens in volgorde van plaatsing volgens een zigzagverdeling in de series worden ingedeeld, 3 series zouden dan bijvoorbeeld als volgt moeten worden ingedeeld:

A	1	6	7	12	13	18	19	24
B	2	5	8	11	14	17	20	23
C	3	4	9	10	15	16	21	22

In alle gevallen moet de volgorde waarin de series worden gelopen door loting worden bepaald, nadat de samenstelling van de series is vastgesteld.

Loting voor lanen

4. Als er bij de looponderdelen van 100 m tot en met 800 m en estafettes tot en met 4 x 400 m meerdere ronden moeten worden gelopen, dan moet de indeling in lanen als volgt worden vastgesteld:
- (a) in de series van de eerste ronde wordt de indeling in lanen door loting vastgesteld;
 - (b) voor de volgende ronden moeten de atleten in de volgorde worden geplaatst, volgens de procedure zoals omschreven in artikel 166.3 (a) en voor de 800 m volgens artikel 166.3 (b);
Er vinden daarna drie lotingen plaats:
 - (i) een voor de atleten of ploegen met de snelste vier tijden om de plaats te bepalen in de lanen 3, 4, 5 en 6;
 - (ii) een voor de atleten of ploegen met de vijfde en zesde tijd om de plaats te bepalen in de lanen 7 en 8;
 - (ii) een voor de atleten of ploegen met de zevende en achtste tijd om de plaats te bepalen in de lanen 1 en 2.

Opmerking (i): Bij wedstrijden op accommodaties met minder of meer dan acht lanen kunnen bovenstaande procedures met de benodigde aanpassingen worden gevolgd.

Opmerking (ii): In wedstrijden die vallen onder artikel 1.1 (d) tot en met (j), kunnen er bij de 800 m per laan een of twee atleten worden ingedeeld.

Ook kan worden besloten om over te gaan tot een groepsstart vanachter een gebogen startlijn. Bij wedstrijden die vallen onder artikel 1.1 (a), (b), (c) en (f) zal genoemde procedure onder normale omstandigheden uitsluitend in de eerste ronde worden toegepast, tenzij er door gelijk eindigen of door beslissingen van de scheidsrechter meer atleten aan een serie van een vervolgronde deelnemen dan was voorzien.

Opmerking (iii): Voor elke 800 m race, met inbegrip van de finale, waar om welke reden dan ook meer atleten deelnemen dan er lanen beschikbaar zijn, moet de technisch gedelegeerde beslissen voor welke lanen er meer dan een atleet zal worden geloot.

5. Een atleet mag niet starten in een andere serie dan waarin hij is ingedeeld, behalve als er naar de mening van de scheidsrechter omstandigheden zijn, die een andere indeling rechtvaardigen.
6. In alle voorronden moeten ten minste de eerste twee van iedere serie in de volgende ronde worden geplaatst en wordt het aanbevolen om indien mogelijk de eerste drie van iedere serie over te laten gaan naar de vervolgronde. Behalve als artikel 167 van toepassing is, worden andere atleten voor een volgende ronde geplaatst op grond van de bereikte plaats of de gelopen tijd volgens artikel 166.2, de specifieke technische reglementen voor die wedstrijd, of zoals vastgesteld door de technisch gedelegeerde(n). Als atleten zich kwalificeren op basis van hun tijden, dan kan slechts één methode van tijdmeting worden gebruikt.
7. De volgende minimumtijden moeten - zo mogelijk - worden aangehouden tussen de laatste serie van een vorige ronde en de eerste serie van een volgende ronde of de finale:
 - tot en met 200 m: 45 minuten
 - langer dan 200 m tot en met 1 000 m: 90 minuten
 - langer dan 1 000 m: niet op dezelfde dag

Enkele ronden

8. Bij wedstrijden die vallen onder artikel 1.1 (a), (b), (c) en (f), met looponderdelen langer dan 800 m, estafettes langer dan 4 x 400 m en onderdelen die in één ronde (finale) verwerkt kunnen worden, moet de indeling in lanen, respectievelijk de startpositie door loting worden vastgesteld.

► **NED**

9. *Voor wedstrijden van nationaal niveau (zie artikel 1.5) kunnen door de algemeen secretaris van de Atletiekunie afwijkende overgangsregels worden vastgesteld.*

Artikel 167 **Gelijk eindigen**

1. Als de jury bij de technische onderdelen of de jury elektronische tijdwaarneming niet in staat is de volgorde van de atleten te bepalen op basis van de artikelen 164.2, 165.15, 165.21 of 165.24 (voor zover van toepassing), moet besloten worden dat die atleten gelijk geëindigd zijn en blijft de uitslag onveranderd staan.
2. Om te bepalen of er in een serie waarbij het gaat om het overgaan naar de volgende ronde op basis van de gelopen tijd conform artikel 166.3 (a) sprake is van een gelijke stand, moet de chef (elektronische) tijdwaarneming de door betreffende atleten gelopen tijden in aanmerking nemen op 0,001 van een seconde. Als op deze manier (of volgens artikel 167.1) wordt vastgesteld dat er een gelijke stand in de rangorde is dan moet er worden geloot.

Als er, op basis van de tijd of plaats, sprake is van een gelijke stand voor kwalificatie naar een vervolgronde, dan moeten de betreffende atleten in de volgende ronde worden geplaatst, of als dit niet mogelijk is, moeten zij voor plaatsing in de volgende ronde loten.

Artikel 168 Hordeloop

Afstanden

1. De standaardafstanden moeten zijn:

Meisjes (meisjes B), junior vrouwen (meisjes A) en vrouwen: 100 m, 400 m.
Jongens (jongens B), junior mannen (jongens A) en mannen: 110 m, 400 m;

In iedere baan moeten tien horden zijn geplaatst, volgens onderstaand schema:

Meisjes (meisjes B), junior vrouwen (meisjes A) en vrouwen

Loopafstand	Afstand van de startlijn tot de eerste horde	Afstand tussen de horden	Afstand van de laatste horde tot de finishlijn
100 m	13,00 m	8,50 m	10,50 m
400 m	45,00 m	35,00 m	40,00 m

Jongens (jongens B), junior mannen (jongens A) en mannen

Loopafstand	Afstand van de startlijn tot de eerste horde	Afstand tussen de horden	Afstand van de laatste horde tot de finishlijn
110 m	13,72 m	9,14 m	14,02 m
400 m	45,00 m	35,00 m	40,00 m

De horde moet zodanig in de baan worden geplaatst, dat de voetstukken zich bevinden aan de kant vanwaar de atleet nadert. De voorzijde van de dwarslat, gezien vanaf de naderende hordeloper, moet gelijk worden gezet met de voorkant van de belijning, gezien in de looprichting.

Constructie

2. De horde moet zijn vervaardigd van metaal of van een ander geschikt materiaal en de dwarslat moet van hout of van een ander geschikt materiaal zijn gemaakt. De horde moet zijn samengesteld uit twee voetstukken en twee staanders, die een rechthoekig raam versterkt door één of twee kruislaten, ondersteunen. De staanders moeten zijn bevestigd aan de uiteinden van de voetstukken. De horde moet zodanig zijn ontworpen, dat ten minste een druk van 3,6 kg tegen het midden van de bovenkant van de dwarslat nodig is om haar te laten kantelen. De hoogte van de horde mag verstelbaar zijn. De contragewichten moeten zodanig ingesteld kunnen worden, dat voor iedere hordehoogte een druk van ten minste 3,6 kg en niet meer dan 4 kg nodig is om de horde te laten kantelen.
De maximale doorbuiging van de dwarslat (inclusief een eventuele doorbuiging van de staanders) mag, als er op het midden een horizontale

kracht wordt uitgeoefend die overeenkomt met een gewicht van 10 kg, niet meer dan 35 mm zijn.

Afmetingen

3. De standaardhoogten van de horden zijn:

	Meisjes (Meisjes B)	Vrouwen Junior vrouwen (Meisjes A)	Jongens (Jongens B)	Junior mannen (Jongens A)	Mannen
100 m horden	0,762	0,838			
110 m horden			0,914	0,991	1,067
400 m horden	0,762	0,762	0,838	0,914	0,914

Alle afmetingen in m

Opmerking: Als gevolg van hoogteverschillen van horden van verschillende merken zijn (vooralsnog) voor de Junior mannen (Jongens A) hordehoogten tot 1,000 m acceptabel.

In verband met variaties in de productieprocessen van de horden is in de hoogte - zowel naar boven als naar beneden - een tolerantie toegestaan van 3 mm. De horde moet 1,18 m tot 1,20 m breed zijn. De voetstukken mogen niet langer dan 0,70 m zijn. Het totale gewicht van de horde moet ten minste 10 kg zijn.

► **NED**

Opmerking: *Het wordt dringend aanbevolen om bij aanschaf van nieuwe horden, te kiezen voor horden die voor Jongens A op een hoogte van 0,991 m ingesteld kunnen worden.*

De IAAF accepteert nu nog horden die op 1,00 m ingesteld kunnen worden. Twee jaar nadat de IAAF deze horden niet meer accepteert zullen ook in Nederland de horden voor Jongens A op 0,991 m ingesteld moeten kunnen worden. Tot dat moment zullen horden die hieraan niet voldoen, daarom niet worden afgekeurd.

4. De hoogte van de dwarslat moet $0,070 \pm 0,005$ m zijn. De dikte van de lat mag variëren van 0,010 m tot 0,025 m en de bovenranden moeten zijn afgerond. De dwarslat moet stevig aan de standers zijn bevestigd.
5. De dwarslat moet zijn voorzien van zwarte en witte strepen of andere contrasterende kleuren (en ook afwijkend van de omgevingskleuren), waarbij de lichtere strepen, die ten minste 0,225 m breed moeten zijn, zich aan de buitenzijden bevinden.
6. Alle hordewedstrijden moeten in aparte lanen worden gelopen. Elke atleet moet gedurende de gehele afstand in zijn laan blijven, behalve in de gevallen zoals beschreven in artikel 163.4.

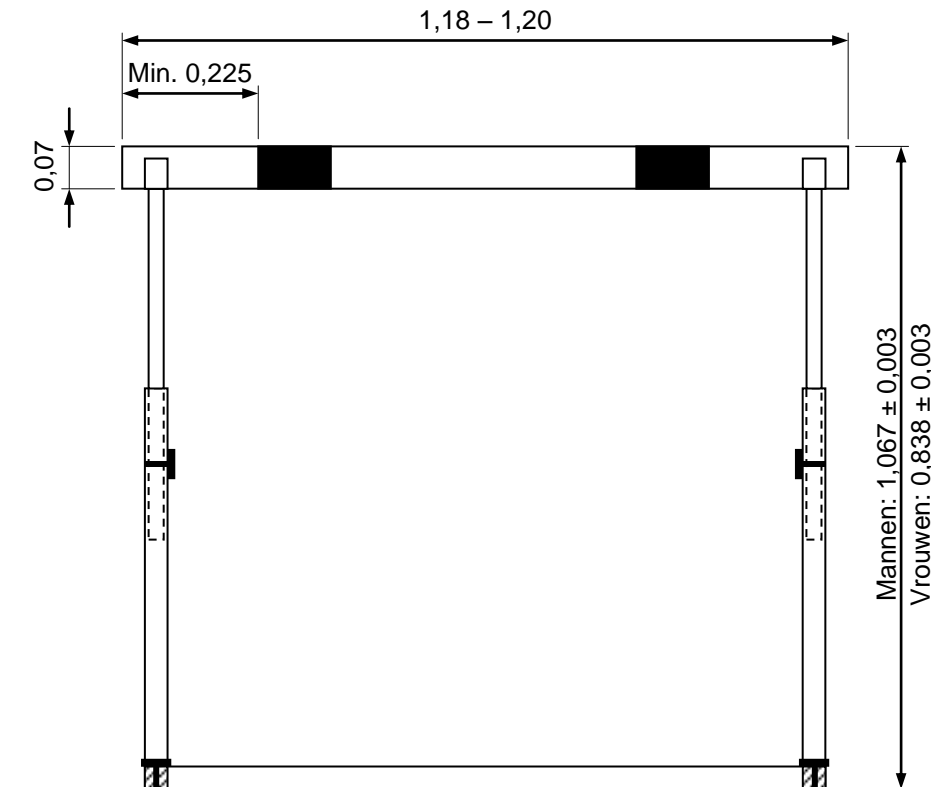

Fig. 2a Voorbeeld van een horde
(Aanzicht vanuit looprichting; alle afmetingen in m)

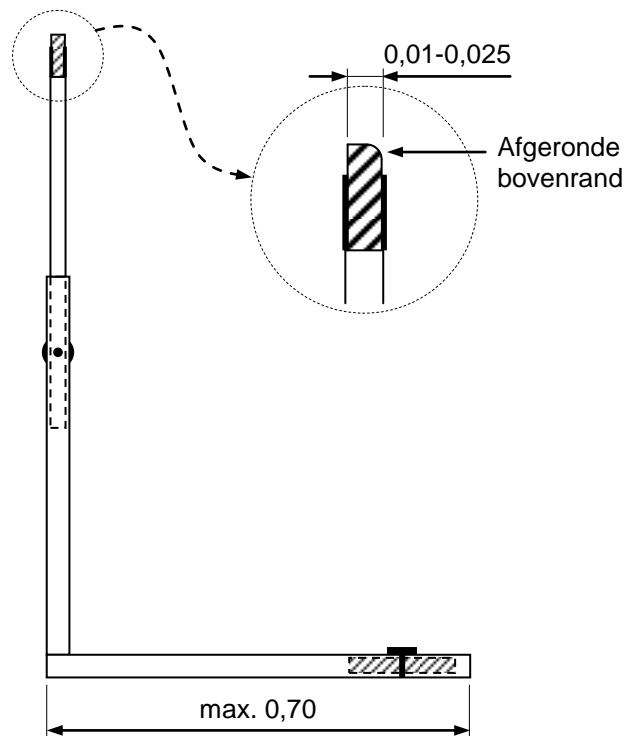

Fig. 2b Voorbeeld van een horde
(Zijaanzicht, alle afmetingen in m)

7. Iedere atleet moet over elke horde springen. Als hij dit niet doet moet hij worden gediskwalificeerd.
Daarnaast moet een atleet worden gediskwalificeerd als hij:
 - (a) tijdens de hordepassage (aan beide zijden) met zijn voet of been onder het horizontale vlak door de bovenzijde van de horde sleept;
 - (b) naar de mening van de scheidsrechter opzettelijk een horde omverwerpt.
8. Met uitzondering van wat in artikel 168.7 (b) is bepaald, leidt het omverwerpen van horden niet tot diskwalificatie, noch zal dit het vestigen van een record in de weg staan.
9. Voor het vestigen van een record moeten alle horden voldoen aan de specificaties in dit artikel.

Artikel 169 Steeplechase (hindernisloop)

1. De standaardafstanden zijn 2 000 m en 3 000 m.
2. Bij de 3 000 m steeplechase moeten de atleten 28 keer over een hindernis en 7 keer over de waterbak springen. Bij de 2 000 m moeten zij 18 keer over een hindernis en 5 keer over de waterbak springen.
3. Bij de steeplechase moeten er in elke volledige ronde 5 hindernissen staan, waarbij de waterbak steeds als vierde hindernis fungeert. De hindernissen moeten gelijkelijk over de baan worden verdeeld, hetgeen inhoudt dat de afstand tussen twee hindernissen ongeveer gelijk is aan $1/5^e$ deel van de lengte van een ronde.
Opmerking: Als de waterbak zich aan de binnenkant van de loopbaan bevindt, moet bij de 2 000 m steeplechase de finishlijn twee keer zijn gepasseerd, voordat de eerste keer aan de ronde met vijf hindernissen wordt begonnen.
4. Bij de 3 000 m steeplechase mogen vanaf de start tot aan het begin van de eerste volledige ronde geen hindernissen worden opgesteld. De hindernissen die hier zouden moeten staan, mogen pas worden geplaatst als de atleten aan de eerste volledige ronde beginnen. Bij de 2 000 m steeplechase wordt als eerste over de derde hindernis van een normale ronde gesprongen. De hindernissen die hier zouden moeten staan, mogen pas worden geplaatst als de atleten de plaats van die hindernissen de eerste keer gepasseerd zijn.
5. De hindernissen moeten voor mannen / junior mannen / jongens 0,914 m \pm 0,003 m en voor vrouwen / junior vrouwen / meisjes 0,762 m \pm 0,003 m hoog en ten minste 3,94 m breed zijn. De doorsnede van de bovenbalk van

de hindernissen en van de hindernis voor de waterbak moet vierkant zijn; alle zijden van dit vierkant moeten 0,127 m zijn.

Het gewicht van elke hindernis moet tussen 80 kg en 100 kg zijn. De hindernis moet aan weerszijden op voetstukken steunen, waarvan de afmetingen ten minste 1,20 m en ten hoogste 1,40 m breed zijn (zie Fig. 3).

De hindernis bij de waterbak moet 3,66 m \pm 0,02 m breed zijn en moet zodanig stevig aan de grond verankerd zijn, dat er geen horizontale beweging mogelijk is.

De bovenbalken moeten zijn voorzien van witte en zwarte strepen, of van andere duidelijk contrasterende kleuren (en ook afwijkend van de omgevingskleuren) en wel zodanig, dat de lichtere strepen, die ten minste 0,225 m breed moeten zijn, zich aan de buitenzijden bevinden.

De hindernis moet zodanig op de baan worden geplaatst, dat 0,30 m van de bovenbalk in de richting van het middenveld buiten de baan uitsteekt.

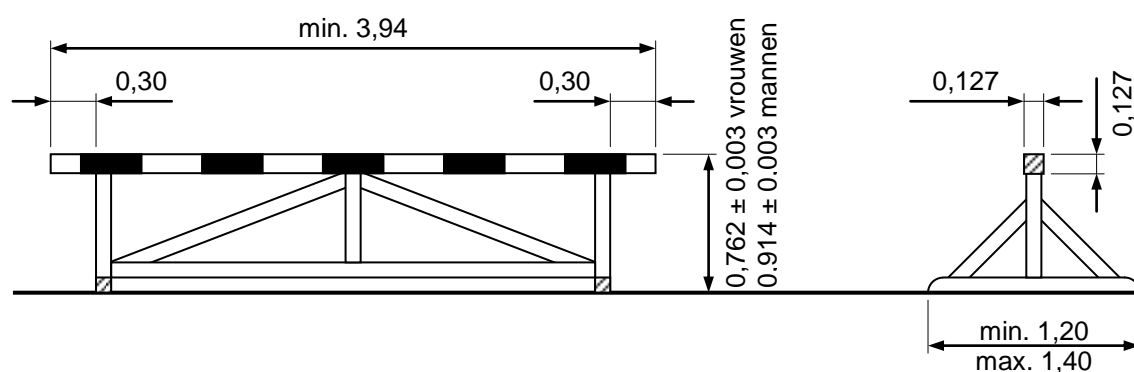

Fig. 3 Voorbeeld van een hindernis
(alle afmetingen in m)

Opmerking: Aanbevolen wordt dat bij wedstrijden de eerste hindernis ten minste 5 m breed is.

- De waterbak, inclusief de hindernis, moet 3,66 m (\pm 0,02 m) breed en 3,66 m \pm (0,02) m lang zijn. De bodem van de waterbak moet bestaan uit een kunststof oppervlakte of matwerk van voldoende dikte om een veilige landing te waarborgen en om de spikes voldoende grip te geven. Het water direct na de hindernis moet 0,70 m diep zijn over een afstand van ongeveer 0,30 m. Vanaf daar loopt de bodem geleidelijk op naar het niveau van de baan aan het einde van de waterbak. Bij de start van de wedstrijd moet het water zich, binnen een marge van 0,02 m, op hetzelfde niveau als het oppervlak van de baan bevinden.

Opmerking: De diepte van het water in de waterbak mag, gerekend vanaf het baanoppervlak, teruggebracht worden van maximaal 70 cm tot minimaal 50 cm. De hoek van de helling moet echter hetzelfde blijven, zoals wordt getoond in Fig. 4. Het wordt aanbevolen dat bij alle nieuw aan te leggen waterbakken de diepte van minimaal 50 cm wordt aangehouden.

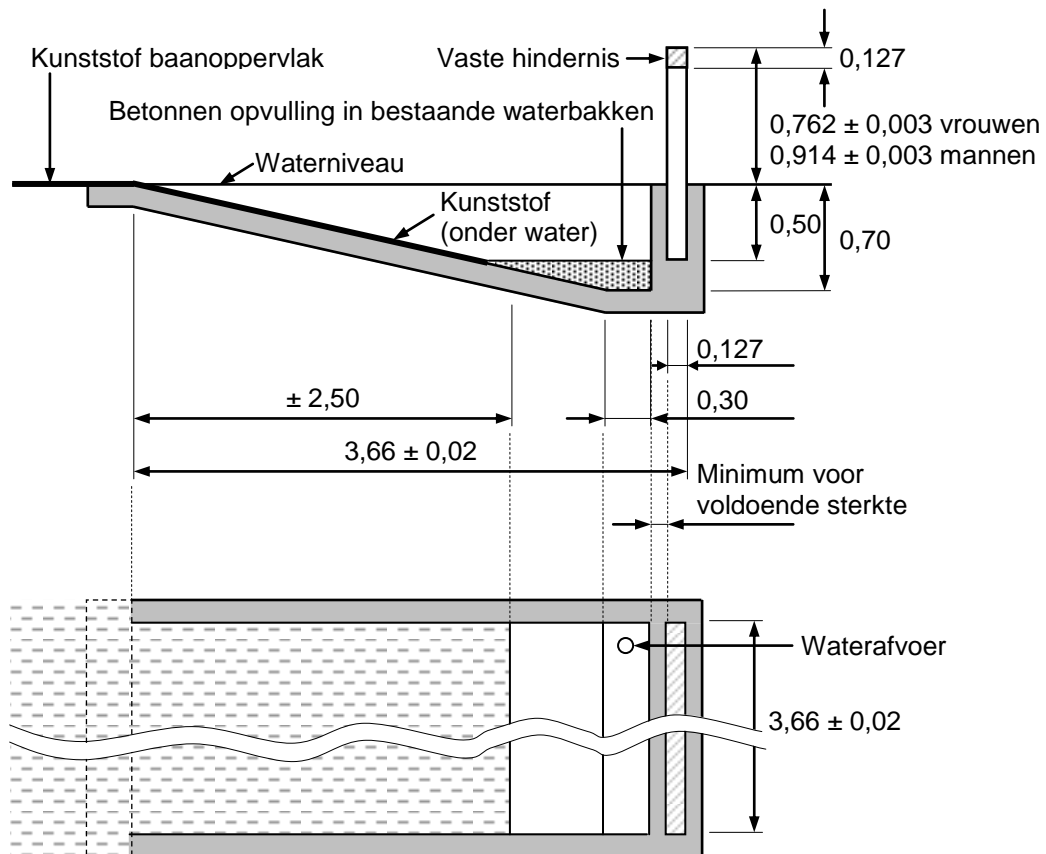

Fig. 4 De waterbak
(alle afmetingen in m)

7. Elke atleet moet zich door het water voortbewegen of eroverheen springen en hij moet óver iedere hindernis gaan. Als hij dit niet doet moet hij worden gediskwalificeerd.
Daarnaast moet een atleet worden gediskwalificeerd, als hij:
- op een van de zijranden van de waterbak stapt, of
 - tijdens de hindernispassage met zijn voet of been onder het horizontale vlak door de bovenzijde van de hindernis komt.
- Met inachtneming van het hiervoor genoemde, mag een atleet op elke willekeurige manier de hindernissen passeren.

Artikel 170 Estafettes

- De standaard afstanden moeten zijn: 4 x 100 m, 4 x 200 m, 100 m – 200 m – 300 m – 400 m (medley relay), 4 x 400 m, 4 x 800 m, 4 x 1500 m.
- Op de baan moeten 0,05 m brede lijnen worden aangebracht om de wisselzones en het midden van de wisselzones aan te geven.

3. Elke wisselzone moet 20 m lang zijn met een korte lijn die het midden van de wisselzone aangeeft. De wisselzone begint en eindigt bij die kant van de lijnen, die in de looprichting gezien, het dichtst bij de startlijn ligt.
4. Merktekens: Als een estafette geheel of gedeeltelijk in aparte lanen wordt gelopen, mag de atleet in zijn eigen laan één merkteken met kleefband met maximale afmetingen van 0,05 m x 0,40 m aanbrengen in een kleur die niet verward kan worden met andere, bestaande markeringen. Andersoortige merktekens mogen niet worden gebruikt.
5. De estafettestok moet bestaan uit een gladde holle koker met een cirkelvormige doorsnede, gemaakt van hout of metaal of van een ander stevig materiaal. De estafettestok moet uit één stuk bestaan en mag niet langer dan 300 mm en niet korter dan 280 mm zijn. De omtrek moet 40 mm (\pm 2 mm) zijn en het gewicht moet ten minste 50 g zijn. De stok moet een zodanige kleur hebben dat deze tijdens de wedstrijd goed zichtbaar is.
6. De estafettestok moet tijdens de gehele wedstrijd in de hand worden gehouden.
Het is de atleten niet toegestaan om handschoenen te dragen of om een substantie (anders dan toegestaan volgens artikel 144.2 (f)) op de handen aan te brengen waarmee een betere grip op de stok verkregen wordt.
Als de estafettestok valt, moet deze worden opgeraapt door de atleet die de estafettestok heeft laten vallen. Hij mag zijn laan verlaten om de estafettestok op te pakken, op voorwaarde dat hierbij de te lopen afstand niet verkort wordt. Bovendien, als de estafettestok zijwaarts of naar voren in de looprichting (met inbegrip van een plaats voorbij de finishlijn) is gevallen, dan moet de atleet die de estafettestok heeft laten vallen, nadat hij die opgeraapt heeft terugkeren naar het punt waar hij het laatst de estafettestok in zijn hand had, voordat hij verder kan gaan met zijn race. Als deze procedures, indien van toepassing, worden aangehouden en hierbij geen andere atleten worden gehinderd, zal het laten vallen van de estafettestok geen diskwalificatie tot gevolg hebben. Als een atleet deze regels niet volgt, dan zal zijn ploeg worden gediskwalificeerd.
7. De estafettestok moet binnen de wisselzone worden overgegeven. De overdracht van de estafettestok begint op het moment dat deze door de ontvangende loper wordt aangeraakt en is voltooid op het moment dat deze zich alleen in de hand van de ontvangende loper bevindt.
Binnen de wisselzone is alleen de plaats van de estafettestok bepalend en niet de plaats waar zich het lichaam of de ledematen van de atleten bevindt. Het overgeven van de estafettestok buiten de wisselzone moet diskwalificatie tot gevolg hebben.
8. Atleten moeten voor het ontvangen en/of na het overgeven van de estafettestok in hun laan of zone blijven tot de baan vrij is om zodoende het hinde-

ren van andere atleten te vermijden. Op deze atleten zijn hierbij artikel 163.3 en 163.4 niet van toepassing. Als een atleet na een wissel opzettelijk een atleet van een andere ploeg hindert door zijn baan te verlaten, wordt zijn ploeg gediskwalificeerd.

9. Hulp door “afduwen” of op andere wijze verkregen, leidt tot diskwalificatie.
10. Ieder lid van een estafetteploeg mag slechts een van de deelafstanden lopen. Van alle atleten die zijn ingeschreven voor de desbetreffende wedstrijd mogen er, ongeacht het onderdeel waarvoor zij zijn ingeschreven, voor iedere ronde steeds vier worden aangewezen voor deelname aan de estafette. Als echter een estafetteploeg in een bepaalde samenstelling aan de wedstrijd heeft deelgenomen, dan mogen er nog maar twee atleten als vervanging in de samenstelling van dat team worden gebruikt. Estafetteploegen die zich niet aan deze regel houden worden gediskwalificeerd.
11. De definitieve samenstelling van de ploeg en de volgorde waarin wordt gelopen moeten uiterlijk één uur voor aanvang van de eerste serie van elke ronde van de wedstrijd worden ingediend. Veranderingen mogen daarna alleen nog op medische gronden (geverifieerd door een arts van de organisatiecommissie) worden aangebracht tot aan het moment dat de ploeg wordt opgeroepen voor de serie waarin hij is ingedeeld. Als een ploeg deze regel overtreedt, moet die ploeg gediskwalificeerd worden.
12. De 4 x 100 m race moet geheel in banen worden gelopen.
13. De 4 x 200 m kan op een van de volgende manieren worden gelopen:
 - (a) indien mogelijk geheel in banen (vier bochten en banen);
 - (b) de eerste twee lopers lopen in banen; de derde lopers lopen in banen tot aan de dichtstbijzijnde rand van de overgangslijn zoals beschreven in artikel 163.5, vanaf waar de atleten hun baan mogen verlaten (drie bochten in banen);
 - (c) alleen de eerste lopers lopen in banen tot aan de dichtstbijzijnde rand van de overgangslijn zoals beschreven in artikel 163.5, vanaf waar de atleten hun baan mogen verlaten (één bocht in banen).

Opmerking: Als (op een 8-baans accommodatie) er niet meer dan vier ploegen starten, kan optie (c) worden gebruikt.

► **NED**

In afwijking van het bepaalde in artikel 170.13, wordt in wedstrijden van de Atletiekunie bij het onderdeel 4 x 200 m, ongeacht het aantal deelnemende ploegen, uitsluitend de eerste bocht na de start in banen gelopen.

14. In de medley relay moeten de eerste twee lopers in banen lopen; de derde lopers moeten in banen lopen tot aan de dichtstbijzijnde rand van de over-

gangslijn zoals beschreven in artikel 163.5, vanaf waar de atleten hun laan mogen verlaten (twee bochten in lanen).

15. De 4 x 400 m kan op een van de volgende manieren worden gelopen:
- (a) de eerste lopers lopen in lanen; de tweede lopers lopen in lanen tot aan de dichtstbijzijnde rand van de overgangslijn zoals beschreven in artikel 163.5, vanaf waar de atleten hun laan mogen verlaten (drie bochten in lanen);
 - (b) alleen de eerste lopers lopen in lanen tot aan de dichtstbijzijnde rand van de overgangslijn zoals beschreven in artikel 163.5, vanaf waar de atleten hun laan mogen verlaten (één bocht in lanen).

Opmerking: Als (op een 8-laans accommodatie) er niet meer dan vier ploegen starten, kan optie (b) worden gebruikt.

16. De 4 x 800 m kan op een van de volgende manieren worden gelopen:
- (a) alleen de eerste lopers lopen in lanen tot aan de dichtstbijzijnde rand van de overgangslijn zoals beschreven in artikel 163.5, vanaf waar de atleten hun laan mogen verlaten (één bocht in lanen);
 - (b) er wordt niet in lanen gelopen.

17. Bij de 4 x 1 500 m wordt er niet in lanen gelopen

18. Met uitzondering van de eerste lopers bij de 4 x 100 m en de 4 x 200 m mogen de atleten hun loop beginnen op maximaal 10 m vóór de lijn, waarmee het begin van de wisselzone wordt aangegeven (zie artikel 170.3). Dit geldt ook voor de tweede en derde lopers in de medley relay. Het begin van dit aanloopvak moet in elke laan duidelijk zijn aangegeven. Als een atleet zich niet aan deze regel houdt, moet zijn ploeg worden gediskwalificeerd.

19. Bij de laatste wissel van de medley relay en bij de 4 x 400 m, de 4 x 800 m en de 4 x 1 500 m mogen de atleten hun loop niet buiten de wisselzone beginnen; zij moeten dus vanuit de wisselzone starten. Als een atleet zich niet aan deze regel houdt, moet zijn ploeg worden gediskwalificeerd.

20. De laatste lopers in de medley relay en de derde en vierde lopers van de 4 x 400 m moeten zich, onder toezicht van een daarvoor aangewezen jurylid, in dezelfde volgorde (van binnen naar buiten) in de wisselzone opstellen, als die waarin hun aankomende ploeggenoten de laatste bocht ingaan. Als de aankomende atleten dit punt eenmaal gepasseerd zijn, moeten de wachtende atleten deze volgorde aanhouden en mag de plaats bij het begin van de wisselzone niet meer worden veranderd. Als een atleet zich niet aan deze regel houdt, moet zijn ploeg worden gediskwalificeerd.

Opmerking: Als de 4 x 200 m estafettes niet volledig in lanen gelopen worden, dan moeten de vierde lopers zich (van binnen naar buiten) opstellen in de volgorde van de startlijst.

21. In alle andere estafettes, waarbij geen gebruik wordt gemaakt van aparte lanen, indien van toepassing met inbegrip van de 4 x 200 m, de medley relay en de 4 x 400 m, mogen de wachtende atleten voor het overnemen van de estafettestok van hun ploeggenoten zich in de binnenste laan opstellen, onder de voorwaarde dat zij niet duwen, dringen of andere atleten de doorgang belemmeren. Bij de 4 x 200 m, de medley relay en de 4 x 400 m moeten de wachtende atleten de volgorde handhaven zoals die in artikel 170.20 beschreven is. Als een atleet zich niet aan deze regel houdt, moet zijn ploeg worden gediskwalificeerd.

► **NED**

Zweedse estafette

19. Voor de Zweedse estafette (400 m - 300 m - 200 m - 100 m) gelden, onafhankelijk van het aantal ploegen dat eraan deelneemt, de volgende regels:

- met estafettestok;
- start op de speciale startlijnen van de Zweedse estafette nabij de startlijnen van de 200 meter;
- de "400 m atleet" van elke ploeg mag meteen na de bocht bij de overgangslijn Zweedse estafette naar de binnenste laan;
- zonder aanloopvakken;
- eerste wissel in de wisselzone van tweede wissel van de 4 x 100 m;
- tweede wissel in de wisselzone van de eerste wissel van de 4 x 100 m;
- derde wissel in de wisselzone van de derde wissel van de 4 x 100 m;
- finish op de finishlijn.

Olympische estafette

20. Voor de Olympische estafette (800 m - 400 m - 200 m - 200 m) gelden de volgende regels:

- met estafettestok;
- zonder aanloopvakken;
- start als bij de 800 m; de eerste atleet van elke ploeg mag na de bocht naar de binnenste laan;
- eerste wissel in de wisselzone van de 4 x 400 m;
- tweede wissel in de wisselzone van de 4 x 400 m;
- derde wissel in de wisselzone van de tweede wissel van de 4 x 100 m;
- finish op de finishlijn.

Afdeling IV Technische onderdelen

Artikel 180 Algemene bepalingen technische onderdelen

Warming-up op het wedstrijdterrein

1. Vóór aanvang van de wedstrijd mag iedere atleet op het wedstrijdterrein inspringen of inwerpen. De oefenpogingen bij de werponderdelen dienen te gebeuren in de volgorde van de jurylijst en altijd onder toezicht van de jury.
2. Zodra de wedstrijd begonnen is mogen de atleten voor oefendoeleinden geen gebruik meer maken van:
 - (a) de aanloop of het afzetvlak;
 - (b) de polsstokken;
 - (b) het werpmateriaal;
 - (c) de ringen of het gebied binnen de sector met of zonder werpmateriaal.

Merktekens

3. (a) Bij alle technische onderdelen waarbij een aanloop wordt gebruikt, moeten merktekens naast de aanloop worden geplaatst, behalve bij het hoogspringen waar de merktekens op de aanloop mogen worden aangebracht. Een atleet mag een of twee merktekens (beschikbaar gesteld of goedgekeurd door de organisatiecommissie) gebruiken als hulpmiddel bij zijn aanloop of afzet. Als de merktekens niet zijn verstrekt mag hij kleefband gebruiken, maar geen krijt of een vergelijkbare substantie noch een middel dat een onuitwisbaar spoor op de baan achterlaat.
- (b) Bij de werponderdelen vanuit een ring mag slechts één merkteken worden gebruikt. Dit merkteken mag uitsluitend op de grond direct achter of naast de ring worden geplaatst. Het merkteken mag er alleen staan gedurende de poging van de desbetreffende atleet en mag het zicht van de jury niet belemmeren. Persoonlijke markeringen (anders dan vermeld in artikel 187.21) in of naast de landingszone zijn niet toegestaan.

Volgorde in de wedstrijd

4. De atleten moeten deelnemen in de volgorde zoals die door loting is vastgesteld. Als een atleet dat niet doet dan treden artikel 125.5 en 145.2 in werking. Als er een voorronde (kwalificatieronde) wordt gehouden, wordt de volgorde waarin de finale wordt verwerkt opnieuw door loting vastgesteld (zie ook artikel 180.5).

Aantal pogingen

5. Behalve bij het hoogspringen en polsstokhoogspringen is het niet toegestaan een atleet in één ronde van de wedstrijd meer dan één poging te laten uitvoeren. Als er aan de technische onderdelen meer dan acht atleten

deelnemen hebben allen, met uitzondering van het hoogspringen en polstokhoogspringen, recht op drie pogingen. De acht atleten met de beste geldige prestaties hebben recht op drie extra pogingen.

Als voor de laatste plaats die recht geeft op drie extra pogingen twee of meer atleten dezelfde beste prestaties hebben staan, dan is artikel 180.19 van toepassing. Als daarbij wordt vastgesteld dat er (eventueel over meerdere pogingen) sprake is van gelijk eindigen, dan zullen die atleten die dezelfde prestaties hebben behaald recht hebben op drie extra pogingen.

Als er acht of minder atleten zijn, hebben alle atleten recht op zes pogingen. Als er meer dan een atleet gedurende de eerste drie ronden geen enkele geldige poging heeft, dan moeten zij in de daarop volgende ronden hun pogingen doen voorafgaand aan de atleten met geldige pogingen, in dezelfde volgorde als van de oorspronkelijke loting.

In beide gevallen:

- (a) worden de laatste drie ronden verwerkt in volgorde van de beste prestatie van de atleten uit de eerste drie pogingen, gerangschikt van laag naar hoog.
- (b) wanneer de volgorde moet worden veranderd en twee of meer atleten hebben in de eerste drie ronden hetzelfde resultaat behaald, dan moeten zij de resterende pogingen doen in dezelfde onderlinge volgorde als bij de oorspronkelijke loting was vastgesteld.

Opmerking (i): Zie voor verticale sprongen artikel 181.2.

Opmerking (ii): Als het een of meer atleten door de scheidsrechter in overeenstemming met artikel 146.5 toegestaan wordt om in een wedstrijd onder protest verder deel te nemen, dan moeten deze atleten in volgende ronden hun pogingen doen vóór alle anderen die nog in de wedstrijd zijn en als het om meer dan één atleet gaat, in dezelfde volgorde als in de oorspronkelijke loting.

Opmerking (iii): Het bestuur dat verantwoordelijk is voor een wedstrijd mag in de reglementen opnemen dat als er meer dan acht atleten deelnemen aan een onderdeel, alle atleten recht hebben op vier pogingen.

► **NED**

Opmerking (iv): *Bij regionale en instuifwedstrijden kan om organisatorische redenen worden bepaald, dat minder dan acht atleten recht hebben op drie extra pogingen. Dit moet vooraf in de wedstrijdaankondiging worden vermeld.*

Voltooiing van de pogingen

6. Het jurylid mag pas dan een witte vlag opsteken zodra de poging volledig is voltooid.

Het voltooiën van een geldige poging moet als volgt worden vastgesteld:

- (a) bij de verticale sprongen, wanneer de jury heeft vastgesteld dat er geen overtreding heeft plaatsgevonden van de artikelen 182.2, 183.2 of 183.4;
- (b) bij de horizontale sprongen, zodra is vastgesteld dat de atleet de landingsbak in overeenstemming met artikel 185.1 heeft verlaten;

- (c) bij de werponderdelen, zodra is vastgesteld dat de atleet de ring of aanloop in overeenstemming met artikel 187.17 heeft verlaten.

Kwalificatieronde (voorrunde)

7. Als het aantal atleten te groot is om de wedstrijd in één ronde (finale) bevredigend te kunnen verwerken, moet bij de technische onderdelen een voorronde worden gehouden. Als een voorronde wordt gehouden, moeten alle atleten daaraan deelnemen, om zich voor de finale te kunnen plaatsen. De in een voorronde behaalde prestaties tellen niet mee voor de finale.
8. De atleten worden normaal gesproken willekeurig verdeeld in twee of meer groepen, maar indien mogelijk zodanig dat vertegenwoordigers van verschillende landen of teams in verschillende groepen worden geplaatst. Tenzij er mogelijkheden zijn om de groepen gelijktijdig en onder dezelfde omstandigheden hun wedstrijd te laten verwerken, moet de volgende groep met inspringen/inwerpen beginnen direct nadat de voorgaande groep de kwalificatieronde heeft voltooid.
9. Bij wedstrijden die meer dan drie dagen duren, wordt aanbevolen om bij de verticale springonderdelen een rustdag in te lassen tussen de kwalificatieronde en de finale.
10. De voorwaarden voor de voorronden, de kwalificatie-eisen en het aantal atleten in de finale worden vastgesteld door de technisch gedelegeerde(n). Als er geen technisch gedelegeerde(n) is (zijn) benoemd worden de voorwaarden vastgesteld door de organisatiecommissie. Er moeten ten minste twaalf atleten tot de finale worden toegelaten.
11. In de kwalificatieronde, met uitzondering van hoog- en polsstokhoogspringen, heeft iedere atleet recht op drie pogingen. Zodra een atleet de kwalificatie-eis heeft gehaald, is het hem niet toegestaan in deze kwalificatieronde nog verder deel te nemen.
12. In de voorronden voor hoogspringen en polsstokhoogspringen, moeten de atleten die nog niet zijn uitgeschakeld, doorgaan met de wedstrijd volgens artikel 181.2 tot en met de laatste poging op de vastgestelde kwalificatiehoogte, tenzij het aantal atleten voor de finale, zoals gedefinieerd in artikel 180.10, al is bereikt.
13. Als er geen atleet, of minder dan het tevoren vastgestelde aantal atleten, de kwalificatie-eis haalt, wordt de groep atleten die zich plaatst voor de finale aangevuld tot het vastgestelde aantal met atleten die de kwalificatie-eis niet hebben gehaald, in volgorde van hun tijdens de kwalificatieronde geleverde prestatie. Als het gaat om de laatste kwalificatieplaats en er twee of meer atleten de zelfde beste prestaties in de hele wedstrijd hebben gerealiseerd dan is artikel 180.19 of 181.8 van toepassing. Als daarbij

WEDSTRIJDREGLEMENT 2012-2013

wordt vastgesteld dat er een gelijke stand is zullen de atleten met hetzelfde resultaat in de finale worden geplaatst.

14. Als de voorronde voor hoogspringen en polsstokhoogspringen gelijktijdig in twee groepen wordt verwerkt, wordt aanbevolen de verhoging van de lat bij elke groep steeds gelijktijdig te laten plaatsvinden. Tevens wordt aanbevolen de beide groepen zo samen te stellen, dat ze ongeveer even sterk zijn.

Hinderen

15. Als om welke reden dan ook een atleet, die deelneemt aan een technisch onderdeel, wordt gehinderd tijdens het uitvoeren van een poging, kan de desbetreffende scheidsrechter hem een vervangende poging toestaan.

Talmen

16. Als een atleet bij een technisch onderdeel onredelijk talmt, kan de scheidsrechter beslissen, dat de poging niet geldig is en dat deze als fout wordt aangemerkt. Het is aan de scheidsrechter om, rekening houdend met de omstandigheden, in dit geval te beoordelen wat als onredelijk talmen wordt beschouwd.

Het daarvoor aangewezen jurylid moet het moment aangeven waarop met de poging kan worden begonnen en de tijd begint te lopen. Als een atleet vervolgens alsnog besluit geen poging te doen, wordt deze poging als fout aangemerkt zodra de toegestane tijd voor die poging is verstreken.

Bij het polsstokhoogspringen gaat de tijd in zodra de staanders volgens de van te voren opgegeven wensen van de atleet zijn geplaatst. Als hij dan nog wijzigingen in de positie van de staanders wil aanbrengen, krijgt hij daarvoor geen extra tijd.

Als de tijd verloopt op het moment dat de atleet al aan zijn poging is begonnen, wordt de poging daarom niet afgekeurd.

De volgende tijden mogen normaliter niet worden overschreden:

Individuele onderdelen

Aantal atleten in de wedstrijd	Hoog	Polsstokhoog	Andere onderdelen
Meer dan 3	1 min	1 min	1 min
2 of 3	1,5 min	2 min	1 min
1	3 min	5 min	-
Opeenvolgende pogingen	2 min	3 min	2 min

Meerkampen

Aantal atleten in de wedstrijd	Hoog	Polsstokhoog	Andere onderdelen
Meer dan 3	1 min	1 min	1 min
2 of 3	1,5 min	2 min	1 min
1 of opeenvolgende pogingen	2 min	3 min	2 min

Opmerking (i): Een klok waarop de nog overgebleven toegestane tijd voor een poging wordt aangegeven, moet zichtbaar voor de atleten bij het onder-

deel worden geplaatst. Daarnaast moet een jurylid door middel van het heffen en omhoog houden van een gele vlag of op een andere wijze aangeven, dat er voor de poging nog 15 seconden van de beschikbare tijd over zijn.

Opmerking (ii): Bij het hoogspringen en polsstokhoogspringen mag de toegestane tijd voor een poging niet worden veranderd, tot de lat op een nieuwe hoogte wordt gelegd, behalve wanneer de tijd voor opeenvolgende pogingen moet worden toegepast.

Opmerking (iii): Aan een atleet die met een eerste poging aan de wedstrijd begint, wordt voor die poging 1 minuut toegestaan.

Opmerking (iv): Bij het vaststellen van het aantal atleten dat nog aan de wedstrijd deelneemt, moet rekening worden gehouden met die atleten die eventueel een barrage moeten springen.

Spring- of werpplaats verlaten

17. Bij de technische onderdelen mag een atleet, met toestemming en onder begeleiding van een jurylid, tijdens de wedstrijd de directe omgeving waar het onderdeel plaatsvindt verlaten.

Plaats of tijd van verwerking

18. De technisch gedelegeerde of de desbetreffende scheidsrechter heeft het recht om de plaats waar, of het tijdstip waarop het onderdeel wordt verwerkt te veranderen, als naar zijn inzicht de omstandigheden dit rechtvaardigen. Deze verandering mag pas plaatsvinden nadat een aan de gang zijnde ronde volledig is afgewerkt.

Opmerking: Noch de windsterkte, noch een verandering van de windrichting zijn omstandigheden, die wijzigen van plaats of tijd van de wedstrijd rechtvaardigen.

Gelijk eindigen

19. Met uitzondering van het hoogspringen en het polsstokhoogspringen, bepaalt bij de technische onderdelen de op één na beste prestatie van de atleten die als beste een zelfde afstand hebben behaald of er sprake is van een gelijke stand. Als dit ook geen beslissing oplevert, wordt het eindresultaat bepaald door de op twee na beste prestatie, enz.

Als, behalve bij de verticale springonderdelen, op deze manier bij toepassing van dit artikel 180.19 de stand gelijk blijft dan zal dit als zodanig in de uitslag worden opgenomen, ook als het gaat om de eerste plaats.

Opmerking: Zie voor verticale springonderdelen artikel 181.8 en 181.9.

Resultaat

20. Voor iedere atleet telt het beste resultaat van al zijn pogingen, inclusief de resultaten die zijn behaald tijdens een barrage om de eerste plaats.

A. Verticale springonderdelen

Artikel 181 Algemene bepalingen verticale springonderdelen

1. De chef van het juryteam moet, vóór het begin van de wedstrijd, aan de atleten meedelen op welke hoogte zal worden begonnen en wat de vervolghoogten zullen zijn. Dit geldt tot er slechts één atleet is overgebleven en deze atleet de wedstrijd heeft gewonnen, of tot er sprake is van een barrage.

Aantal pogingen

2. Een atleet mag beginnen op elke hoogte, zoals die van tevoren door de chef van het juryteam aangekondigd is, en op elke volgende hoogte staat het hem vrij al dan niet te springen. Drie opeenvolgende mislukte pogingen, onafhankelijk van de hoogte waarop deze mislukkingen plaatsvonden, schakelen de atleet uit, behalve in het geval er sprake is van een barrage.

Uit deze regel volgt, dat de atleet na een mislukte poging over een bepaalde hoogte, zijn tweede of derde poging op die hoogte mag overslaan (nadat zijn eerste of tweede poging is mislukt) en dan het recht behoudt te springen op een volgende hoogte.

Als een atleet op een bepaalde hoogte een poging voorbij laat gaan (om welke reden dan ook), mag hij op deze hoogte niet naderhand nog een poging doen, uitgezonderd bij een eventuele barrage.

Als bij het hoogspringen en het polsstokhoogspringen een atleet niet aanwezig is op het moment dat alle andere aanwezige atleten de wedstrijd beëindigd hebben, dan moet de scheidsrechter oordelen dat die atleet de wedstrijd verlaten heeft, zodra de tijd voor één verdere poging is verstreken.

3. Zelfs nadat alle andere atleten zijn uitgeschakeld, heeft een atleet het recht door te springen, tot ook hij het recht om verder deel te nemen heeft verspeeld.

4. Tenzij er slechts één atleet is overgebleven en deze atleet de wedstrijd heeft gewonnen:

(a) mag de verhoging na elke ronde nimmer minder bedragen dan 2 cm bij het hoogspringen en 5 cm bij het polsstokhoogspringen en

(b) mag de verhoging nooit toenemen.

Het in artikel 181.4 (a) en (b) gestelde, geldt niet als de overgebleven atleten met elkaar overeenkomen om de lat direct op een (Nederlandse) recordhoogte te laten leggen.

Nadat een atleet de wedstrijd heeft gewonnen, wordt de vervolghoogte bepaald door deze atleet, in overleg met de desbetreffende jury of de scheidsrechter.

Opmerking: Dit geldt niet voor wedstrijden waarin punten worden toegekend naar prestatie, zoals meerkampen en competitie.

Bij meerkampen moet de verhoging per ronde gedurende de hele wedstrijd steeds 3 cm bedragen bij het hoogspringen en 10 cm bij het polsstokhoogspringen.

Metten

5. Alle hoogten moeten, in gehele centimeters, worden gemeten loodrecht vanaf de grond naar het laagste punt van de bovenkant van de lat.
6. Elke nieuwe hoogte moet worden gemeten voordat de atleten met hun pogingen beginnen. Ook in alle gevallen, waarin een record in het geding is, moeten de juryleden vóór elke nieuwe recordpoging de hoogte opnieuw controleren als de lat na de voorgaande meting is aangeraakt.

De lat

7. De lat moet zijn vervaardigd van glasfiber of van een ander geschikt materiaal (geen metaal). De doorsnede moet, afgezien van de uiteinden, cirkelvormig zijn. De totale lengte van de lat moet $4,00\text{ m} \pm 0,02\text{ m}$ voor het hoogspringen en $4,50\text{ m} \pm 0,02\text{ m}$ voor het polsstokhoogspringen zijn. De lat mag niet zwaarder zijn dan 2 kg voor het hoogspringen en 2,25 kg voor het polsstokhoogspringen. De diameter van het in doorsnede ronde deel van de lat moet $30\text{ mm} \pm 1\text{ mm}$ zijn.

De lat moet uit drie delen bestaan: de ronde lat en twee uiteinden, elk 30 tot 35 mm breed en 150 tot 200 mm lang, die zijn aangebracht om de lat op de steunen te laten rusten.

De uiteinden moeten een ronde of halfronde doorsnede hebben, met een duidelijk plat vlak waarmee de lat op de steunen rust. Dit platte vlak mag niet boven het midden van de verticale doorsnede van de lat liggen. De uiteinden moeten hard en glad zijn.

Ze mogen niet van rubber zijn, of bekleed met rubber of met enig ander materiaal dat de wrijving tussen uiteinden en steunen kan vergroten.

De lat mag niet zijdelings uitbuigen en mag, als hij op de steunen ligt, bij het hoogspringen maximaal 20 mm en bij het polsstokhoogspringen maximaal 30 mm doorbuigen.

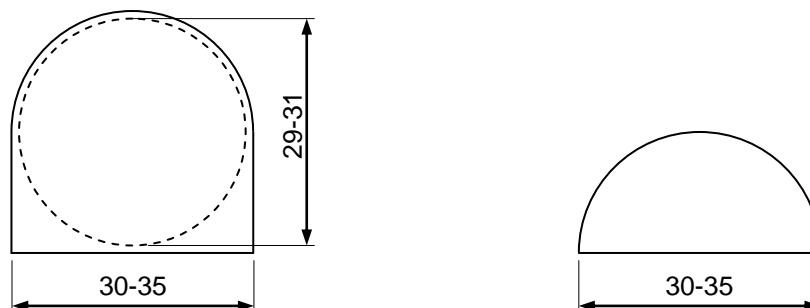

Fig. 5 Mogelijke eindstukken van springlatten (Alle afmetingen in mm)

Controle van de doorbuiging: een aan het midden van de lat bevestigd gewicht van 3 kg mag bij het hoogspringen een maximale doorbuiging van 70 mm veroorzaken en bij het polsstokhoogspringen 110 mm.

Gelijk eindigen

8. Als twee of meer atleten dezelfde eindhoogte hebben gehaald, dan moet de volgende procedure worden gevolgd om de plaats van iedere atleet vast te stellen:
- (a) De atleet met het geringste aantal sprongen op de laatst gehaalde hoogte krijgt de hoogste plaats toegewezen.
 - (b) Als door toepassing van (a) er nog steeds een gelijke stand is, krijgt de atleet met het geringste aantal foutsprongen over de gehele wedstrijd tot en met de laatst gehaalde hoogte, de hoogste plaats toegewezen.
 - (c) Als door toepassing van (b) er nog steeds een gelijke stand is, dan krijgen de desbetreffende atleten dezelfde plaats toegewezen, tenzij het gaat om de eerste plaats.
 - (d) Als het om de eerste plaats gaat moet er, in overeenstemming met artikel 181.9, door deze atleten barrage gesprongen worden tenzij anders is besloten. Dit besluit kan zijn genomen voorafgaande aan de wedstrijd in de technische reglementen die van toepassing zijn op de wedstrijd, of tijdens de wedstrijd door de technisch gedelegeerde of door de scheidsrechter als er geen technisch gedelegeerde is benoemd. Als er geen barrage is gesprongen, ook in het geval de desbetreffende atleten besluiten om niet verder te springen, dan blijft de gelijke stand gehandhaafd.
- Opmerking: Het bepaalde in lid 8 (d) is niet van toepassing op meerkampen.

Barrage springen

9. (a) De betrokken atleten moeten op alle hoogten springen, totdat een beslissing is bereikt of tot het moment dat alle betrokken atleten besluiten om niet meer te springen.
- (b) Iedere atleet krijgt op iedere hoogte slechts één sprong.
- (c) De barrage begint op de hoogte die in overeenstemming met artikel 181.1, volgt op de laatste hoogte die door de desbetreffende atleten is gehaald.
- (d) Als dit niet tot een beslissing leidt, wordt de lat bij het hoogspringen 2 cm en bij het polsstokhoogspringen 5 cm hoger gelegd als twee of meer van de atleten die in de barrage springen deze hoogte hebben gehaald, of 2 cm resp. 5 cm lager als geen van de atleten deze hoogte hebben gehaald.
- (e) Als op enige hoogte een atleet niet springt, dan verspeelt hij automatisch het recht op een hogere plaats. Als er in dat geval slechts een at-

leet overblijft, dan wordt hij uitgeroepen tot winnaar onafhankelijk van het feit, of hij op die hoogte een poging heeft gedaan of niet.

Voorbeeld uitslag hoogspringen met barrage

Vóór de wedstrijd heeft de chef van het juryteam de volgende aanvangs- en vervolghoogten aangekondigd:

1,75 – 1,80 – 1,84 – 1,88 – 1,91 – 1,94 – 1,97 – 1,99 – enz.

Atleet	Hoogte in m							Fout-sprongen	Barrage			Plaats
	1,75	1,80	1,84	1,88	1,91	1,94	1,97		1,91	1,89	1,91	
A	O	XO	O	XO	X -	XX		2	X	O	X	2
B	-	XO	-	XO	-	-	XXX	2	X	O	O	1
C	-	O	XO	XO	-	XXX		2	X	X		3
D	-	XO	XO	XO	XXX			3				4

O = geldige poging; X = foutpoging; - = overgeslagen poging.

A, B, C en D hebben allen de hoogte van 1,88 m gehaald.

De bepalingen van artikel 181.8 en 181.9 moeten nu uitgevoerd worden; dus telt de jury het totale aantal foutsprongen tot en met de laatst gehaalde hoogte, in dit geval 1,88 m.

D heeft meer foutsprongen dan A, B en C en wordt dus vierde. A, B en C staan nog steeds gelijk en omdat het om de eerste plaats gaat krijgen zij nog een poging over 1,91 m, de hoogte volgend op de laatste hoogte die door de drie atleten is gehaald.

Omdat alle drie de atleten op deze hoogte faalden, wordt de hoogte verlaagd tot 1,89 m, waarop zij één keer mogen springen. Alleen C faalde op 1,89 m, dus krijgen A en B nog één poging op 1,91 m die alleen door B gehaald werd, zodat die de winnaar wordt.

Invloeden van buitenaf

10. Als het duidelijk is dat de lat buiten toedoen van de atleet is verplaatst (bijvoorbeeld door een windvlaag), dan geldt het volgende:

- als de verplaatsing gebeurt nadat de atleet op reglementaire wijze over de lat is gegaan zonder deze aan te raken, moet de poging als geslaagd worden beschouwd;
- als een dergelijke verplaatsing gebeurt onder enige andere omstandigheid, moet een nieuwe poging worden toegekend.

Artikel 182 Hoogspringen

De wedstrijd

- Een atleet moet met één voet afzetten.
- Een poging van een atleet wordt als mislukt beschouwd als:
 - de lat door toedoen van de atleet tijdens of na de sprong niet op de steunen blijft liggen, of

- (b) hij met enig deel van zijn lichaam de grond of de mat raakt voorbij het denkbeeldige verticale vlak door de dichtstbijzijnde zijde van de lat, dan wel buiten de standers, zonder eerst de lat te hebben gepasseerd. Echter, als een atleet bij het springen met zijn voet de landingsmat aanraakt en hij heeft daarvan volgens de jury geen voordeel ondervonden, hoeft de sprong om deze reden niet als ongeldig te worden aangemerkt.

Opmerking: Voor een goede toepassing van deze regel, moet er een witte lijn van 0,05 m breedte (kleefband of dergelijk materiaal) getrokken worden tussen de punten die 3 m aan de buitenkant van iedere stander liggen, waarbij de voorste rand van de lijn getrokken wordt door het denkbeeldige verticale vlak door de dichtstbijzijnde zijde van de lat.

Aanloop en afzetgebied

3. De minimumlengte van de aanloop moet 15 m zijn behalve bij (internationale) wedstrijden die vallen onder artikel 1.1 (a), (b), (c) en (f), waar de lengte ten minste 20 m moet bedragen.
Waar de omstandigheden dit toelaten, zou de minimumlengte van de aanloop 25 m moeten zijn.
4. De maximale neerwaartse helling van de aanloop en het afzetgebied mag over de laatste 15 meter niet meer zijn dan 1:250 langs iedere straal van de halve cirkel, waarvan het middelpunt midden tussen de standers ligt en waarvan de straal minimaal overeenkomt met de specificatie in artikel 182.3. De landingsmat moet zo worden geplaatst dat in oplopende richting van de helling wordt aangelopen.
5. Het afzetgebied moet of vlak zijn, of een eventuele helling moet overeenkomen met de eisen in artikel 182.4 en de IAAF "Track and Field Facilities Manual".

De hoogspringinstallatie

Standers

6. Alle soorten standers mogen worden gebruikt mits ze onbuigzaam zijn. De steunen om de lat op te leggen moeten stevig aan de standers bevestigd zijn.
Ze moeten voldoende hoog zijn om de maximum hoogte waarop de lat kan worden gelegd met ten minste 0,10 m te overtreffen.
De afstand tussen de standers mag niet minder dan 4 m en niet meer dan 4,04 m zijn.
7. De plaats van de standers mag gedurende de wedstrijd niet veranderd worden tenzij de scheidsrechter heeft vastgesteld, dat het afzet- of landingsgebied onbruikbaar is geworden.
In dit geval mag de plaats pas aan het einde van een ronde veranderd worden.

Oplegsteunen

8. De oplegsteunen moeten vlak en rechthoekig zijn, 40 mm breed en 60 mm lang. Ze moeten stevig aan de staanders zijn bevestigd en moeten naar elkaar wijzen; tijdens de sprong moeten zij onbeweeglijk zijn. Het uiteinde van de lat moet er zo op rusten, dat als een atleet de lat raakt, deze zowel voorwaarts als achterwaarts gemakkelijk naar beneden valt.

De oplegsteunen mogen niet bekleed zijn met rubber of met enig ander materiaal, dat de wrijving tussen de oplegsteunen en de uiteinden van de lat kan vergroten en zij mogen niet voorzien zijn van veren of dergelijke.

Beide oplegsteunen moeten zich op dezelfde hoogte boven het aanloopvlak bevinden.

9. Er moet een ruimte van ten minste 10 mm zijn tussen de uiteinden van de lat en de staanders.

De landingsmat

10. De oppervlakte van de landingsmat achter het denkbeeldige verticale vlak door de lat mag bij voorkeur niet kleiner zijn dan 5 m (lengte) x 3 m (breedte). Een landingsmat van ten minste 6 m (lengte) x 4 m (breedte) x 0,7 m (hoogte) wordt aanbevolen.

Opmerking: De staanders en de landingsmat moeten ook zo zijn ontworpen, dat er een ruimte van ten minste 0,10 m ertussen is. Dit om te voorkomen dat de lat wordt verplaatst wanneer door een beweging van de landingsmat de staanders worden geraakt.

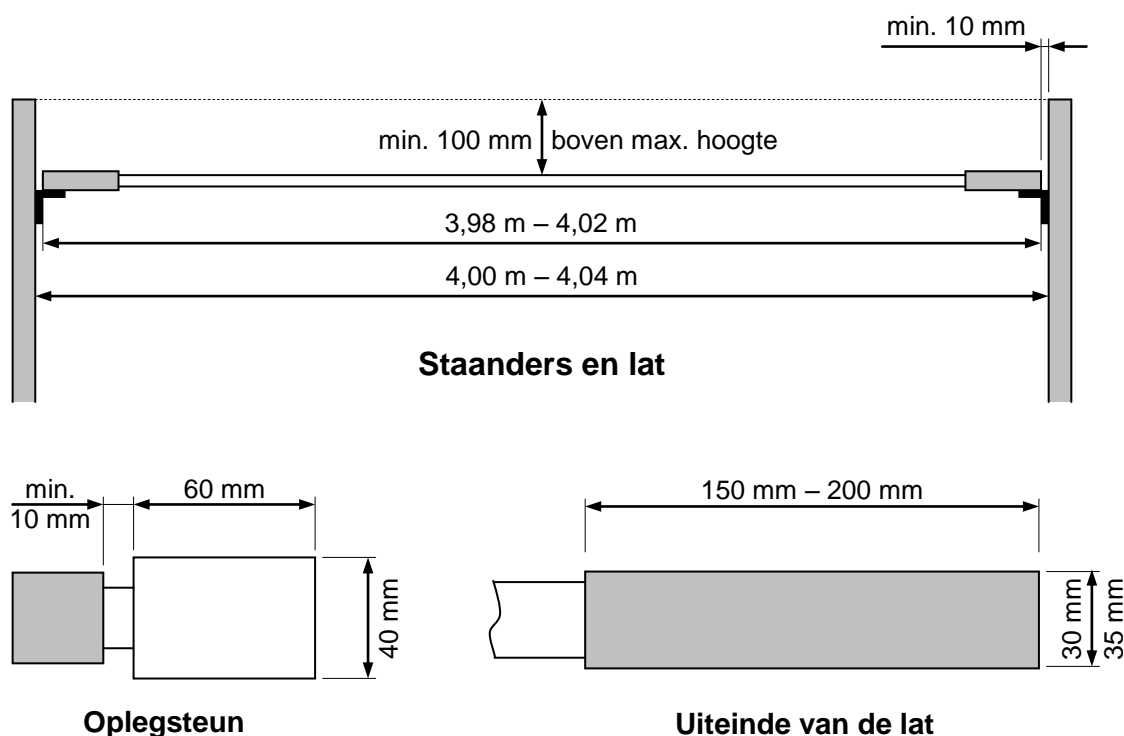

Fig. 6 Staanders en lat bij het hoogspringen

► **NED**

Aanbevolen aanvangs- en vervolghoogten

11. Aanvangshoogten (in m)

- Meisjes B: 1,10 Jongens B: 1,20
- Meisjes A: 1,20 Jongens A: 1,30

Tot het moment dat er nog maar 3 atleten aan de wedstrijd deelnemen moet, met inachtneming van het gestelde in artikel 181.1, de verhoging steeds 5 cm bedragen. Voor vrouwen en mannen moet de organiserende vereniging in de wedstrijdaankondiging de aanvangs- en vervolghoogten aangeven.

Bij kampioenschappen worden de aanvangs- en vervolghoogten door de algemeen secretaris van de Atletiekunie vastgesteld.

Artikel 183 Polsstokhoogspringen

De wedstrijd

1. Atleten mogen de lat uitsluitend in de richting van de landingsmat laten verplaatsen, waarbij de kant van de lat die zich het dichtst bij de atleet bevindt op ieder punt tussen de achterkant van de insteekbak en een punt dat zich 0,80 m in de richting van de landingsmat bevindt, geplaatst mag worden.

Een atleet moet voor het begin van de wedstrijd aan de jury meedelen waar hij de standers voor zijn eerste poging wil hebben. Deze positie moet op het juryformulier worden genoteerd.

Als een atleet vervolgens hierin wijzigingen wil aanbrengen, moet hij dat direct aan het verantwoordelijke jurylid meedelen, voordat de standers zijn geplaatst volgens zijn oorspronkelijke wens. Als hij dit verzuimt, gaat zijn tijdslimiet in.

Opmerking: Ter hoogte van de achterkant van de insteekbak moet, loodrecht op de as van de aanloop, een 0,01 m brede lijn met een opvallende kleur worden getrokken (de "nul" lijn). Een dergelijke lijn moet ook over de landingsmat lopen en moet worden verlengd tot de buitenkant van de standers.

2. Een poging wordt als mislukt beschouwd als:
 - (a) na de sprong, de lat door toedoen van de atleet niet op de steunen blijft liggen, of
 - (b) de atleet met enig deel van zijn lichaam of met de polsstok de grond of de landingsmat raakt voorbij het denkbeeldige verticale vlak door de achterkant van de insteekbak zonder eerst de lat te hebben gepasseerd, of
 - (c) de atleet na de grond te hebben verlaten, de onderste hand boven de bovenste plaatst of de bovenste hand hoger aan de polsstok plaatst, of
 - (d) de atleet tijdens de sprong met zijn hand(en) de lat stabiliseert of teruglegt op de steunen.

Opmerking (i): Als de atleet bij zijn aanloop op enig punt buiten de witte lijnen loopt die de aanloop markeren, wordt dat niet als fout aangerekend.

Opmerking (ii): Als de polsstok de landingsmat raakt nadat deze tijdens een poging op correcte wijze in de insteekbak was geplaatst, wordt dat niet als fout aangerekend.

3. Om een beter houvast te krijgen is het de atleten tijdens de wedstrijd toegestaan een substantie op hun handen of op de polsstok aan te brengen.
4. Nadat de polsstok is losgelaten, mag niemand, ook niet de atleet, de polsstok aanraken tenzij deze van de lat of standers wegvalt. Als dat echter toch gebeurt en de scheidsrechter is van mening dat de lat zou zijn afgegooid als er niet zou zijn ingegrepen, dan zal de poging als fout worden aangemerkt.
5. Als tijdens een poging de polsstok van een atleet breekt, zal deze poging niet als mislukt worden beschouwd en krijgt de atleet een nieuwe poging toegewezen.

De aanloop

6. De minimumlengte van de aanloop moet 40 m zijn en als de omstandigheden dit toelaten 45 m. De breedte moet 1,22 m ($\pm 0,01$ m) zijn. De aanloop moet worden afgebakend door witte lijnen van 0,05 m breed.

Opmerking: Op alle atletiekbanen die voor 1 januari 2004 zijn aangelegd, mag de aanloop een maximale breedte hebben van 1,25 m.

► **NED**

Van atletiekaccommodaties waar de aanloop polsstokhoogspringen 1,24 - 1,25 m breed is zal, tot aan de eerstvolgende vervanging van de belijning, de aanloop niet worden afgekeurd. Na de vervanging van de toplaag moet de breedte van de belijning 1,22 m ($\pm 0,01$) m zijn

7. De zijdelingse helling van de aanloop mag niet meer dan 1:100 en de totale neerwaartse helling in de looprichting mag over de laatste 40 m van de aanloop niet meer dan 1:1 000 zijn.

De polsstokhooginstallatie

De insteekbak

8. De afzet bij het polsstokhoogspringen moet gebeuren vanuit een insteekbak. De insteekbak moet uit een daarvoor geschikt, onbuigzaam materiaal gemaakt zijn, bij voorkeur met afgeronde hoeken en moet zijn ingegraven tot het niveau van de aanloop. De insteekbak moet 1 m lang zijn, gemeten langs de binnenkant van de bodem van de bak, 0,60 m breed aan de voorkant en hij moet op de bodem aan de achterkant schuin aflopen tot 0,15 m breed. De lengte van de bak op aanlooppniveau, evenals de hoogte van de

achterkant, worden bepaald door de hoek, gevormd door de bodem en de achterkant van de bak. Deze hoek bedraagt 105° .

De bodem van de bak helt af vanaf het aanlopniveau tot een diepte van 0,20 m op het punt waar hij de achterkant raakt. De bak moet zodanig worden vervaardigd, dat de zijanten naar buiten hellen onder een hoek, die bij de achterkant ongeveer 120° bedraagt.

Als de bak van hout is gemaakt, moet de bodem over een lengte van 0,80 m vanaf het voorste deel van de bak zijn bekleed met een metalen plaat van 2,5 mm dikte.

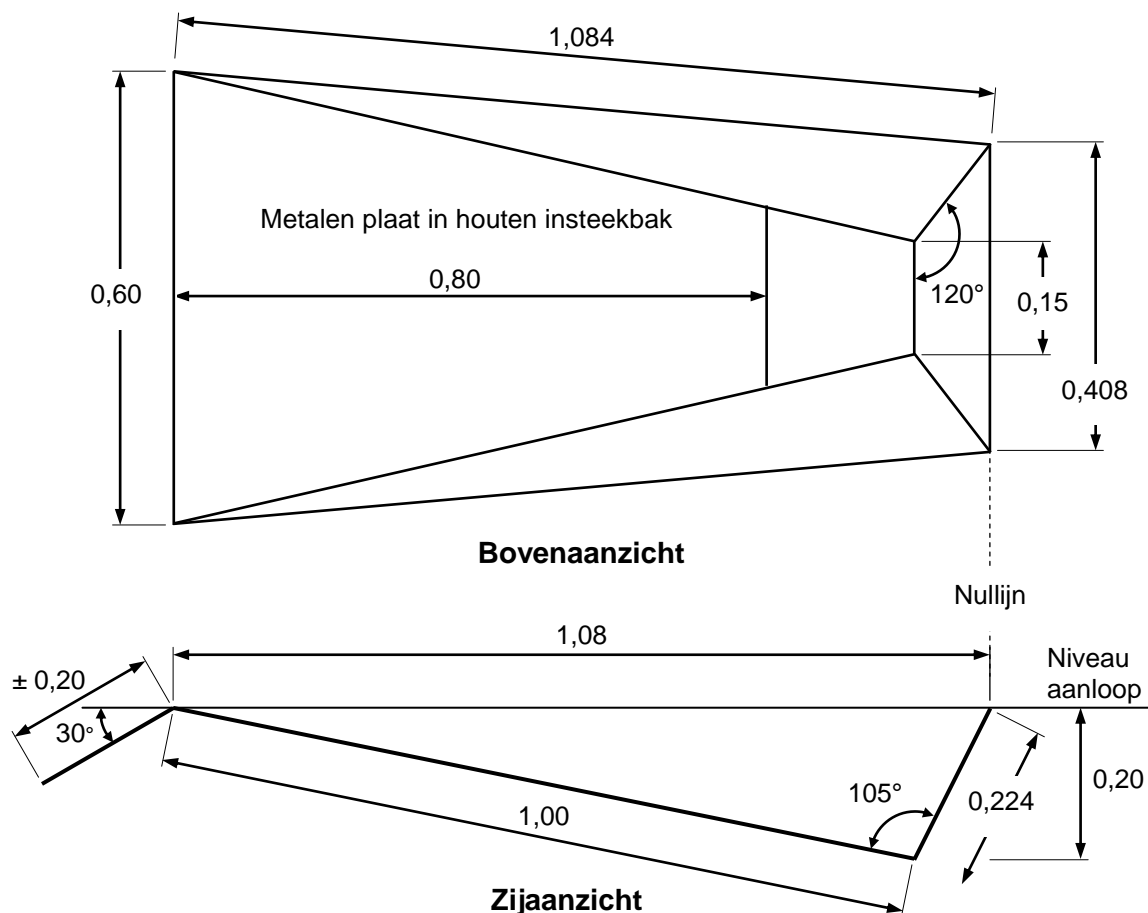

Fig. 7 Insteekbak polsstokhoogspringen (alle afmetingen in m)

Staanders

- Alle soorten staanders mogen worden gebruikt mits zij onbuigzaam zijn. De metalen voet en het onderste gedeelte van de staanders dat zich boven de landingsmat bevindt, moeten ter bescherming van de atleet en de polsstok bekleed zijn met een daarvoor geschikt materiaal.

Oplegsteunen

- De lat moet zodanig op de pennen rusten dat hij, indien de lat door een atleet of door de polsstok wordt aangeraakt, gemakkelijk in de richting van de landingsmat kan vallen. In de pennen mogen geen inkepingen of groe-

ven zijn aangebracht. Ze moeten overal even dik zijn met een maximum diameter van 13 mm.

Ze mogen niet meer dan 55 mm buiten de steunen uitsteken terwijl de steunen, die glad moeten zijn, 35 tot 40 mm boven de pennen moeten uitsteken.

De afstand tussen de pennen mag niet minder dan 4,30 m en niet meer dan 4,37 m zijn. De pennen mogen niet bekleed zijn met rubber of met enig ander materiaal, dat de wrijving tussen de pennen en het uiteinde van de lat kan vergroten en zij mogen niet zijn voorzien van veren of dergelijke.

Opmerking: Om de kans te verminderen dat een atleet zich blesseert, doordat hij bij het neerkomen op de voet van de standers terecht komt, mogen de pennen waarop de lat rust, geplaatst worden op verlengstukken, die vast aan de standers bevestigd zijn. Daardoor kunnen de standers verder van elkaar worden geplaatst, zonder dat hiervoor de lengte van de lat vergroot moet worden (zie Fig. 8).

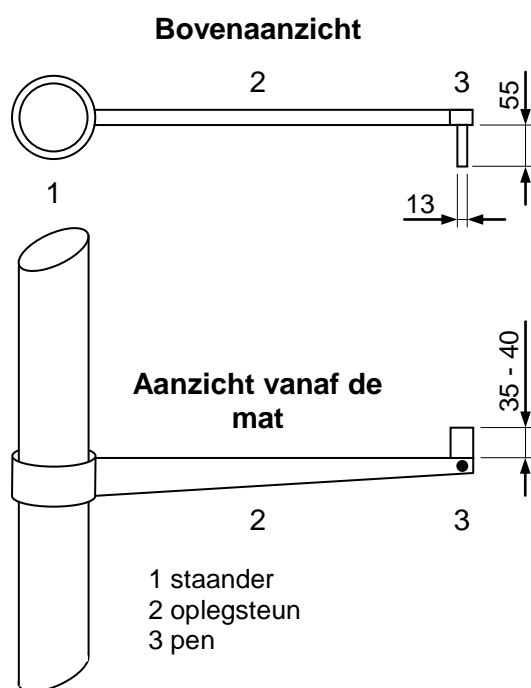

Fig. 8 Oplegsteun voor de lat (alle afmetingen in mm)

Polsstokken

11. Atleten mogen hun eigen polsstok gebruiken. Het is atleten niet toegestaan de polsstok van een andere atleet te gebruiken, behalve als de eigenaar hiermee instemt.

De polsstok mag van elk soort materiaal of van een combinatie van materialen zijn vervaardigd en mag elke lengte of diameter hebben, maar de buitenkant moet glad zijn.

Op de polsstok mogen (om de hand te beschermen) ter hoogte van de greep lagen tape en aan de onderkant (om de polsstok te beschermen)

tape en/of ieder ander geschikt materiaal zijn aangebracht. De tape bij de greep moet gelijkmatig zijn aangebracht, behalve op die plaatsen waar de lagen tape elkaar overlappen, maar dit mag niet leiden tot een plotselinge verandering in diameter bijv. om zo een "ring" om de polsstok te maken.

De landingsmat

12. Voor wedstrijden die vallen onder artikel 1.1 (a), (b), (c), (e) en (f) moet de oppervlakte van de landingsmat (achter de nullijn en zonder de voorstukken) ten minste 6 m lang x 6 m breed x 0,8 m hoog zijn.

Voor andere wedstrijden moet de oppervlakte van de landingsmat (zonder de voorstukken) ten minste 5 m lang x 5 m breed zijn.

De voorstukken moeten in alle gevallen ten minste 2 m lang zijn.

De zijden van de landingsmat die zich het dichtst bij de insteekbak bevinden, moeten 0,10 m tot 0,15 m van de insteekbak worden geplaatst en moeten er onder een hoek van $\pm 45^\circ$ schuin van weglopen (zie Fig. 9a en 9b).

► **NED**

Artikel 183.12 is op 1 januari 2004 in werking getreden voor wedstrijden die onder auspiciën van de IAAF of EA worden georganiseerd.

Voor Nederlandse wedstrijden blijven, tot aan de eerstvolgende vervanging van de landingsmat, de minimumeisen gelden zoals die tot 1 januari 2004 door de Atletiekunie werden gehanteerd.

De afmetingen van de mat moeten minimaal 5 x 5 m bedragen. De afmetingen gelden voor het landingsbed exclusief de beschermkussens ter weerszijden van de insteekbak. De zijden van de mat die zich het dichtst bij de insteekbak bevinden, moeten 0,10 tot 0,15 m van de insteekbak worden geplaatst en moeten er schuin van weglopen onder een hoek van $\pm 30^\circ$ (zie Fig. 9b). Als hoogte wordt minimaal 0,80 m aanbevolen (zie echter navolgende opmerking).

Opmerking: Om goedkeuring van de polsstokhooginstallatie te verkrijgen, moet op nieuwe atletiekbanen, of op atletiekbanen die volledig worden gerenoveerd, of wanneer de polsstokhooginstallatie wordt vervangen, een landingsmat voor het polsstokhoogspringen geplaatst worden die voldoet aan de (IAAF-)eisen zoals die vanaf 1 januari 2004 gelden en zoals die hiervóór in dit artikel zijn omschreven.

Aanbevolen aanvangs- en vervolghoogten

13. Aanbevolen aanvangs- en vervolghoogten (in m)

- Meisjes B&A: 1,90 – 2,00 – 2,10 – 2,20 – 2,30 – 2,40 – 2,50 – 2,60 – 2,65 enz.
- Jongens B&A: 2,30 – 2,40 – 2,50 – 2,60 – 2,70 – 2,80 – 2,90 – 2,95 enz.

Voor vrouwen en mannen moet de organiserende vereniging in de wedstrijdaankondiging de aanvangs- en vervolghoogten aangeven. Bij kampioenschappen worden de aanvangs- en vervolghoogten door de algemeen secretaris van de Atletiekunie vastgesteld.

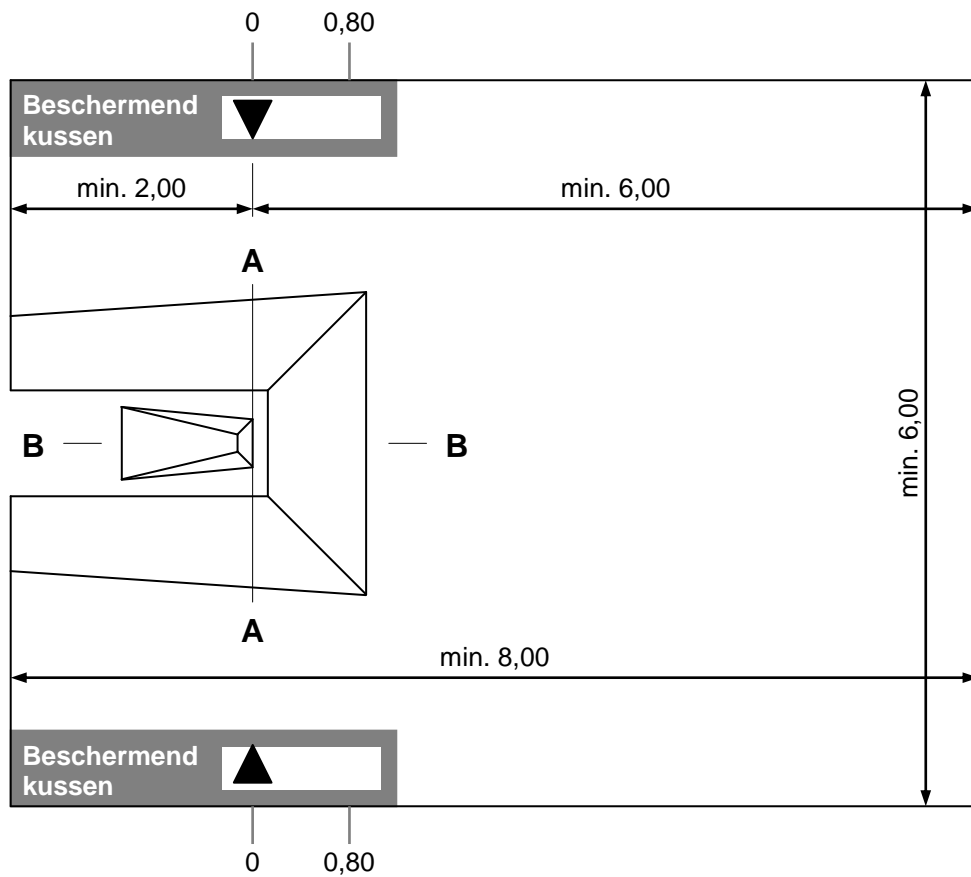

Bovenaanzicht (alle afmetingen in m)

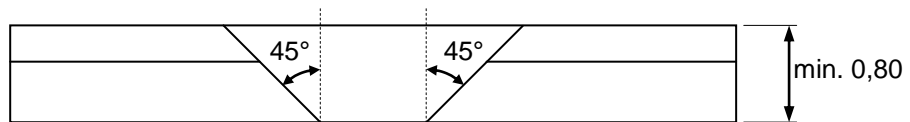

Doorsnede A-A (hoogte in m)

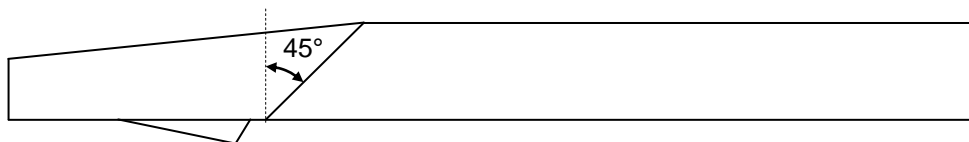

Doorsnede B-B

Fig. 9a Landingsmat polsstokhoogspringen (IAAF)

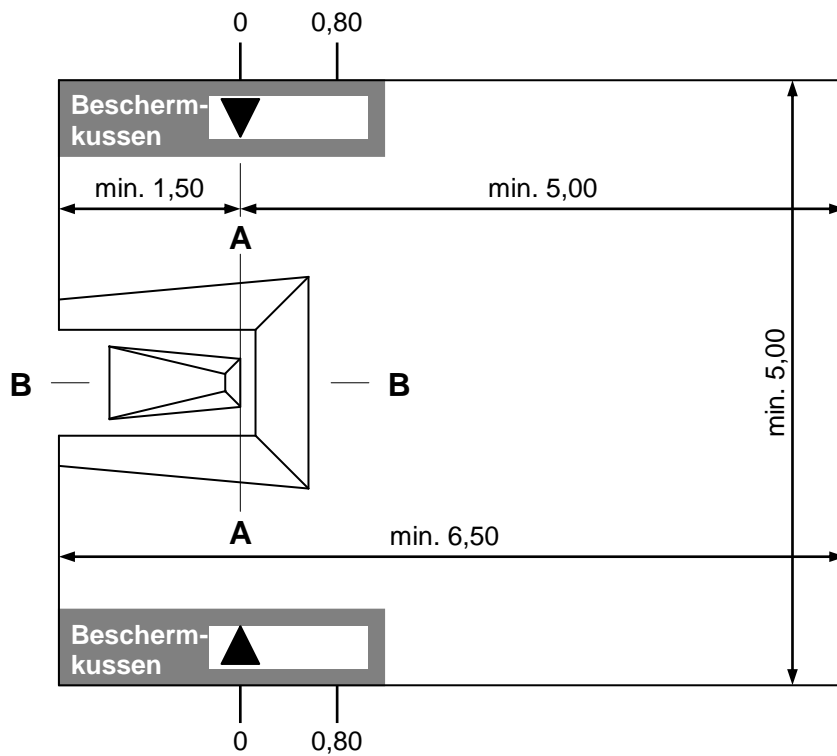

Bovenaanzicht (alle afmetingen in m)

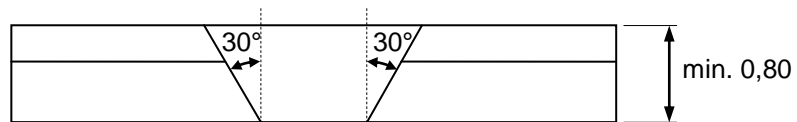

Doorsnede A-A (afmeting in m)

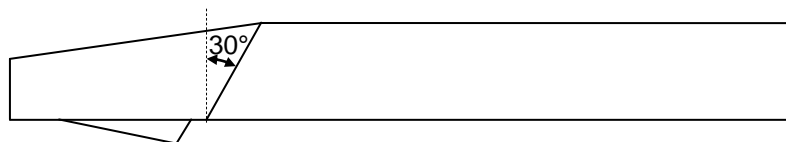

Doorsnede B-B

Fig. 9b Landingsmat polsstokhoogspringen (Atletiekunie)

B. Horizontale springonderdelen

Artikel 184 Algemene bepalingen horizontale springonderdelen

Aanloop

1. De lengte van de aanloop moet ten minste 40 m zijn, gemeten vanaf de afzetlijn tot aan het eind van de aanloop. De breedte moet 1,22 m ($\pm 0,01$) m zijn. De aanloop moet worden afgebakend door witte lijnen van 0,05 m breed.

Opmerking: Op alle atletiekbanen die voor 1 januari 2004 zijn aangelegd, mag de aanloop een maximale breedte hebben van 1,25 m.

► **NED**

Van atletiekaccommodaties waar de aanloop 1,24 -1,25 m breed is zal tot aan de eerstvolgende vervanging van de belijning, de aanloop niet worden afgekeurd. Na de vervanging van de belijning moet de breedte van de aanloop 1,22 m ($\pm 0,01$ m) zijn.

2. De zijdelingse helling van de aanloop mag niet meer dan 1:100 en de totale neerwaartse helling in de loopprichting mag over de laatste 40 m van de aanloop niet meer dan 1:1 000 zijn.

De afzetbalk

3. De afzet moet worden gemarkeerd door een verzonken balk, waarvan het oppervlak even hoog ligt als de aanloop en het zand in de landingsbak. De rand van de balk, die het dichtst bij de landingsbak ligt moet als "afzetlijn" worden beschouwd. Direct achter deze afzetlijn moet als hulp voor de jury een plasticinehouder worden aangebracht.

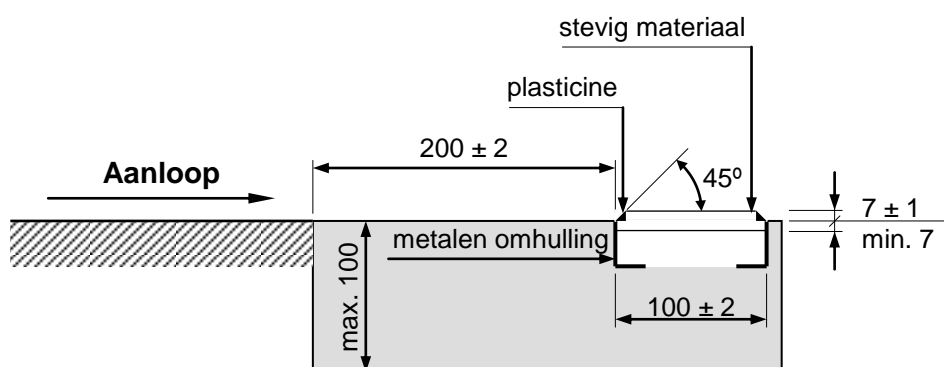

Fig. 10a Afzetbalk (alle afmetingen in mm)

Constructie afzetbalk

4. De afzetbalk moet rechthoekig zijn en van hout of van ander stevig materiaal zijn gemaakt, waarop de spikes van de schoen van een atleet grip hebben en niet op wegglijden en waarvan de afmetingen 1,22 m ($\pm 0,01$ m)

lang, 0,20 m ($\pm 0,002$ m) breed en 0,10 m dik moeten zijn. De afzetbalk moet wit zijn.

Plasticinehouder

5. De plasticinehouder moet onbuigzaam zijn, 0,100 m ($\pm 0,002$ m) breed en 1,22 m ($\pm 0,01$ m) lang en van hout of van ander stevig materiaal zijn gemaakt, waarvan de kleur contrasteert met de kleur van de afzetbalk. Indien mogelijk, moet de plasticine een derde contrasterende kleur hebben. De plasticinehouder moet zijn aangebracht in een uitsparing in de afzetbalk, aan de kant van de afzetbalk die het dichtst bij de landingsbak ligt. De bovenkant van de plasticinehouder moet 7 mm (± 1 mm) boven de afzetbalk uitsteken. De zijanten moeten óf onder een hoek van 45° lopen, waarbij de zijkant die het dichtst bij de aanloop ligt over de volle lengte met een laag plasticine van 1 mm dik is bedekt, óf zijn voorzien van een uitsparing waarin de plasticine onder een hoek van 45° aangebracht kan worden (zie Fig. 10b).

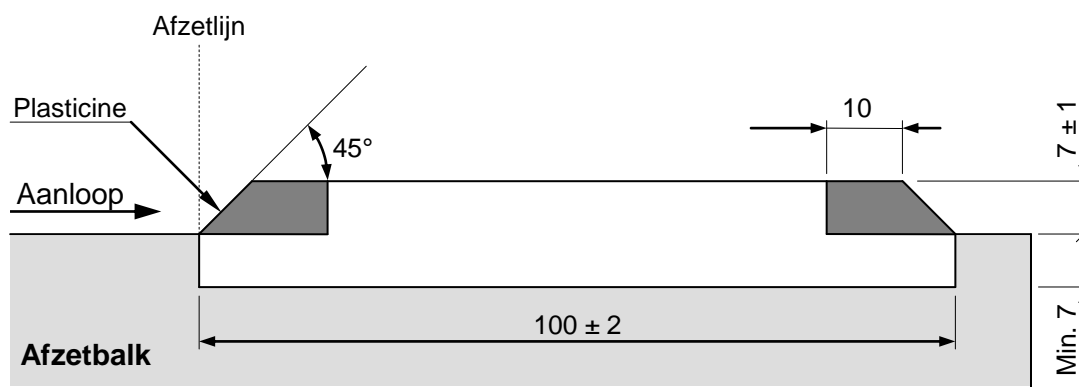

Fig. 10b Plasticinehouder (alle afmetingen in mm)

Ook op de bovenkant van de plasticinehouder moet over de eerste 10 mm (ongeveer) en over de volle lengte een laag plasticine zijn aangebracht. Als de plasticinehouder in de uitsparing van de afzetbalk is geplaatst, moet het geheel voldoende star zijn om de volle kracht van de afzetvoet op te kunnen vangen.

De plasticinehouder moet, ook onder de plasticine, van een zodanig materiaal zijn, dat de spikepunten er grip op hebben en er geen gevaar voor uitglijden ontstaat.

Om de voetafdruk van de atleet uit de plasticine te verwijderen kan gebruik worden gemaakt van een roller of van een schraper met een voor dat doel geschikte vorm.

Opmerking: Aanbevolen wordt om meer dan een plasticinehouder beschikbaar te hebben, om te voorkomen dat de wedstrijd vertraagd wordt door het wegwerken van voetafdrukken.

De landingsbak

6. De landingsbak moet een breedte van minimaal 2,75 m en maximaal 3 m hebben. De landingsbak moet zodanig zijn gelegen, dat het verlengde van het midden van de aanloop samenvalt met het midden van de landingsbak. Opmerking: Als de as van de aanloop en de hartlijn van de landingsbak niet in een lijn liggen, dan moet een lint (en indien nodig twee linten) in de landingsbak worden aangebracht zodat de hiervoor beschreven situatie wordt bereikt (zie Fig. 11).

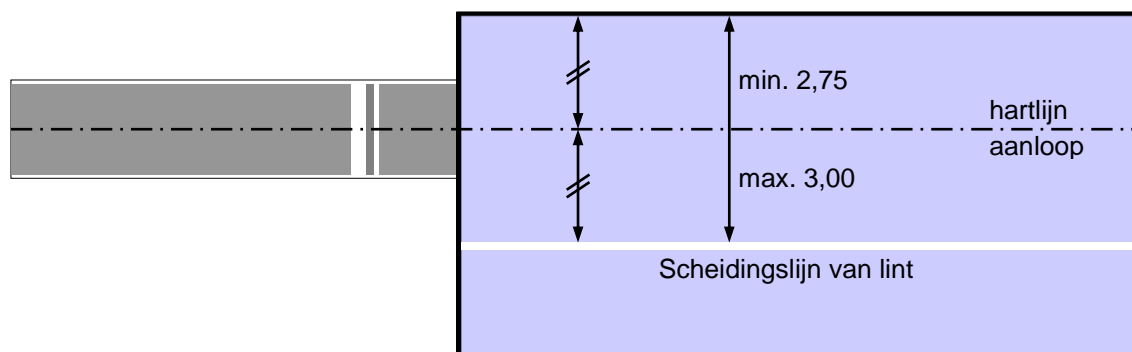

Fig. 11 Aangepaste landingsbak verspringen/hink-stap-springen
(alle afmetingen in m)

7. De landingsbak moet gevuld zijn met zacht, vochtig zand. Het oppervlak hiervan moet op dezelfde hoogte liggen als de bovenkant van de afzetbalk.

Afstandsmeting

8. Elke sprong moet onmiddellijk na de poging worden opgemeten. Alle sprongen moeten worden gemeten vanaf de dichtstbijzijnde indruk van het lichaam of de ledematen in de landingsbak tot aan de afzetlijn of het verlengde daarvan (zie artikel 185.1 (f) hiervoor). De meting moet loodrecht op de afzetlijn of het verlengde daarvan worden uitgevoerd.
9. Bij alle horizontale springonderdelen moeten de gemeten afstanden steeds worden afgerond op gehele centimeters naar beneden, als de gemeten afstand niet in gehele centimeters is.

Windmeting

10. De windsnelheid moet gedurende een periode van 5 seconden worden gemeten, gerekend vanaf het moment dat een atleet het merkteken passeert, dat bij het verspringen op 40 m en bij het hink-stap-springen op 35 m van de afzetlijn naast de aanloop is geplaatst. Als een atleet een kortere aanloop benut dan 40 m resp. 35 m, dan moet de windsnelheid worden gemeten vanaf het moment dat hij met zijn aanloop begint.
11. De windmeter moet op 20 m van de afzetlijn, op een hoogte van 1,22 m en niet verder dan 2 m van de aanloop zijn geplaatst.

12. De windmeter moet hetzelfde zijn zoals beschreven in artikel 163.8 en 163.9. De windmeter moet worden afgelezen zoals bepaald in artikel 163.11, 163.12 en 163.13.

Artikel 185 **Verspringen**

De wedstrijd

1. Een poging wordt als mislukt beschouwd als de atleet:
- (a) met enig deel van zijn lichaam de grond raakt voorbij de afzetlijn, hetzij bij een aanloop zonder dat een sprong volgt, hetzij bij het springen zelf, of
 - (b) naast de afzetbalk afzet, om het even of dit voor of achter het verlengde van de afzetlijn is, of
 - (c) tijdens de aanloop of de sprong een salto mortale of duikeling maakt, of
 - (d) na de afzet, maar voor zijn eerste contact met het zand in de landingsbak, hij of de aanloop, of de grond naast de aanloop, of de grond naast de landingsbak raakt, of
 - (e) bij het neerkomen de grond raakt buiten de landingsbak dichterbij de afzet dan de dichtstbijzijnde indruk van zijn sprong in de landingsbak, of
 - (f) de landingsbak verlaat en zijn eerste contact met zijn voet met de grond buiten de landingsbak, dichterbij de afzetlijn is dan de dichtstbijzijnde afdruk in het zand, inclusief iedere afdruk die volledig binnen de landingsbak ligt, maar dichterbij de afzetbalk en die is ontstaan doordat de atleet bij zijn landing zijn evenwicht verloor.
- Opmerking (i): Het aanlopen buiten de witte lijnen die de aanloop markeren, wordt niet als fout aangerekend.
- Opmerking (ii): In tegenstelling tot het gestelde in artikel 185.1 (b) is een sprong niet mislukt, als de atleet met een deel van de schoen/voet de grond raakt naast een van de uiteinden van de afzetbalk vóór de afzetlijn.
- Opmerking (iii): Als een atleet bij de landing met enig deel van zijn lichaam de grond raakt buiten de landingsbak, is dat geen fout, tenzij hierbij artikel 185.1 (d) of (e) wordt overtreden.
- Opmerking (iv): Het teruglopen door de landingsbak nadat de atleet op een reglementaire wijze de landingsbak verlaten heeft, wordt niet als fout aangerekend.
- Opmerking (v): Met uitzondering van het gestelde in artikel 185.1 (b) zal, als een atleet vóór de afzetbalk afzet, dit om die reden niet als een ongeldige poging worden aangemerkt.
2. Als een atleet de landingsbak verlaat, moet het eerste contact dat hij met zijn voet maakt met de rand van de landingsbak of met de grond buiten de landingsbak, verder van de afzetlijn verwijderd zijn dan de dichtstbijzijnde afdruk in het zand (zie artikel 185.1 (f)).

Opmerking: Dit eerste contact wordt beschouwd als het verlaten van de landingsbak.

3. De afstand tussen de afzetlijn en de achterkant van de landingsbak moet ten minste 10 m zijn.
4. De afzetlijn moet minimaal 1 m en maximaal 3 m van het begin van de landingsbak worden geplaatst.

Artikel 186 Hink-stap-springen

Artikelen 184 en 185 zijn ook van toepassing op hink-stap-springen met de volgende aanvullingen:

De wedstrijd

1. Hink-stap-springen bestaat uit een hink, een stap en een sprong, in die volgorde uitgevoerd.
2. De "hink" moet zo worden uitgevoerd, dat een atleet eerst landt op dezelfde voet als waarmee hij heeft afgezet. Bij de "stap" moet hij landen op de andere voet, waarmee vervolgens voor de sprong moet worden afgezet. Als een atleet tijdens het springen met zijn "sleepbeen" de grond raakt, zal de sprong om deze reden niet als ongeldig worden aangemerkt.
Opmerking: Artikel 185.1 (d) is niet van toepassing op het neerkomen in de hink- en stapfase.

De afzetlijn

3. De afstand tussen de afzetlijn en de achterkant van de landingsbak moet (voor mannen) ten minste 21 m bedragen.
4. Voor internationale wedstrijden wordt aanbevolen om de afzetbalk voor mannen op 13 m en voor vrouwen op 11 m te leggen, gerekend vanaf het begin van de landingsbak. Voor alle andere wedstrijden is de afstand afhankelijk van het niveau van de wedstrijd.

► **NED**

Voor andere dan internationale wedstrijden kan de afzetbalk ook op 9 m worden gelegd, gerekend vanaf het begin van de landingsbak.

Opmerking: *Zo nodig kan in plaats van een afzetbalk op de aanloop een witte strook worden aangebracht op 7 of 5 m vanaf het begin van de landingsbak. De witte strook moet dezelfde afmetingen hebben als de afzetbalk.*

5. Tussen de afzetbalk en de landingsbak moet er een afzetvlak zijn met een breedte van 1,22 m ($\pm 0,01$ m) dat een stevige en gelijkmatige ondergrond biedt voor de hink en de stap.

Opmerking: Op alle atletiekbanen die voor 1 januari 2004 zijn aangelegd, mag de aanloop een maximale breedte hebben van 1,25 m.

► **NED**

Van atletiekaccommodaties waar het afzetvlak hink-stap-springen 1,24 m - 1,25 m breed is zal tot aan de eerstvolgende vervanging van de belijning, dit afzetvlak niet worden afgekeurd. Na de vervanging van de belijning moet de breedte van het afzetvlak 1,22 m ($\pm 0,01$ m) zijn.

C. Werponderdelen

Artikel 187 Algemene bepalingen werponderdelen

Officieel werpmateriaal

1. Bij alle internationale wedstrijden moet het gebruikte werpmateriaal voldoen aan de specificaties van de IAAF. Uitsluitend werpmateriaal dat is voorzien van een IAAF-certificaat van goedkeuring mag worden gebruikt. De volgende tabel geeft een overzicht van de gewichten van het werpmateriaal zoals dat door elke leeftijdscategorie moet worden gebruikt.

	Meisjes B	Meisjes A Vrouwen	Jongens B	Jongens A	Mannen
Kogel	3,000 kg	4,000 kg	5,000 kg	6,000 kg	7,260 kg
Discus	1,000 kg	1,000 kg	1,500 kg	1,750 kg	2,000 kg
Slingerkogel	3,000 kg	4,000 kg	5,000 kg	6,000 kg	7,260 kg
Speer	500 g	600 g	700 g	800 g	800 g

Opmerking: De geldende standaardformulieren voor het aanvragen c.q. vernieuwen van de certificering van werpmateriaal evenals het document "Certification System Procedures" zijn te verkrijgen bij het bureau van de IAAF of kunnen worden gedownload van de website van de IAAF.

2. Met uitzondering van onderstaande, moet al het werpmateriaal worden verstrekt door de organisatiecommissie.

De technisch gedelegeerde(n) kan (kunnen), gebaseerd op de specifieke technische reglementen van de wedstrijd, toestaan dat atleten eigen werpmateriaal, of werpmateriaal dat door een leverancier verschaft is, gebruiken. Dit werpmateriaal moet IAAF-gecertificeerd zijn en moet voor aanvang van de wedstrijd gecontroleerd en gemerkt zijn door de organisatiecommissie en het moet door alle andere atleten gebruikt kunnen worden. Eigen werpmateriaal zal niet worden geaccepteerd als hetzelfde model al op de lijst van de organisatiecommissie voorkomt.

► **NED**

Opmerking: *Eigen wedstrijdmaterialen kan alleen met toestemming van de eigenaar door andere atleten worden gebruikt.*

3. Tijdens de wedstrijd mogen geen veranderingen aan het werpmateriaal worden aangebracht.

Assistentie

4. (a) Middelen die een atleet kunnen helpen bij een poging zijn niet toegestaan, bijvoorbeeld twee of meer vingers met kleefband aan elkaar hechten, of gewichten die aan het lichaam zijn bevestigd. Als kleefband op de handen en vingers is aangebracht, mag dit slechts uit één stuk

bestaan op voorwaarde dat als twee of meer vingers met elkaar verbonden zijn, die vingers afzonderlijk van elkaar moeten kunnen bewegen. De aangebrachte kleefband moet vóór het begin van het onderdeel aan de chef van het juryteam worden getoond;

- (b) Het gebruik van handschoenen is verboden, behalve bij het kogelslingeren. In dat geval moeten de handschoenen zowel op de rug als aan de binnenzijde glad zijn en de vingertoppen, met uitzondering van de duimen, moeten open zijn;
- (c) Om een beter houvast te hebben, is het atleten toegestaan alleen op de handen, of bij het kogelslingeren op de handschoenen, een daarvoor geëigende substantie te gebruiken. Een kogelstoter mag een dergelijke substantie in zijn hals aanbrengen. Bovendien mogen de atleten bij het kogelstoten en discuswerpen krijt of een vergelijkbare substantie op het werpmateriaal aanbrengen, als deze substantie ten minste makkelijk te verwijderen is en er geen restanten van achterblijven.

De ring

- 5. De ring moet zijn gemaakt van bandijzer, staal of ander geschikt materiaal. De bovenkant van de ijzeren ring moet gelijk liggen met het oppervlak van de omliggende grond. De omliggende grond mag bestaan uit beton, kunststof, asfalt, hout of een ander hiervoor geschikt materiaal. Het vlak binnen de cirkel mag uit beton, asfalt of ander vormvast stroef materiaal bestaan. Dit vlak moet horizontaal zijn en 20 mm (± 6 mm) lager liggen dan de bovenkant van de ijzeren ring. Voor het kogelstoten is het toegestaan een verplaatsbare ring te gebruiken, die voldoet aan bovenstaande specificaties.
- 6. De diameter van de ring is binnenwerks 2,135 m ($\pm 0,005$ m) bij het kogelstoten en kogelslingeren en 2,500 m ($\pm 0,005$ m) bij het discuswerpen. De ring moet ten minste 6 mm dik en wit zijn. De slingerkogel mag worden geslingerd vanuit een discusring, mits de diameter van de ring door het plaatsen van een binnenring is verkleind van 2,500 m naar 2,135 m.
Opmerking: de binnenring zou bij voorkeur een andere kleur dan wit moeten hebben, zodat de witte lijnen als bedoeld in artikel 187.7 duidelijk zichtbaar zijn.
- 7. Een 0,05 m brede witte lijn moet over een lengte van ten minste 0,75 m aan weerszijden van de cirkel worden getrokken. De witte lijn mag geverfd zijn of gemaakt zijn van hout of een ander geschikt materiaal. De achterzijde van deze lijn is een verlenging van een theoretische lijn door het middelpunt van de ring loodrecht op de middellijn van de werpsector.

8. Een atleet mag geen enkele substantie in de ring of onder zijn schoenen spuiten of strooien. Ook mag hij de oppervlakte van de cirkel niet ruw maken.

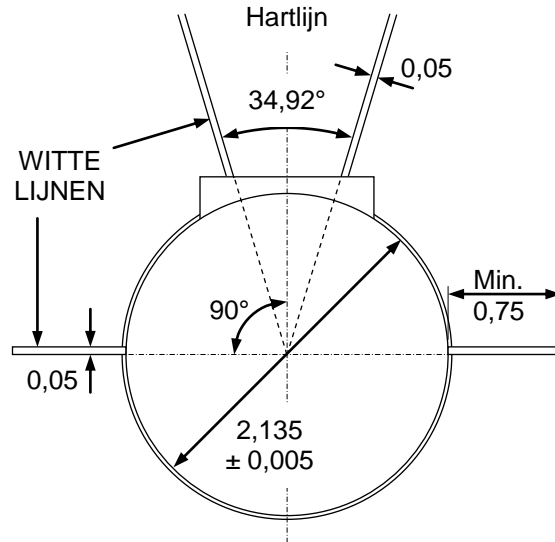

Fig. 12 Ring voor kogelstoten (alle afmetingen in m)

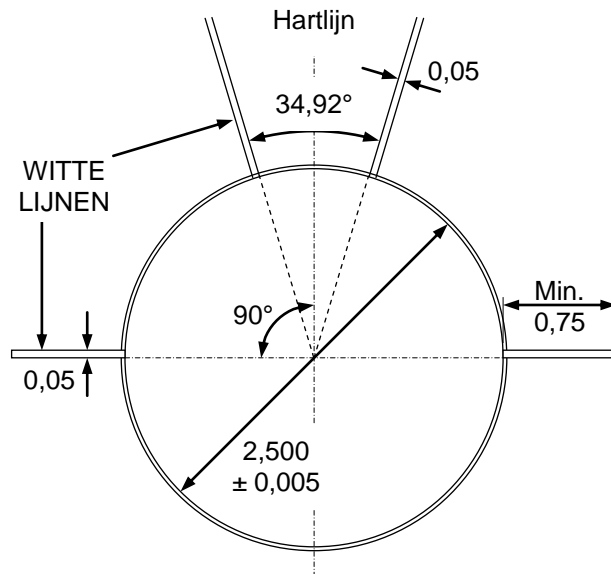

Fig. 13 Ring voor discuswerpen (alle afmetingen in m)

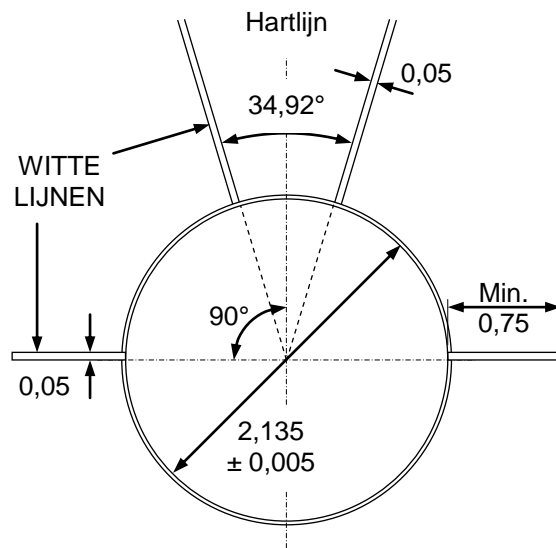

Fig. 14 Ring voor kogelslingeren (alle afmetingen in m)

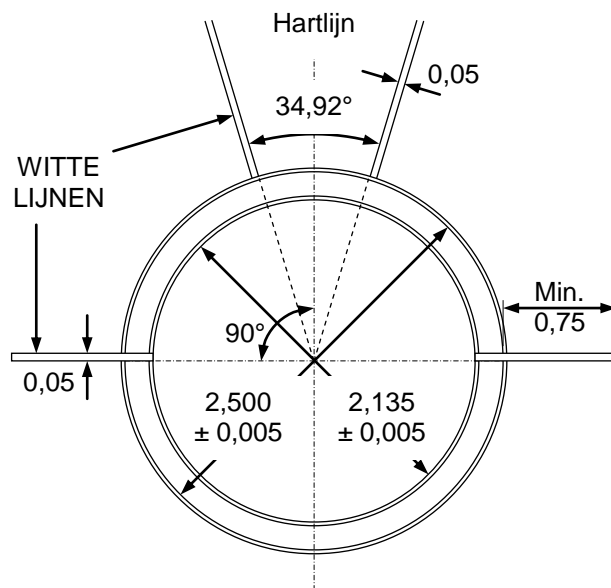

Fig. 15 Ring voor discuswerpen en kogelslingeren (alle afmetingen in m)

Aanloop speerwerpen

9. Bij het speerwerpen moet de lengte van de aanloop minimaal 30 m zijn. Als de omstandigheden dit toelaten, moet de minimumlengte 33,5 m zijn. De aanloop wordt afgebakend door twee evenwijdige, witte lijnen van 0,05 m breed met een tussenruimte van 4 m. De worp moet geschieden vanachter een afwerpboog met een straal van 8 m. De afwerpboog moet bestaan uit een 0,07 m brede witte streep of uit een witte houten of metalen band. De bovenkant hiervan moet gelijk liggen met de grond. Aan de uiteinden van de boog worden loodrecht op de evenwijdige lijnen die de aanloopbaan afbakenen, witte lijnen getrokken die 0,75 m lang en 0,07 m breed moeten zijn. De zijdelingse helling van de aanloop mag niet meer zijn dan 1:100 en de totale neerwaartse helling van de laatste 20 m van de aanloop mag in de loopprichting niet meer dan 1:1 000 zijn.

De sector

10. De sector moet bestaan uit sintels, gras of een ander geschikt materiaal waarin het werpmateriaal een indruk achterlaat.
11. De totale neerwaartse helling van de sector mag in de werpprichting niet meer dan 1:1 000 zijn.
12. (a) Behalve bij het speerwerpen, moet de sector worden afgezet met 0,05 m brede witte lijnen die een hoek van $34,92^\circ$ vormen, zodanig dat het verlengde van de binnenkant van deze lijnen elkaar in het middelpunt van de cirkel snijden.
Opmerking: De $34,92^\circ$ sector kan nauwkeurig worden uitgezet door de afstand tussen de twee sectorlijnen op 20 m van het midden van de cirkel exact op 12 m ($20 \times 0,60$ m) te bepalen. Voor iedere meter vanaf het middelpunt van de cirkel moet de afstand tussen de lijnen dus met 0,60 m toenemen.
- (b) De sector voor het speerwerpen moet worden afgezet met 0,05 m brede witte lijnen, waarvan de binnenkanten gaan door de snijpunten van de binnenzijden van de afwerpboog met de lijnen die de aanloop markeren, zodanig dat de verlengde lijnen elkaar snijden in het middelpunt van de cirkel waarvan de afwerpboog deel uitmaakt (zie Fig. 16). De hoek van de sector is dan $28,96^\circ$.

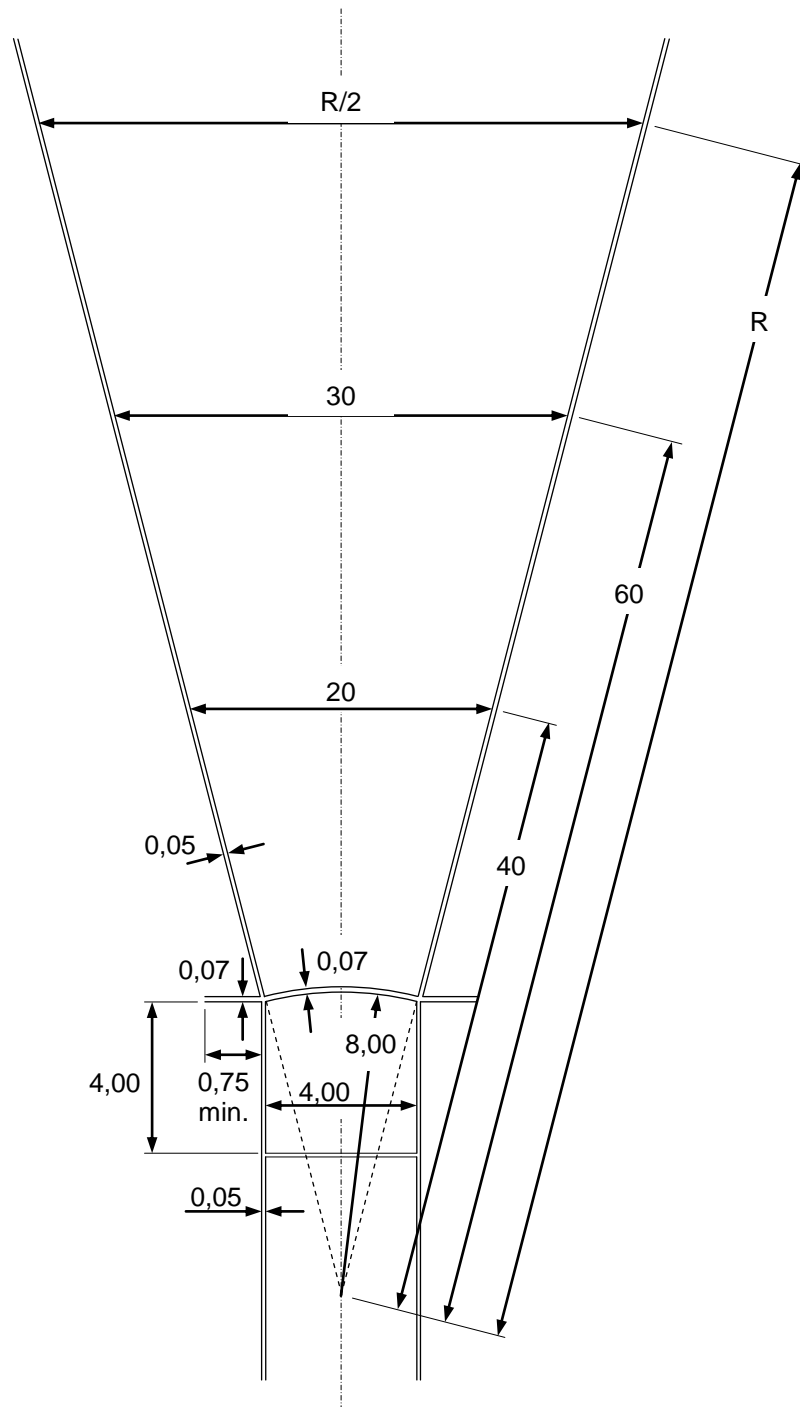

Fig. 16 Aanloop en sector voor het speerwerpen
(niet op schaal, alle afmetingen in m)

Pogingen

13. Het kogelstoten, discuswerpen en kogelslingeren geschiedt vanuit een ring en het speerwerpen vanaf een aanloop. In het geval van pogingen vanuit een ring, moet de atleet zijn poging beginnen vanuit een stabiele houding. Een atleet mag de binnenzijde van de ijzeren ring aanraken. Bij het kogelstoten mag hij ook de binnenzijde van het stootblok aanraken, zoals omschreven in artikel 188.2.

14. De poging is ongeldig als een atleet bij het uitvoeren van zijn poging:

- (a) volgens artikel 188.1 en 193.1 de kogel op onreglementaire wijze stoot, of de speer op onreglementaire wijze werpt;
- (b) nadat hij zich in de ring heeft begeven en met zijn poging is begonnen met enig deel van zijn lichaam de bovenkant (of de binnenrand van de bovenkant) van de ijzeren ring of de grond buiten de cirkel raakt;
- (c) bij het kogelstoten met enig deel van zijn lichaam enig deel van het stootblok, anders dan de binnenzijde (met uitzondering van de binnenrand van de bovenkant), raakt;
- (d) bij het speerwerpen met enig deel van zijn lichaam de lijnen die de aanloop begrenzen of de grond buiten deze lijnen raakt.

Opmerking: Op voorwaarde dat geen enkele andere regel wordt overtreden zal het niet als fout aangemerkt worden als de discus of enig deel van de slingerkogel bij de worp de kooi raakt.

15. Op voorwaarde dat tijdens een poging geen inbreuk is gemaakt op de regels met betrekking tot de werponderdelen, mag een atleet een al begonnen poging onderbreken. Hij mag het werpmateriaal binnen of buiten de cirkel of aanloop neerleggen en hij mag de ring of aanloop verlaten.

Het verlaten van de ring of aanloop moet gebeuren volgens het bepaalde in artikel 187.17, alvorens opnieuw de uitgangspositie in te nemen om een nieuwe poging te beginnen.

Opmerking: Alle bewegingen, die volgens dit lid zijn toegestaan, moeten geschieden binnen de volgens artikel 180.16 voor een poging aangegeven maximumtijd.

16. De poging moet worden afgekeurd, als de kogel, de discus, de kop van de slingerkogel of de punt van de speer bij het eerste contact met de grond de sectorlijn, de grond of enig voorwerp (anders dan de kooi zoals bepaald in artikel 187.14) buiten de sector raakt.

17. Een atleet mag de ring of aanloop niet verlaten, voordat het werpmateriaal de grond raakt.

(a) Voor pogingen vanuit een ring geldt dat bij het verlaten van de ring, het eerste contact met de bovenzijde van de ijzeren ring of met de grond buiten de cirkel moet geschieden geheel achter de lijn die aan beide zijden van de cirkel zichtbaar is en die theoretisch door het middelpunt van de cirkel is getrokken.

Opmerking: Het eerste contact met de bovenkant van de metalen rand van de ring of de grond buiten de ring wordt beschouwd als het verlaten van de ring.

- (b) Bij het speerwerpen geldt dat als een atleet de aanloop verlaat, het eerste contact met de evenwijdige lijnen of met de grond buiten de aanloop moet geschieden geheel achter de witte lijn van de afwerpboog of de witte lijnen die aan het uiteinde van de afwerpboog loodrecht getrokken zijn op de evenwijdige lijnen.

Nadat de speer de grond heeft geraakt, wordt een atleet ook geacht de aanloop op correcte wijze te hebben verlaten als hij contact maakt met een lijn (feitelijk of denkbeeldig en aangegeven door markeringen aan de buitenkant van de aanloop) of de grond achter die lijn, die getrokken is loodrecht op de looprichting van de aanloop, op 4 meter afstand van de eindpunten van de afwerpboog. Als de atleet, op het moment dat de speer de grond raakt, zich achter de hiervoor beschreven lijn en binnen de evenwijdige lijnen die de aanloop begrenzen bevindt, dan wordt hij geacht de aanloop op correcte wijze verlaten te hebben.

► **NED**

Toelichting: De nieuwe markering die aan de aanloop speerwerpen is aangebracht op 4 meter vanaf de eindpunten van de afwerpboog, is uitsluitend bedoeld om de worp sneller op te kunnen meten als de atleet ervoor kiest de aanloop niet snel te verlaten en bepaalt op geen enkele wijze of de atleet een fout heeft begaan.

Als een atleet vanachter deze 4 meter lijn werpt of op enig moment terugloopt tot achter deze lijn voordat de speer is geland, is het om die reden geen foutworp.

18. Na iedere poging moet het werpmateriaal naar de omgeving van de ring of aanloop worden teruggebracht, terugwerpen is nooit toegestaan.

Metten

19. Bij alle werponderdelen moeten de gemeten afstanden steeds naar beneden worden afgerond op 0,01 m, als de gemeten afstand niet in gehele centimeters is.
20. Iedere worp moet onmiddellijk na de poging worden gemeten:
- (a) vanaf de dichtstbijzijnde indruk van de kogel, discus of kop van de slingerkogel tot de binnenrand van de cirkel, langs een lijn die leidt van de indruk naar het middelpunt van de cirkel;
 - (b) bij het speerwerpen, vanaf de plaats waar de speerpunt het eerst de grond raakte tot aan de binnenzijde van de afwerpboog langs een lijn die doorloopt tot het middelpunt van de cirkel, waarvan de afwerpboog deel uitmaakt.

Merktkens

21. De beste worp van elke atleet kan met een vlaggetje of bordje langs de buitenkant van de sectorlijnen worden aangegeven. Ook records (wereld, Europees, Nederlands) kunnen zo met een vlaggetje of bordje worden aangegeven.

Artikel 188 Kogelstoten

De wedstrijd

1. De kogel moet met één hand vanaf de schouder worden gestoten. Als een atleet in de ring de houding aanneemt om zijn stoot te beginnen, moet de kogel contact hebben met de hals of met de kin of zich daar heel dichtbij bevinden. De atleet mag zijn hand gedurende de stoot niet vanuit deze houding laten zakken. De kogel mag niet vanachter de schouderlijn worden gestoten.

Opmerking: Radslagtechnieken zijn niet toegestaan.

Het stootblok

2. Constructie

Het stootblok moet wit zijn en moet zijn vervaardigd van hout of ander geschikt materiaal, dat de vorm heeft van een boog, waarvan de binnenkant samenvalt met de binnenrand van de ring en loodrecht staat op het oppervlak van de cirkel. Het moet zo worden geplaatst dat het midden samenvalt met de middellijn van de landingssector (zie Artikel 187.6, Fig. 12). Het stootblok moet stevig zijn vastgezet in de grond of aan het beton dat de cirkel omringt.

Opmerking: Stootblokken die voldoen aan de IAAF-specificatie van 1983/1984 blijven acceptabel.

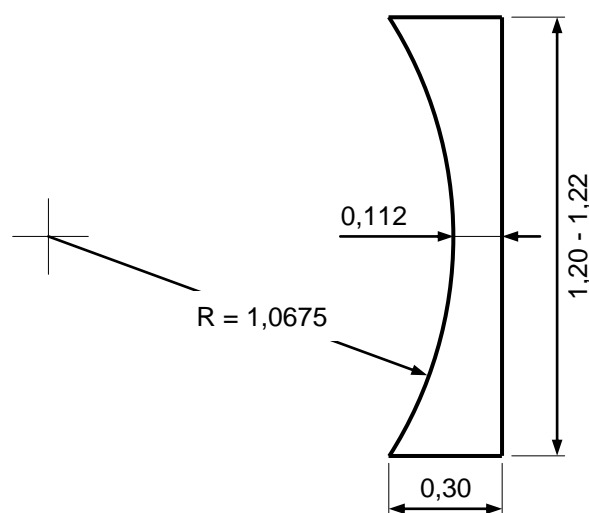

Bovenaanzicht stootblok
(afmetingen in m)

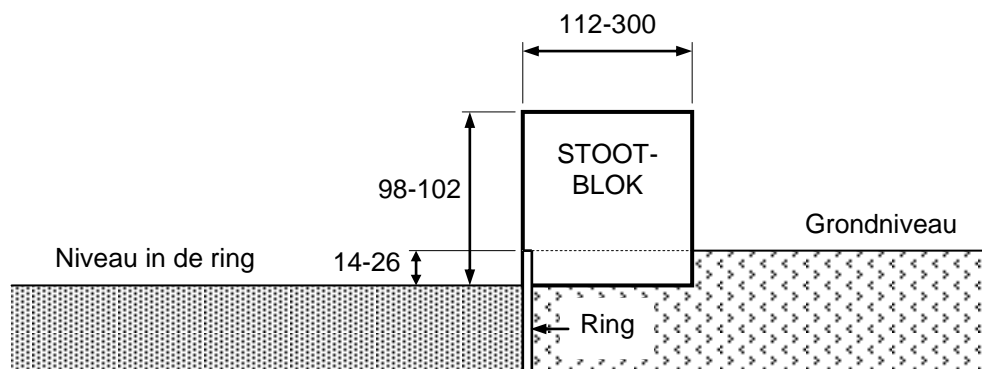

Fig. 17 Dwarsdoorsnede stootblok
(afmetingen in mm)

3. Afmetingen

De breedte van het stootblok verloopt geleidelijk van 0,112 m tot 0,300 m met een koorde van 1,21 m ($\pm 0,01$ m). De kromtestraal moet gelijk zijn aan de straal van de ring. De hoogte is 100 mm (± 2 mm) ten opzichte van het niveau binnen de ring.

De kogel

4. Constructie

De kogel moet zijn gemaakt van massief ijzer, messing of van een ander metaal, dat niet zachter is dan messing. De kogel mag ook bestaan uit een mantel van een dergelijk metaal, gevuld met lood of een ander materiaal. De kogel moet bolvormig zijn en het oppervlak moet glad zijn afgewerkt. Voor een glad oppervlak moet de variatie in hoogten op het oppervlak minder zijn dan $1,6 \mu\text{m}$ d.w.z. een ruwheidsgetal van N7 of minder.

5. De kogel moet aan de volgende eisen voldoen:

		Meisjes B	Meisjes A Vrouwen	Jongens B	Jongens A	Mannen
Minimum gewicht voor toelating tot wedstrijden en acceptatie voor records		3,000 kg	4,000 kg	5,000 kg	6,000 kg	7,260 kg
Informatie voor fabrikanten: marges voor levering van wedstrijd materiaal	Min.	3,005 kg	4,005 kg	5,005 kg	6,005 kg	7,265 kg
	Max.	3,025 kg	4,025 kg	5,025 kg	6,025 kg	7,285 kg
Diameter	Min.	85 mm	95 mm	100 mm	105 mm	110 mm
	Max.	110 mm	110 mm	120 mm	125 mm	130 mm

Artikel 189 Discuswerpen

Constructie van de discus

1. De discus moet bestaan uit een massieve of holle massa van hout of ander geschikt materiaal met een metalen velg, waarvan de rand cirkelvormig moet zijn. De doorsnede van de rand van de metalen velg moet geheel cirkelvormig zijn met een straal van ongeveer 6 mm. Aan beide zijden mogen in het midden ronde metalen platen zijn ingelegd. De discus mag ook gemaakt zijn zonder inlegplaten, mits het oppervlak in het midden vlak is en de afmetingen en het totale gewicht overeenstemmen met de specificaties.

De beide zijden van de discus moeten identiek zijn en mogen geen inkepingen, uitsteeksels of scherpe hoeken hebben. De zijden moeten in een rechte lijn lopen van het begin van de velgboog tot aan een cirkel met een straal van 25 mm tot 28,5 mm vanaf het middelpunt van de discus.

Het profiel van de discus moet als volgt worden ontworpen. Vanaf het begin van de velgboog neemt de dikte van de discus gelijkmatig toe tot de maximale dikte D bereikt is. Deze maximale waarde wordt bereikt op een afstand van 25 tot 28,5 mm vanaf de as van de discus Y. Vanaf dit punt tot aan de as Y is de dikte van de discus constant. De boven- en onderkant van de discus moeten identiek zijn en de discus moet symmetrisch zijn rondom de as door het middelpunt Y.

De discus, inclusief het oppervlak van de velg, mag geen verruwingen hebben en de afwerking moet glad (zie artikel 188.4) en geheel gelijkvormig zijn.

van een verlengde versie van die kooi waarbij een tweede ring voor discuswerpen is geïnstalleerd vóór de ring voor kogelslingeren.

2. De kooi moet zodanig zijn ontworpen, vervaardigd en onderhouden dat een discus van 2 kg die met een snelheid van 25 meter per seconde beweegt erdoor wordt tegengehouden. De opstelling moet zodanig zijn, dat er geen gevaar bestaat dat de discus terugkaatst of terugspringt in de richting van de atleet of over de bovenkant van de kooi gaat. Voor de discuskooi kan ieder ontwerp en elke constructie worden gebruikt, mits wordt voldaan aan alle eisen in dit artikel.
3. De kooi moet bij voorkeur een U-vorm hebben zoals in Fig. 19a is aangegeven. De breedte van de opening zou 6 m moeten zijn en bevindt zich 7 m voor het middelpunt van de cirkel. De opening van 6 m moet worden gevormd door de opening die zich tussen het links en rechts afhangende net bevindt. De hoogte van de netwerkpanelen of van het afhangende net zou op het laagste punt ten minste 4 meter moeten zijn.
Er moeten voorzieningen worden getroffen om te voorkomen dat de discus zich een weg kan banen door de verbindingstukken in de kooi of het netwerk, of onder de netwerkpanelen of afhangende netten doorschiet.
Opmerking (i): Iedere inrichting van de netpanelen mag worden gebruikt, mits voor de afstand van de netten tot aan het middelpunt van de ring, minimaal 3 m wordt aangehouden.
Opmerking (ii): Vernieuwende ontwerpen die dezelfde mate van bescherming bieden en de gevarezone niet vergroten in vergelijking met conventionele ontwerpen, kunnen door de IAAF gecertificeerd worden.
Opmerking (iii): Aan de kant van de rondbaan zou de kooi verlengd en verhoogd kunnen worden om zo tijdens het discuswerpen de veiligheid te vergroten van de atleten die op de rondbaan met hun wedstrijd bezig zijn.
4. De netten voor de kooi kunnen zijn vervaardigd van een geschikt natuurlijk of synthetisch koord of, als alternatief, van (zeer) rekbaar staaldraad. De mazen mogen niet groter zijn dan 44 mm voor koord en niet groter dan 50 mm voor staaldraad.
Opmerking: Nadere specificaties voor de netten en de procedures voor veiligheidsinspecties zijn opgenomen in de IAAF "Track and Field Facilities Manual".
5. De maximale gevarezone voor discuswerpen vanuit deze kooi, is ongeveer 69°, wanneer deze tijdens dezelfde wedstrijd gebruikt wordt door zowel rechtshandige als linkshandige werpers. De plaats en de richting waarin de kooi is geplaatst, is dan ook bepalend voor de veiligheid.

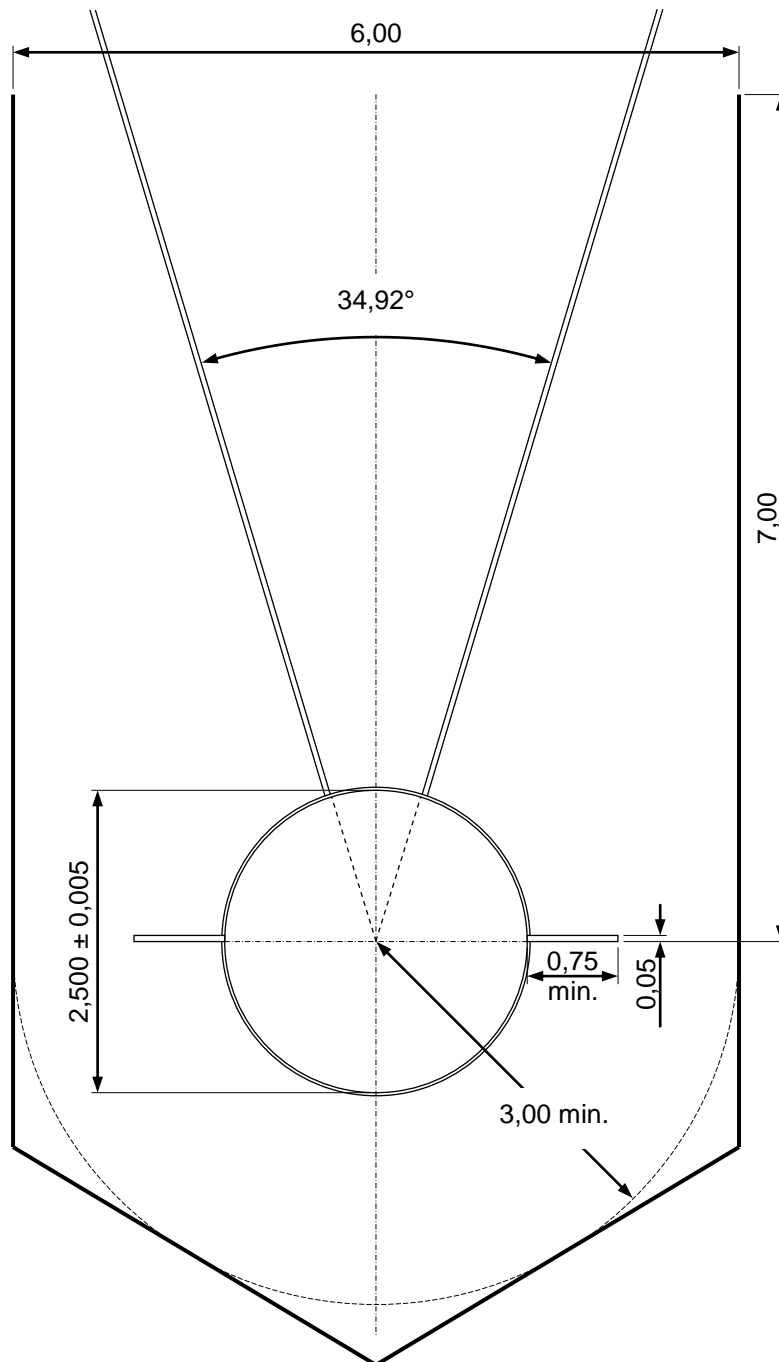

Fig. 19a Plattegrond van een discuskooi (IAAF)
(alle afmetingen in m)

► **NED**

Artikel 190 is op 1 januari 2004 in werking getreden voor wedstrijden die onder auspiciën van de IAAF of EA worden georganiseerd. Voor Nederlandse wedstrijden blijven de eisen gelden, zoals die tot 1 januari 2004 door de Atletiekunie werden gehanteerd.

De kooi moet een U-vorm hebben, de breedte van de opening moet 6 m zijn en moet zich 5 m voor het middelpunt van de cirkel bevinden (zie onderstaande tekening). De hoogte van de netwerkpanelen moet ten minste 4 m

zijn. Er moeten voorzieningen worden getroffen om te voorkomen dat de discus zich een weg kan banen door de mazen of openingen in het netwerk of onder het net doorschiet.

Als de discuskooi aan deze voorwaarden voldoet zal de accommodatie op dit punt niet worden afgekeurd.

Opmerking: Het wordt dringend aanbevolen om op nieuwe atletiekbanen, of op atletiekbanen die volledig worden gerenoveerd, of daar waar alleen de discuskooi wordt vernieuwd, een discuskooi te plaatsen die voldoet aan de (IAAF) eisen zoals die vanaf 1 januari 2004 gelden en zoals die in dit artikel zijn omschreven.

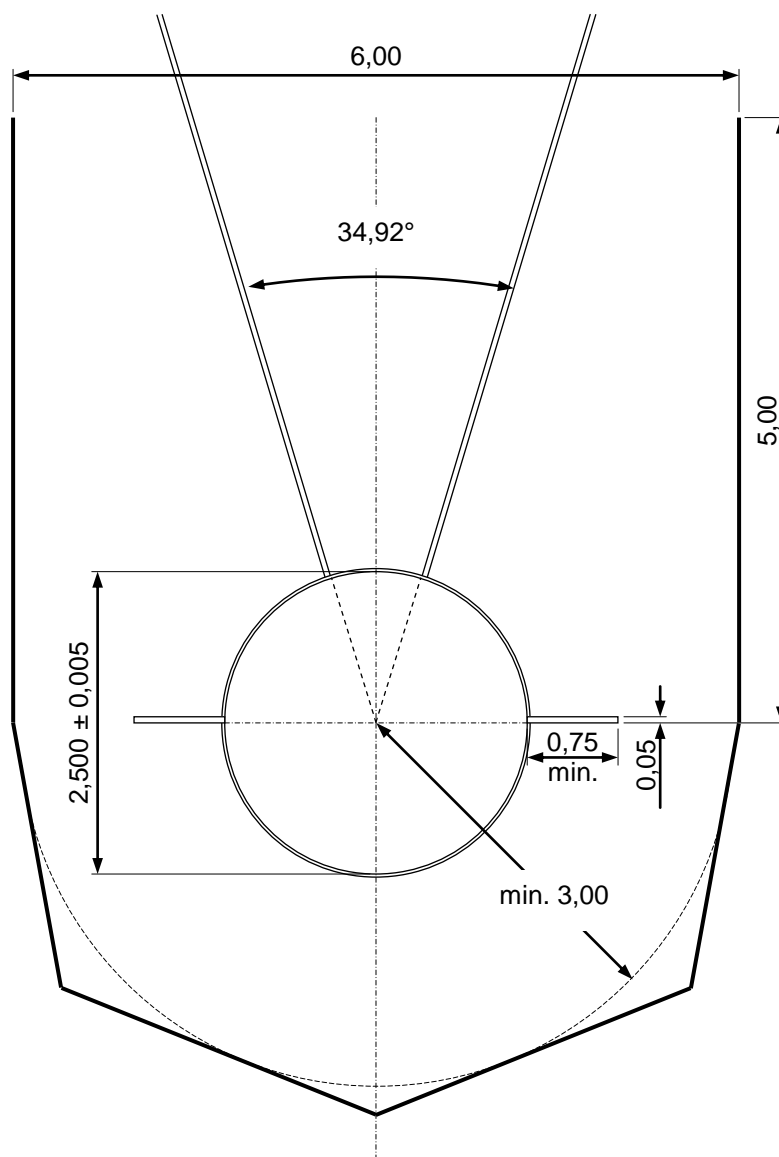

Fig. 19b Plattegrond van een discuskooi (Atletiekunie)
(alle afmetingen in m)

Artikel 191 Kogelslingeren

De wedstrijd

1. In de uitgangshouding voordat het slingeren of ronddraaien begint, mag de atleet de kop van de slingerkogel zowel binnen als buiten de ring op de grond laten rusten.
2. Als de kop van de slingerkogel de grond binnen of buiten de cirkel of de bovenkant van de metalen rand raakt, zal dit niet als een ongeldige poging worden beschouwd. De atleet mag hierna zijn poging onderbreken en zijn worp opnieuw beginnen onder de voorwaarde dat hierbij geen andere regels worden overtreden.
3. Indien de slingerdraad breekt tijdens het draaien of in de lucht, zal de worp, indien deze reglementair werd uitgevoerd, niet als een poging worden aangemerkt. Als de atleet hierdoor zijn evenwicht verliest en een overtreding begaat, mag hem dit niet worden aangerekend en moet hem een nieuwe poging worden toegekend.

De slingerkogel

4. Constructie
De slingerkogel bestaat uit drie delen: een metalen kogel, de kabel en het handvat.
5. De kogel.
De kogel moet zijn gemaakt van massief ijzer, van messing of van een ander metaal, dat niet zachter is dan messing. De kogel mag ook bestaan uit een mantel van een dergelijk metaal, gevuld met lood of een ander materiaal.
Indien een vulling wordt gebruikt, moet dit zo zijn aangebracht dat deze vulling onbeweeglijk is en dat het zwaartepunt niet verder dan 6 mm van het middelpunt van de bol ligt.
6. De kabel
De kabel moet bestaan uit één ononderbroken, recht stuk draad van verenstaal van ten minste 3 mm doorsnee dat niet merkbaar mag rekken bij het slingeren. Aan een of aan beide uiteinden mag een lus gemaakt worden om de draad te kunnen vastmaken.
7. Het handvat.
Het handvat moet onbuigzaam zijn en mag niet zijn voorzien van scharnierende verbindingen. Het handvat mag bij een trekkracht van 3,8 kN niet meer dan 3 mm langer worden. Het handvat moet op een zodanige manier aan de draad zijn bevestigd dat de totale lengte tijdens het slingeren niet groter kan worden.

Het handvat moet symmetrisch zijn ontworpen en mag een rechte of gebogen greep en/of beugel hebben met een maximale lengte aan de binnenzijde van 110 mm. De handgreep mag niet eerder breken dan wanneer er een kracht van 8 kN op uitgeoefend wordt.

Opmerking: Andere vormen die voldoen aan de specificaties kunnen worden geaccepteerd.

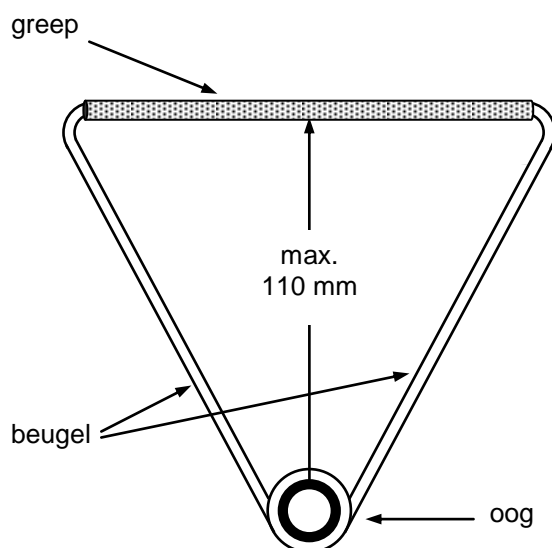

Fig. 20 Mogelijk handvat voor de slingerkogel

8. Verbindingen van de draad.

De kabel moet aan de metalen kop van de slingerkogel zijn bevestigd door middel van een gewone draaispil al of niet met kogellager. Het handvat moet door middel van een lus aan de kabel zijn verbonden. Hiervoor mag geen draaispil worden gebruikt.

9. De slingerkogel moet aan de volgende eisen voldoen.

		Meisjes B	Meisjes A Vrouwen	Jongens B	Jongens A	Mannen
Minimumgewicht * voor toelating tot wedstrijden en acceptatie voor records		3,000 kg	4,000 kg	5,000 kg	6,000 kg	7,260 kg
Informatie voor fabrikanten: marges voor levering van wedstrijdmaterial	Min.	3,005 kg	4,005 kg	5,005 kg	6,005 kg	7,265 kg
	Max.	3,025 kg	4,025 kg	5,025 kg	6,025 kg	7,285 kg
Lengte van de slingerkogel gemeten vanaf de binnenzijde van de handgreep	Max.	1195 mm	1195 mm	1200 mm	1215 mm	1215 mm
Diameter kogel	Min.	85 mm	95 mm	100 mm	105 mm	110 mm
	Max.	100 mm	110 mm	120 mm	125 mm	130 mm

Zwaartepunt van de metalen kop van de slingerkogel

Het zwaartepunt mag niet verder dan 6 mm van het middelpunt van de bol liggen. Het moet mogelijk zijn de metalen kop van de slingerkogel (zonder kabel en handvat) te balanceren op een horizontale, scherp gekante buisopening met een diameter van 12 mm (zie Fig. 21).

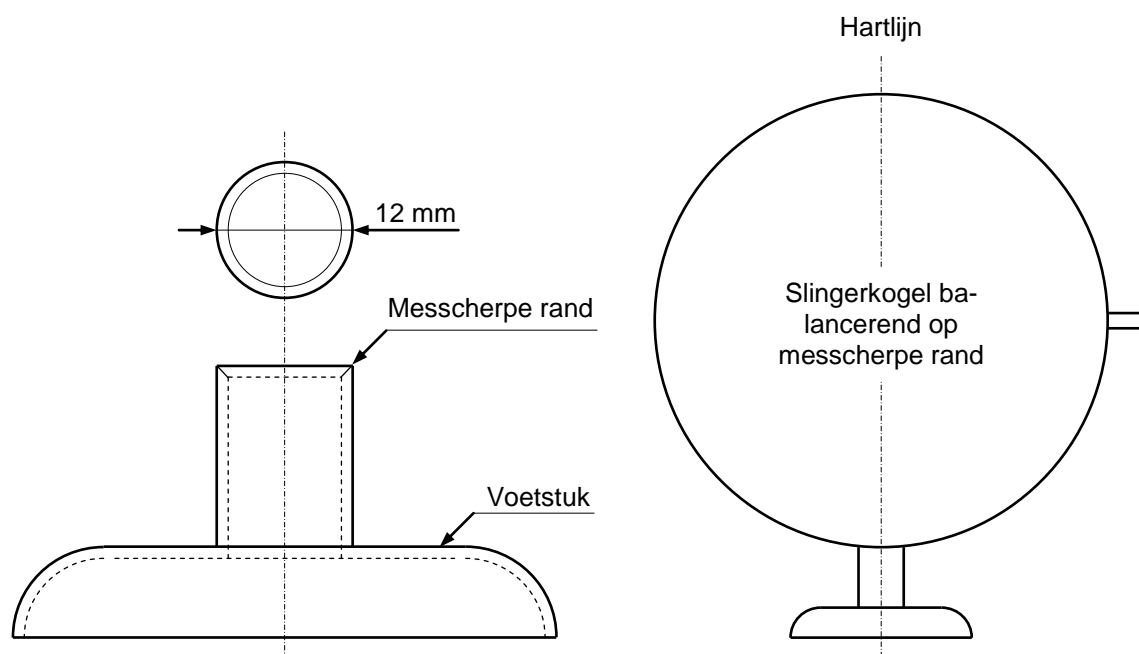

Fig. 21 Mogelijk apparaat voor de controle van het zwaartepunt van slingerkogels (niet op schaal)

Artikel 192 Kooi voor kogelslingeren

1. Alle worpen moeten geschieden vanuit een omheining of kooi, om de veiligheid van toeschouwers, juryleden en atleten te waarborgen. De kooi zoals die in dit artikel wordt gespecificeerd, is bedoeld voor gebruik op een atletiekbaan waar tegelijkertijd ook andere onderdelen worden verwerkt, of wanneer het kogelslingeren buiten de atletiekbaan wordt gehouden waarbij toeschouwers aanwezig zijn. Waar dit niet het geval is, en met name voor trainingsdoeleinden, kan gebruik worden gemaakt van een eenvoudiger constructie. Op verzoek is advies beschikbaar van het bureau van de IAAF of van de werkgroep accommodatiezaken van de Atletiekunie.
2. De kooi moet zodanig zijn ontworpen, vervaardigd en onderhouden dat een slingerkogel van 7,26 kg die met een snelheid van 32 meter per seconde beweegt erdoor wordt tegengehouden. De kooi moet zodanig zijn ingericht, dat er geen gevaar bestaat dat de slingerkogel terugkaatst of terugspringt in de richting van de atleet of over de bovenkant van de kooi gaat. Voor de kooi voor het kogelslingeren kan ieder ontwerp en elke constructie worden gebruikt, mits wordt voldaan aan alle eisen in dit artikel.

3. De kooi moet bij voorkeur een U-vorm hebben zoals in Fig. 22a is aangegeven. De breedte van de opening zou 6 m moeten zijn en bevindt zich 7 m voor het middelpunt van de cirkel. De opening van 6 m moet worden gevormd door de opening tussen het net op de plaats van het draaipunt van de deuren. De hoogte van de netwerkpanelen of van het afhanginge net aan de achterzijde van de kooi moet op het laagste punt ten minste 7 m zijn en de laatste 2,80 m brede panelen tot aan het draaipunt van de beweegbare panelen moeten ten minste 10 m hoog zijn.
Er moeten voorzieningen worden getroffen om te voorkomen dat de slingerkogel zich een weg kan banen door de verbindingen tussen de panelen, door de mazen of openingen in het netwerk of onder het net doorschiet.
Opmerking: Iedere inrichting van de netpanelen mag worden gebruikt, mits voor de afstand van de netten tot aan het middelpunt van de ring, minimaal 3,50 m wordt aangehouden.

4. Aan het voorste gedeelte van de kooi moeten twee beweegbare netwerkpanelen van 2 m breed worden aangebracht, waarvan er slechts een tegelijk moet worden gebruikt. Deze panelen moeten ten minste 10 m hoog zijn.
Opmerking (i): Het linker paneel wordt gebruikt voor werpers die tegen de richting van de klok in draaien, het rechter paneel voor werpers die met de klok meedraaien. Tijdens wedstrijden met zowel rechts- als linkshandige werpers zal het noodzakelijk zijn afwisselend zowel het ene als het andere paneel te benutten. Het is belangrijk, dat het omzetten van de panelen eenvoudig kan worden uitgevoerd en zo weinig mogelijk tijd vergt.
Opmerking (ii): In de tekening zijn de eindposities van beide panelen aangegeven ofschoon tijdens wedstrijden slechts een paneel in de gesloten positie zal staan.
Opmerking (iii): Het in gebruik zijnde paneel moet precies worden opgesteld, zoals in Fig. 22a is aangegeven. Voorzieningen moeten worden getroffen om het paneel in de vereiste positie te kunnen vastzetten. Het wordt aanbevolen om (tijdelijk of permanent) op de grond de positie van de panelen te markeren.
Opmerking (iv): De constructie van deze panelen en het gebruik ervan is afhankelijk van het ontwerp van de kooi. Het omzetten kan gebeuren door schuiven of scharnieren op een verticale of horizontale as of door demontage. De enige harde eis is dat het in gebruik zijnde paneel volledig in staat moet zijn om de slingerkogel, die ermee in aanraking komt tegen te houden en dat er geen gevaar mag bestaan dat de slingerkogel zich een weg baant tussen de vaste en de beweegbare panelen door.
Opmerking (v): Vernieuwende ontwerpen die dezelfde mate van bescherming bieden en de gevarezone niet vergroten in vergelijking met conventionele ontwerpen, kunnen door de IAAF gecertificeerd worden.

5. De netten voor de kooi kunnen zijn vervaardigd van een geschikt natuurlijk of synthetisch koord, of van (zeer) rekbaar staaldraad. De mazen mogen

niet groter zijn dan 44 mm voor koord en niet groter dan 50 mm voor staal-draad.

Opmerking: Nadere specificaties voor het netwerk en de procedures voor veiligheidsinspecties zijn opgenomen in de IAAF "Track and Field Facilities Manual".

6. Als het gewenst is dezelfde kooi ook te gebruiken voor het discuswerpen kan de kooi op twee manieren aangepast worden. De meest eenvoudige werkwijze is het aanbrengen van een 2,135 m/2,500 m concentrische inlegging, maar dit betekent gebruik van hetzelfde oppervlak in de ring voor zowel kogelslingeren als discuswerpen.

Als de kooi voor kogelslingeren ook wordt gebruikt voor discuswerpen, moeten de beweegbare panelen zo worden opgesteld dat de opening van de kooi volledig vrij is.

Een andere mogelijkheid is om te werken met twee afzonderlijke ringen voor kogelslingeren en discuswerpen in dezelfde kooi. De twee ringen moeten achter elkaar geplaatst worden, met de middelpunten, 2,37 m uit elkaar, op de hartlijn van de sector en de ring voor het discuswerpen aan de voorzijde. In dit geval moeten de beweegbare panelen gebruikt worden voor het discuswerpen om zo de lengte van de zijpanelen te verlengen.

Opmerking: Voor de netwerkpanelen aan de achterzijde mag iedere inrichting worden gebruikt, als tenminste voor de afstand van de netten tot aan het middelpunt van de concentrische ring, minimaal 3,50 m wordt aangehouden. Voor kooien met gescheiden ringen die zijn gemaakt volgens de geldende regels van vóór 2004, met de discusring als achterste ring, moet minimaal 3 m worden aangehouden (zie ook artikel 192.4).

7. De maximale gevarenczone voor kogelslingeren vanuit deze kooi, is ongeveer 53°, wanneer deze tijdens de wedstrijd gebruikt wordt door zowel rechtshandige als linkshandige werpers. De plaats en de richting waarin de kooi is geplaatst, is dan ook bepalend voor de veiligheid.

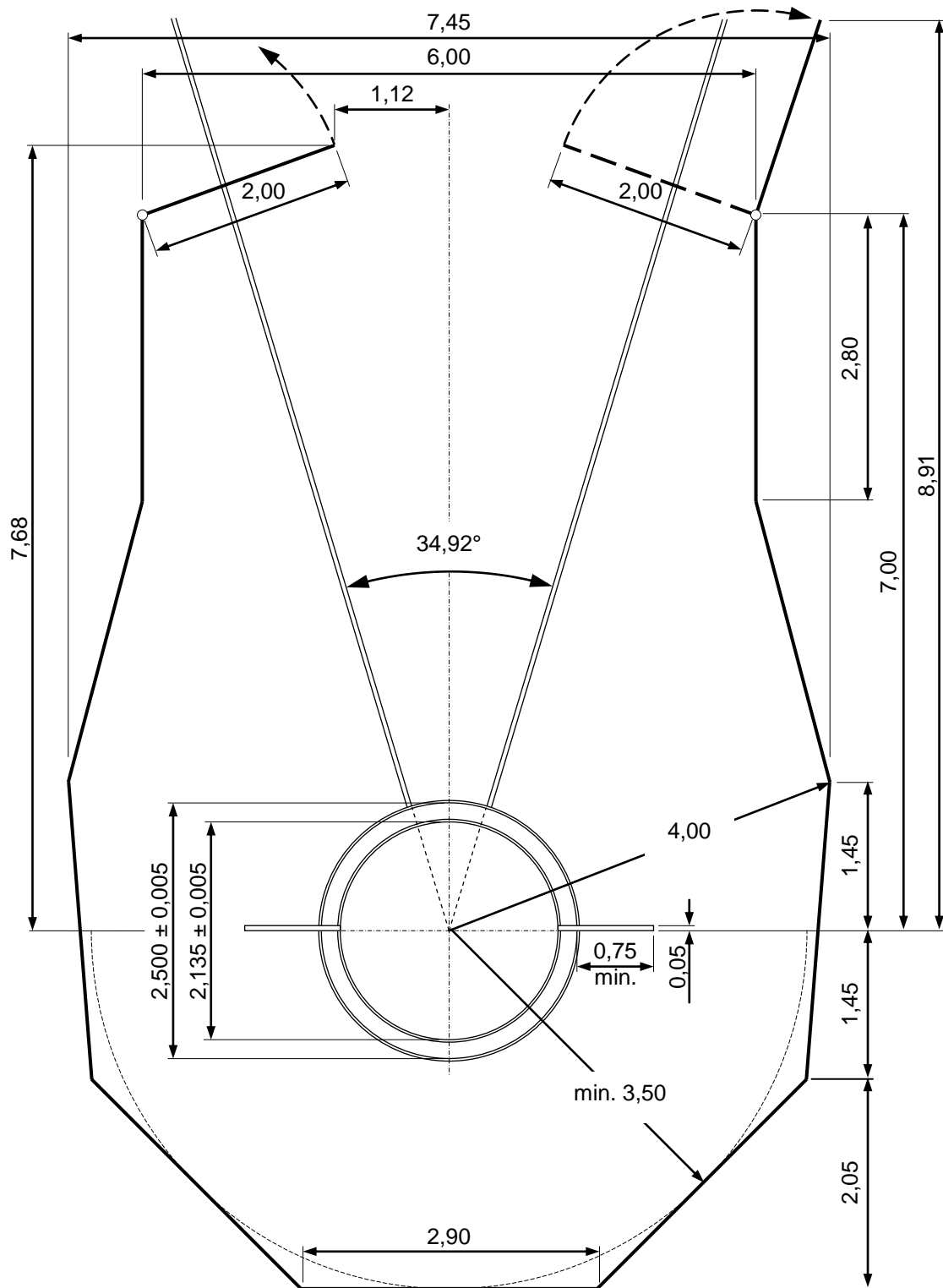

Fig. 22a Kooi voor discuswerpen en kogelslingeren (IAAF)
 Panelen in stand kogelslingeren (alle afmetingen in m)

► **NED**

Artikel 192 is op 1 januari 2004 in werking getreden voor wedstrijden die onder auspiciën van de IAAF of EA worden georganiseerd.

Voor Nederlandse wedstrijden blijven de eisen gelden, zoals die ook tot 1 januari 2004 door de IAAF en de Atletiekunie werden gehanteerd:

- (a) alle worpen moeten voor de veiligheid van de toeschouwers, juryleden en atleten, geschieden vanuit een ring omgeven door een kooi. De kooi is bedoeld voor gebruik in een stadion, met toeschouwers rondom de baan, terwijl tezelfdertijd andere onderdelen worden verwerkt. Waar dit niet het geval is en speciaal voor trainingsdoeleinden kan worden volstaan met een eenvoudiger constructie;*
- (b) de kooi moet een U-vorm hebben; de opening moet 4,2 m voor het middelpunt van de cirkel 6 m breed zijn. De hoogte van de netwerkpanelen moet ten minste 7 m zijn. Er moeten voorzieningen worden getroffen om te voorkomen dat de slingerkogel zich een weg kan banen door de mazen of openingen in het netwerk of onder het net doorschiet;*
- (c) aan het voorste gedeelte van de kooi moeten twee beweegbare netwerkpanelen van 2 m breed worden aangebracht, waarvan er tezelfdertijd slechts een moet worden benut. Deze panelen moeten ten minste 9 m hoog zijn.*

Als de kooi voor kogelslingeren aan deze voorwaarden voldoet zal de accommodatie op dit punt niet worden afgekeurd (zie echter navolgende opmerking).

Opmerking: Om goedkeuring van de kooi voor kogelslingeren te verkrijgen, moet op nieuwe atletiekbanen, of op atletiekbanen die volledig worden gerenoveerd, of daar waar alleen de kooi voor kogelslingeren wordt vernieuwd, een kooi geplaatst worden die voldoet aan de IAAF-eisen zoals die vanaf 1 januari 2004 gelden.

► NED

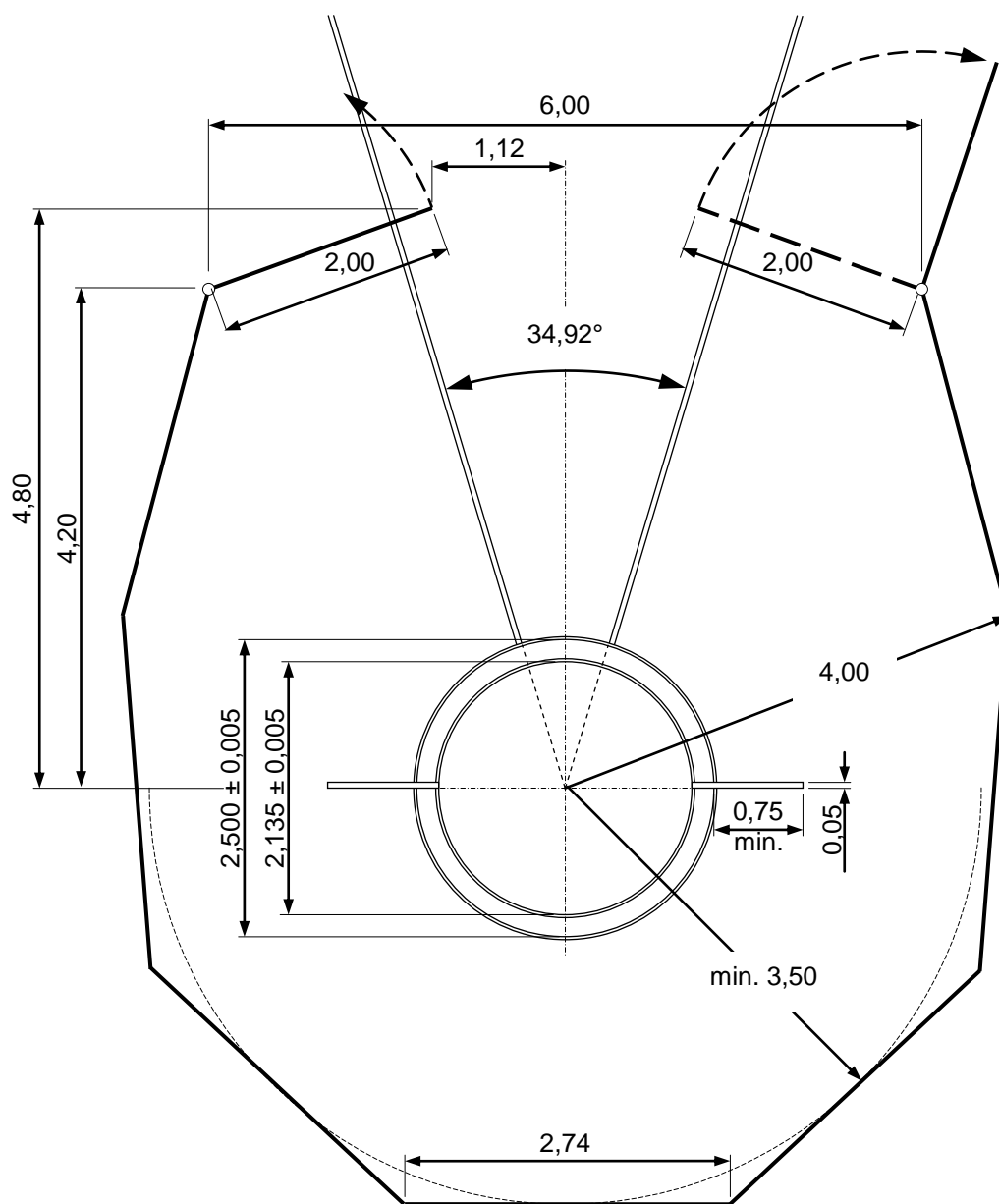

Fig. 22b Kooi voor discuswerpen en kogelslingeren (Atletiekunie)
(alle afmetingen in m)

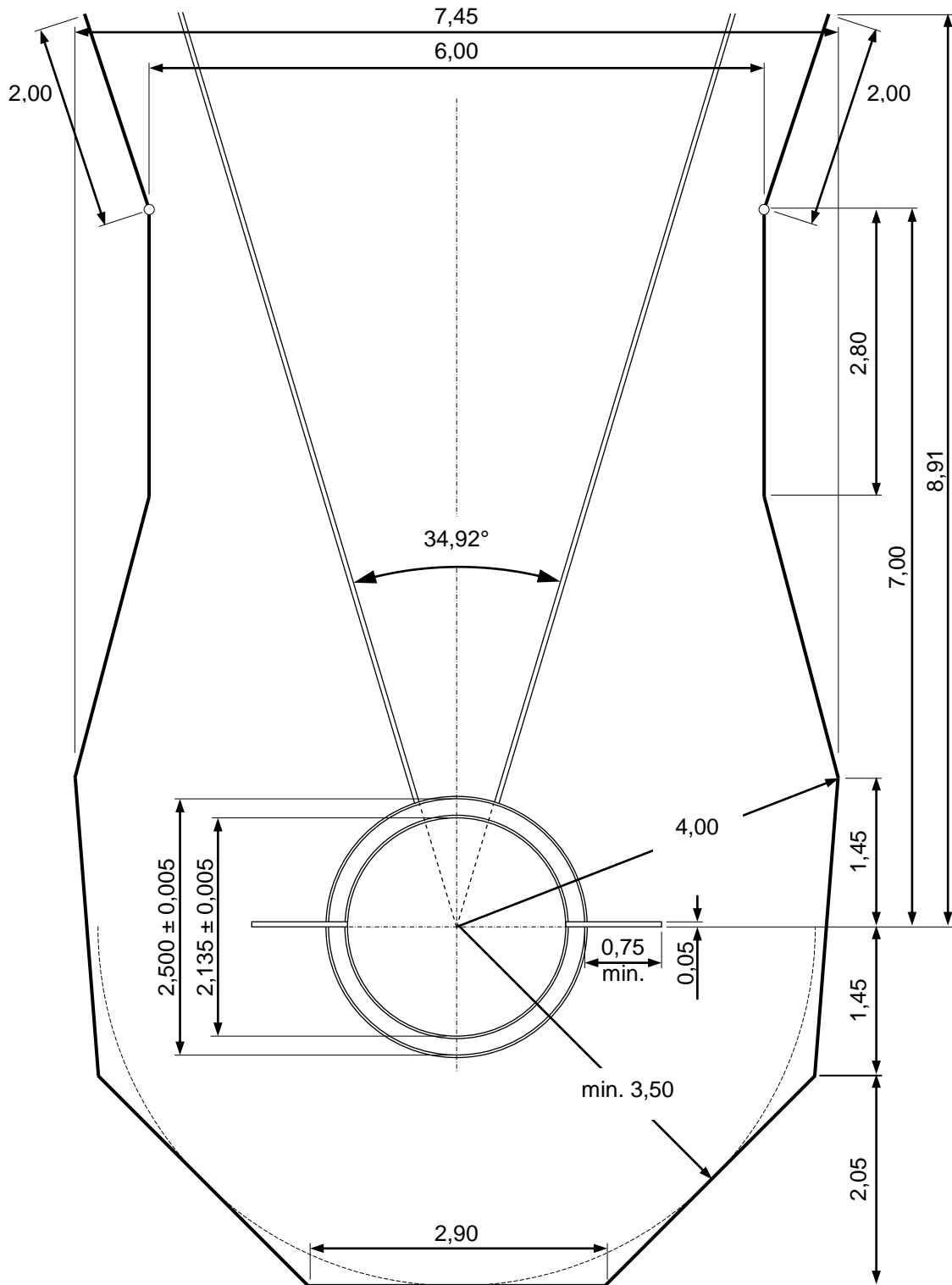

Fig. 23 Kooi voor discuswerpen en kogelslingeren (IAAF)
 Panelen in stand discuswerpen (alle afmetingen in m)

Artikel 193 Speerwerpen

De wedstrijd

1. (a) De speer moet worden vastgehouden bij de omwikkeling. Ze moet over de schouder of het bovenste deel van de werparm worden geworpen. Ze mag nooit geslingerd of met een draaibeweging worden geworpen. Niet-orthodoxe methoden zijn verboden.
(b) Een worp is slechts dan geldig, als de punt van de metalen top vóór enig ander deel van de speer de grond raakt.
(c) Vanaf de voorbereiding van de worp, totdat de speer in de lucht is, mag de atleet zich niet zo omdraaien, dat zijn rug naar de werprichting wordt gekeerd.
2. Als de speer tijdens de worp of in de lucht breekt zal de worp, indien deze reglementair werd uitgevoerd, niet als een fout worden aangemerkt. Als de atleet hierdoor zijn evenwicht verliest en een overtreding begaat, mag hem dit niet worden aangerekend en moet hem een nieuwe poging worden toegestaan.

Constructie van de speer

3. Constructie. De speer moet uit drie hoofdonderdelen bestaan: een speerpunt, een schacht en een handvat van koord. De schacht mag massief of hol zijn en moet geheel van metaal of een ander geschikt materiaal zijn waarmee een vast en integraal geheel wordt gevormd. Aan de schacht moet een metalen speerpunt zijn bevestigd, die uitloopt in een scherpe punt.
Het oppervlak van de schacht mag geen oneffenheden vertonen, zoals putjes, bultjes, gaatjes, groeven, ribbels of andere ruwheden en moet geheel glad (zie artikel 188.4) en gelijkvormig zijn.
De speerpunt moet volledig van metaal zijn. Aan het uiteinde van de speerpunt mag een verstevigde punt van een andere metaallegering gelast zijn, mits de complete top over het gehele oppervlak glad en gelijkvormig is (zie artikel 188.4).
4. Het zwaartepunt van de speer moet binnen het handvat vallen en het handvat mag de diameter van de schacht met niet meer dan 8 mm te boven gaan. Het oppervlak mag een regelmatig, antislip patroon hebben, maar zonder knopen of inkepingen of dergelijke. Het handvat moet overal eenzelfde dikte hebben.
5. De doorsnede van de speer moet helemaal rond zijn (zie opmerking (i)). De maximale diameter van de schacht moet direct voor het handvat liggen. Het middelste deel van de schacht, inclusief het deel onder het handvat mag cilindrisch zijn of enigszins schuin aflopend in de richting van de achterkant van de speer. In geen geval mag de afname in diameter, gerekend vanaf het punt vlak voor het handvat tot het punt vlak daarachter, meer bedragen

dan 0,25 mm. Vanaf het handvat tot aan de speerpunt en vanaf het handvat tot aan het achterste uiteinde mag de speer geleidelijk dunner worden. De lijn van het handvat naar de speerpunt en naar het achterste uiteinde moet recht of lichtgebogen zijn (zie opmerking (ii)) en over de gehele lengte van de speer mag geen abrupte wijziging in de diameter voorkomen, uitgezonderd direct achter de speerpunt en net voor en net achter het handvat. Achter de speerpunt mag de afname van de diameter niet meer dan 2,5 mm bedragen en deze afwijking van het langsprofiel mag niet verder doorlopen dan tot 300 mm voorbij de speerpunt.

Opmerking (i): Hoewel de speer volkomen rond moet zijn, is een verschil van 2% tussen de grootste en kleinste diameter toegestaan. De gemiddelde waarde van deze twee diameters moet overeenstemmen met de gespecificeerde maten.

Opmerking (ii): De vorm van het langsprofiel kan snel en eenvoudig gecontroleerd worden met een rechte metalen lat van ten minste 0,50 m lang en twee voelmaatjes met een dikte van 0,20 en 1,25 mm. Als de lat strak tegen de speer wordt gehouden op een plaats waar de lijn licht gebogen is, zal de lat heen en weer schommelen. Als de lat strak tegen de speer wordt gehouden op de plaats waar de lijn recht is, mag het voelmaatje van 0,20 mm nergens tussen de speer en de lat in kunnen worden gestoken. Dit geldt niet voor het punt direct achter de bevestiging van de speerpunt aan de schacht; op dit punt mag het voelmaatje van 1,25 mm niet tussen de lat en de speer in passen.

6. De speer moet aan de volgende eisen voldoen:

		Meisjes B	Meisjes A Vrouwen	Jongens B	Mannen Jongens A
Minimumgewicht (inclusief koordomwikkeling) voor toelating tot wedstrijden en acceptatie voor records		500 g	600 g	700 g	800 g
<u>Informatie voor fabrikanten: marges voor levering van wedstrijd materiaal</u>	Min.	505 g	605 g	705 g	805 g
	Max.	525 g	625 g	725 g	825 g
Totale lengte (LO)	Min.	2,00 m	2,20 m	2,30 m	2,60 m
	Max.	2,10 m	2,30 m	2,40 m	2,70 m
Afstand van de speerpunt tot het zwaartepunt (L1)	Min.	0,78 m	0,80 m	0,86 m	0,90 m
	Max.	0,88 m	0,92 m	1,00 m	1,06 m
Afstand van de achterzijde tot het zwaartepunt (L2)	Min.	1,12 m	1,28 m	1,30 m	1,54 m
	Max.	1,32 m	1,50 m	1,54 m	1,80 m
Lengte van de metalen speerpunt (L3)	Min.	220 mm	250 mm	250 mm	250 mm
	Max.	270 mm	330 mm	330 mm	330 mm
Lengte van de koordomwikkeling (L4)	Min.	135 mm	140 mm	150 mm	150 mm
	Max.	145 mm	150 mm	160 mm	160 mm
Diameter van de schacht op het dikste punt (voor de greep – D0)	Min.	20 mm	20 mm	23 mm	25 mm
	Max.	24 mm	25 mm	28 mm	30 mm

WEDSTRIJDREGLEMENT 2012-2013

- 7 De speer mag geen bewegende delen of andere hulpmiddelen hebben, waardoor tijdens de worp het zwaartepunt of de werpkarakteristiek kan veranderen.
8. Het spits toelopen van de speer naar de top van de metalen speerpunt moet zodanig zijn, dat de hoek van de speerpunt niet groter is dan 40°. Op 150 mm van de top mag de diameter niet groter zijn dan 80% van de maximale diameter van de schacht. Midden tussen het zwaartepunt en de top van de metalen speerpunt mag de diameter niet groter zijn dan 90% van de maximale diameter van de schacht.
9. Het spits toelopen van de schacht naar de achterkant van de speer moet zodanig zijn, dat de diameter midden tussen het zwaartepunt en de achterste punt ten minste 90% van de maximale diameter van de schacht is. Op 150 mm van de achterste punt mag de diameter niet kleiner zijn dan 40% van de maximale diameter van de schacht. De diameter aan de achterste punt moet minimaal 3,5 mm zijn.

Eigenschappen van “internationale” speren (zie ook Fig. 25)

Lengten		Diameters			
				Maximum	Minimum
L0	Totaal	D0	Voor het handvat	-	-
L1	Van punt tot ZP	D1	Achter het handvat	-	D0 – 0,25 mm
½ L1	Helft van L1	D2	150 mm vanaf de punt	0,8 D0	-
L2	Achterkant tot ZP	D3	Achterkant speerpunt	-	-
½ L2	Helft van L2	D4	Direct achter de speerpunt	-	D3 – 2,5 mm
L3	Speerpunt	D5	Halfweg punt tot ZP	0,9 D0	-
L4	Handvat	D6	Handvat	D0 + 8 mm	-
		D7	Halfweg achterkant tot ZP	-	0,9 D0
		D8	150 mm vanaf achterkant	-	0,4 D0
ZP	Zwaartepunt	D9	Achterkant	-	3,5 mm

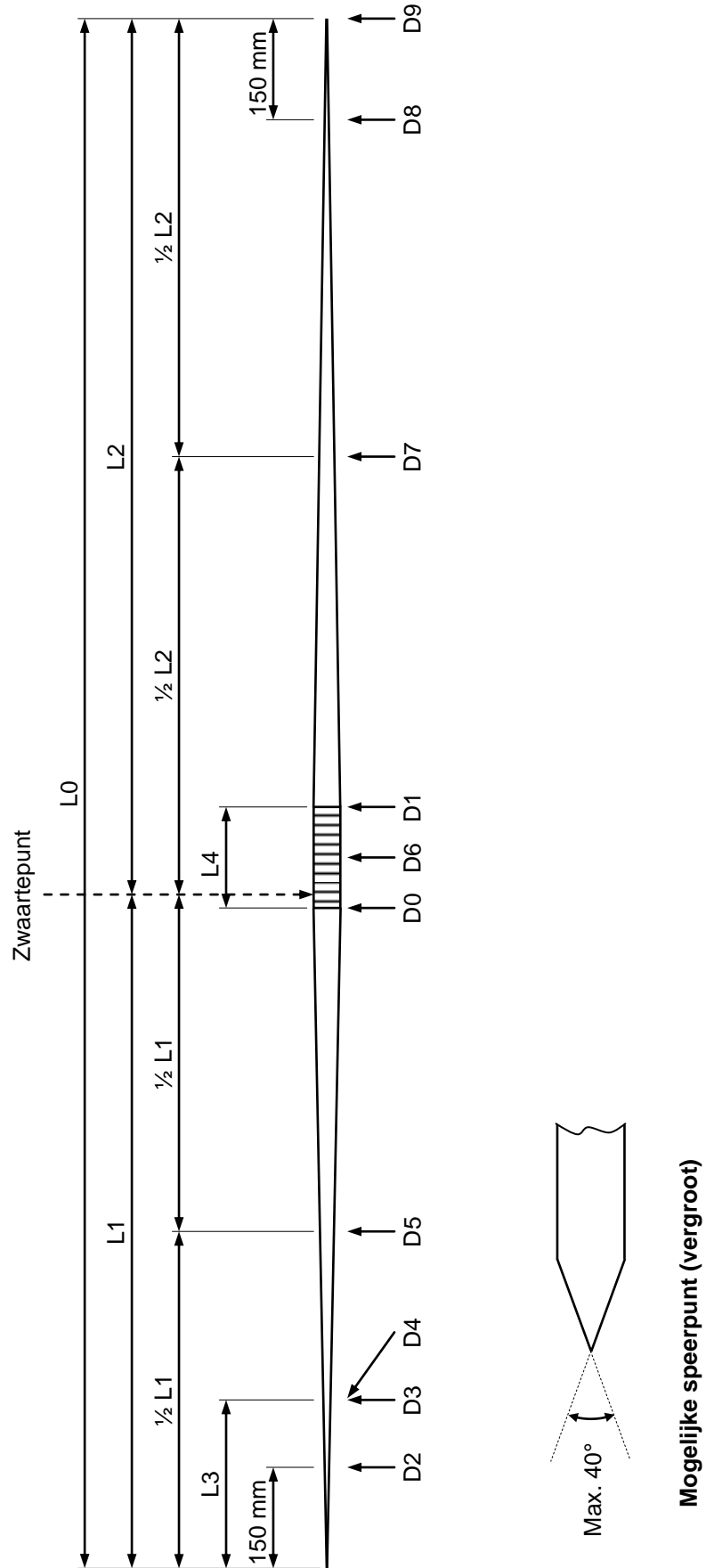

Fig. 25 Specifieke meetpunten van de speer

Afdeling V Meerkampen

Artikel 200 Meerkampen

Junior Mannen (Jongens A) en mannen (vijfkamp en tienkamp)

1. De vijfkamp bestaat uit vijf onderdelen die allemaal op één dag moeten worden verwerkt in de volgorde:
 - verspringen, speerwerpen, 200 m, discuswerpen en 1 500 m.
2. De tienkamp voor jongens A en mannen bestaat uit tien onderdelen die in twee opeenvolgende dagen moeten worden verwerkt in de volgorde:
 - eerste dag: 100 m, verspringen, kogelstoten, hoogspringen en 400 m;
 - tweede dag: 110 m horden, discuswerpen, polsstokhoogspringen, speerwerpen en 1 500 m.

Junior vrouwen (Meisjes A) en vrouwen (zevenkamp en tienkamp)

3. De zevenkamp bestaat uit zeven onderdelen die in twee opeenvolgende dagen moeten worden verwerkt in de volgorde:
 - eerste dag: 100 m horden, hoogspringen, kogelstoten en 200 m;
 - tweede dag: verspringen, speerwerpen en 800 m.
4. De tienkamp voor meisjes A en vrouwen bestaat uit tien onderdelen die in twee opeenvolgende dagen moeten worden verwerkt in de volgorde:
 - eerste dag: 100 m, discuswerpen, polsstokhoogspringen, speerwerpen en 400 m;
 - tweede dag: 100 m horden, verspringen, kogelstoten, hoogspringen en 1 500 m.

Jongens (Jongens B) (achtkamp, alleen bij IAAF-kampioenschappen!)

5. De achtkamp bestaat uit acht onderdelen die in twee opeenvolgende dagen moeten worden verwerkt in de volgorde:
 - eerste dag: 100 m, verspringen, kogelstoten en 400 m;
 - tweede dag: 110 m horden, hoogspringen, speerwerpen en 1 000 m.

► **NED**

Jongens B (negenkamp)

De negenkamp bestaat uit negen onderdelen die in twee opeenvolgende dagen moeten worden verwerkt in de volgorde:

- eerste dag: 100 m, verspringen, kogelstoten en polsstokhoogspringen;
- tweede dag: 110 m horden, discuswerpen, hoogspringen, speerwerpen en 1 500 m.

Meisjes (Meisjes B) (zevenkamp)

6. De zevenkamp bestaat uit zeven onderdelen die in twee opeenvolgende dagen moeten worden verwerkt in de volgorde:
 - eerste dag: 100 m horden, hoogspringen, kogelstoten en 200 m;
 - tweede dag: verspringen, speerwerpen en 800 m.

7. Naar goeddunken van de scheidsrechter voor de meerkamp en waar mogelijk, moet er voor elke atleet een pauze zijn van minstens 30 minuten tussen het einde van het ene onderdeel en het begin van het volgende onderdeel. Zo mogelijk moet de tijd tussen het einde van het laatste onderdeel op de eerste dag en het begin van het eerste onderdeel op de tweede dag tenminste 10 uur bedragen.

8. In elk afzonderlijk onderdeel van de meerkamp, met uitzondering van het laatste onderdeel, moeten de series en groepen zodanig door de technisch gedelegeerde (of als er geen technisch gedelegeerde is benoemd, door de scheidsrechter meerkamp) worden ingedeeld, dat atleten die op dat onderdeel gedurende een vooraf vastgestelde periode min of meer dezelfde prestaties hebben behaald, in dezelfde serie of groep worden geplaatst. In iedere groep moeten bij voorkeur vijf of meer atleten, maar nooit minder dan drie, worden geplaatst. Wanneer dit niet kan worden gerealiseerd in verband met het tijdschema dan zouden de series of groepen van een volgend onderdeel moeten worden samengesteld uit de atleten die uit het voorgaande onderdeel beschikbaar komen. Bij de meerkamp moeten de series voor het laatste onderdeel zodanig worden samengesteld, dat de laatste serie de leidende atleten na het voorlaatste onderdeel bevat. De technisch gedelegeerde of de scheidsrechter voor de meerkamp heeft de bevoegdheid de indeling te wijzigen in de gevallen waarin hij dit wenselijk acht.

9. Voor alle onderdelen gelden de desbetreffende reglementaire bepalingen, met de volgende uitzonderingen:
 - (a) bij het verspringen en alle werponderdelen mag iedere atleet slechts drie pogingen doen.
 - (b) in het geval dat er geen volautomatische elektronische tijdmeetapparatuur beschikbaar is, moet de tijd van elke atleet opgenomen worden door drie onafhankelijke tijdwaarnemers.
 - (c) Op alle looponderdelen is slechts één valse start per serie toegestaan zonder dat de atle(e)t(en) die de valse start veroorzaakte(n), wordt (worden) gediskwalificeerd. Elke atleet die vervolgens in die serie een valse start veroorzaakt, wordt gediskwalificeerd voor dat onderdeel (zie ook artikel 162.7).

► **NED**

(d) Het beginnen op een lagere aanvangshoogte bij het hoogspringen en het polsstokhoogspringen dan door de wedstrijdorganisatie c.q. de technisch gedelegeerde is vastgesteld, is toegestaan, mits dit vóór de wedstrijd bij de wedstrijdleider wordt aangevraagd.

10. Er mag voor elk onderdeel slechts één systeem van tijdmeting worden gebruikt. Voor records worden echter volautomatische elektronische tijden gebruikt, ongeacht of die tijden op dat onderdeel ook voor de andere atleten beschikbaar zijn.
11. Het is een atleet, die op een van de looponderdelen niet poogt te starten of geen poging doet op een van de technische onderdelen, niet toegestaan op de volgende onderdelen uit te komen. Hij wordt geacht de wedstrijd te hebben verlaten. In de einduitslag zal zijn naam derhalve niet voorkomen. Een atleet die niet aan de volgende onderdelen van de meerkamp wil deelnemen, moet dit direct aan de scheidsrechter voor de meerkamp melden.
12. De behaalde punten volgens de laatstverschenen "IAAF Scoring Tables" van elk afzonderlijk onderdeel en het bereikte puntentotaal na dat onderdeel moeten direct na afloop van dat onderdeel worden bekendgemaakt. De atleten worden in de volgorde geplaatst van het totaal aantal punten dat is behaald.
13. Wanneer twee of meer atleten een gelijk aantal punten hebben behaald voor welke plaats in de uitslag dan ook, geldt de volgende procedure voor het bepalen of er sprake is van gelijk eindigen:
 - (a) De atleet die in een groter aantal onderdelen meer punten heeft behaald dan de andere betrokken atle(e)t(en) wordt hoger geklasseerd.
 - (b) Wanneer de atleten nog gelijk staan na toepassing van artikel 200.13(a) zal de atleet met het hoogste aantal punten in een van de individuele onderdelen hoger worden geklasseerd.
 - (c) Wanneer de atleten nog steeds gelijk staan geklasseerd na toepassing van artikel 200.13(b) zal de atleet met het hoogste aantal punten in een tweede onderdeel etc. hoger worden geklasseerd, etc.
 - (d) Als na toepassing van artikel 200.13 (c) de atleten nog steeds hetzelfde aantal punten hebben dan moet worden beslist dat zij gelijk zijn geëindigd.

Afdeling VI Indoorwedstrijden

Artikel 210 Toepasselijkheid van het reglement op indoorwedstrijden

Met uitzondering van de hieronder opgenomen regels zijn de regels zoals weergegeven in Afdeling I tot en met V voor outdoorwedstrijden ook van toepassing op indoorwedstrijden.

► **NED**

De in deze afdeling genoemde bepalingen gelden voor alle indoorwedstrijden. De algemeen secretaris van de Atletiekunie kan voor Nederlandse indoorkampioenschappen in zeer dringende gevallen afwijkingen van deze bepalingen toestaan.

Artikel 211 De indoorhal

1. De indoorhal moet volledig overdekt en gesloten zijn. Verlichting, verwarming en ventilatie moeten aanwezig zijn om acceptabele wedstrijdcondities te scheppen.
2. In de hal moeten aanwezig zijn: een ovale baan (rondbaan), een rechte baan voor de sprint- en hordeonderdelen en aanloop- en landingsgebieden voor de springonderdelen. Daarnaast moeten er een permanente of tijdelijke ring en een landingssector voor het kogelstoten zijn. Alle faciliteiten moeten voldoen aan de specificaties van de IAAF "Track and Field Facilities Manual".
3. Alle loopbanen, aanlopen en afzetplaatsen moeten voorzien zijn van een kunststof toplaag. De kunststof toplaag moet bij voorkeur geschikt zijn voor spikes met punten van 6 mm lengte.
De eigenaar van de indoorhal kan een andere materiaaldikte op het baanoppervlak laten aanbrengen. De atleten moeten dan worden geïnformeerd over de toegestane lengte van de spikepunten (zie artikel 143.4).
Indoorwedstrijden volgens artikel 1.1 (a), (b), (c), en (f) mogen uitsluitend worden gehouden op accommodaties die een goedkeuringscertificaat van de IAAF hebben.
Als zulke accommodaties beschikbaar zijn, wordt aanbevolen ook de wedstrijden volgens artikel 1.1 (d), (e), (g), (h), (i) en (j) in die accommodaties te houden.
4. De ondergrond waarop de kunststof van de loopbanen, de aanlopen en de afzetgebieden is aangebracht, moet of massief zijn (bijvoorbeeld beton), of als het is aangebracht op een zwevende constructie (zoals op balken bevestigde houten planken of multiplex platen) mag het geen speciale verende delen bevatten en, voor zover dat technisch mogelijk is, moet iedere aan-

loop over de hele lengte dezelfde veerkracht hebben. Deze eigenschap moet voor alle afzetgebieden vóór iedere wedstrijd gecontroleerd worden.

Opmerking (i): Onder speciale verende delen wordt verstaan een opzettelijk ontworpen constructie die bedoeld is om extra assistentie aan de atleten te verlenen.

Opmerking (ii): De IAAF "Track and Field Facilities Manual" dat bij het bureau van de IAAF aangevraagd of van de website van de IAAF gedownload kan worden, bevat meer gedetailleerde en duidelijk omschreven specificaties voor de planning en bouw van indooraccommodaties, inclusief diagrammen voor de meting van de baan en voor de markeringen.

Opmerking (iii): De huidige standaardformulieren die nodig zijn voor het aanvragen van de certificering van accommodaties, het meetrapport voor indooraccommodaties en de "Certification Systems Procedures" zijn op aanvraag te verkrijgen bij het bureau van de IAAF/de Atletiekunie, of kunnen gedownload worden van de website van de IAAF.

Artikel 212 De sprintbaan

1. De zijdelingse helling van de baan mag niet meer zijn dan 1:100 en de neerwaartse helling in de looprichting mag op geen enkel punt meer zijn dan 1:250 en in totaal niet meer dan 1:1 000.

De lanen

2. De sprintbaan moet bestaan uit minimaal 6 en maximaal 8 lanen die aan beide kanten van elkaar zijn gescheiden door witte lijnen met een breedte van 0,05 m. De lanen, inclusief de lijn aan de rechterkant, moeten allemaal 1,22 (\pm 0,01) m breed zijn.

Opmerking: Op indoorbanen die vóór 1 januari 2004 zijn aangelegd, mogen de lanen een breedte hebben van maximaal 1,25 m.

Start en finish

3. Er moeten "vrije zones" zonder obstakels van ten minste 3 m lengte achter de startlijn en van ten minste 10 m lengte voorbij de finishlijn zijn. In de "vrije zone" voorbij de finishlijn moeten zodanige voorzieningen worden getroffen, dat de atleten zonder blessures tot stilstand kunnen komen.

Opmerking: Een "vrije zone" voorbij de finishlijn van ten minste 15 m wordt ten zeerste aanbevolen.

Artikel 213 De rondbaan

1. De nominale lengte van de rondbaan moet bij voorkeur 200 m zijn. De baan moet bestaan uit twee parallel lopende horizontale rechte stukken en twee bochten die schuin mogen liggen en waarvan de bochtstralen gelijk moeten zijn.

De binnenzijde van de baan moet zijn afgezet óf met een rand van geschikt materiaal van ongeveer 0,05 m hoog en breed, óf met een witte lijn van 0,05 m breed. De buitenzijde van deze rand of lijn, vormt de binnenzijde van laan 1. De binnenzijde van deze rand of lijn moet over de gehele lengte van de baan horizontaal zijn met een maximale helling van 1:1 000.

Op de twee rechte einden mag de rand weggelaten worden en worden vervangen door een witte lijn met een breedte van 0,05 m.

Lanen

2. De rondbaan moet uit minimaal 4 en maximaal 6 lanen bestaan.
De nominale breedte van de lanen moet, met inbegrip van de witte lijn aan de rechterkant, tussen 0,90 m en 1,10 m liggen. Alle lanen moeten dezelfde nominale breedte hebben met tolerantie van $\pm 0,01$ m op de gekozen breedte. De lanen moeten van elkaar zijn gescheiden door witte lijnen van 0,05 m breed.

Helling van de bochten

3. De hellingshoek zou op iedere doorsnede van de baan (zowel in de bochten als op de rechte einden) voor alle lanen hetzelfde moeten zijn. Het rechte stuk van de baan mag vlak zijn of een maximale zijdelingse helling van 1:100 in de richting van de binnenste laan hebben.

Om de overgang van het rechte stuk naar de hellende bocht makkelijker te maken, mag er een geleidelijke overgang zijn van het vlakke rechte stuk naar de hellende bocht die in het rechte stuk mag doorlopen. Bovendien zou er ook een verticale overgang moeten zijn.

Bochtmarkeringen

4. Op de plaatsen waar de binnenkant van de baan begrensd wordt door een witte lijn, moet deze begrenzing in de bochten en eventueel op de rechte stukken tevens worden aangegeven met pylonen of met vlaggen. De vlaggen moeten ongeveer 0,25 m x 0,20 m zijn, ten minste op een hoogte van 0,45 m geplaatst zijn en van de loopbaan af gericht in een hoek van 60° op het baanoppervlak staan. De pylonen moeten ten minste 0,20 m hoog zijn. De pylonen of vlaggen moeten zodanig op de baan worden geplaatst, dat de buitenkant van de pylon of van de vlag samenvalt met de rand van de witte lijn, die het dichtst bij de baan ligt. De pylonen of vlaggen moeten geplaatst worden op onderlinge afstanden van maximaal 1,5 m in de bochten en 10 m op de rechte einden.

Opmerking: Voor alle indoorwedstrijden die direct onder de controle van de IAAF vallen wordt het gebruik van een binnenrand sterk aanbevolen.

Artikel 214 Start en finish op de rondbaan

1. Technische informatie over de constructie en markeringen van een 200 m indoorbaan met schuine bochten is opgenomen in de IAAF "Track and Field

Facilities Manual” (en in de supplementen van de Atletiekunie). Dit artikel geeft de grondbeginselen aan die moeten worden gevolgd.

Minimumeisen

2. De start en de finish moeten worden aangegeven door een witte lijn van 0,05 m breed. Op het rechte gedeelte van de baan wordt deze lijn loodrecht getrokken op de lijnen die de lanen van elkaar scheiden, terwijl in de bochten een lijn langs een straal door het middelpunt wordt gevolgd.
3. Voor alle afstanden moet zo mogelijk slechts één finishlijn wordt gehanteerd. Deze finishlijn moet in een recht gedeelte van de baan liggen en het rechte gedeelte van de baan vóór de finishlijn moet zo lang mogelijk zijn.
4. Het is een eerste vereiste, dat de startlijn, of deze nu recht, verspringend of gebogen is, zodanig ligt dat de af te leggen afstand voor elke atleet, als hij de kortst toegestane route neemt, hetzelfde is.
5. Voor zover mogelijk moeten de startlijnen (en de lijnen van de wisselzones) niet liggen in het scherpste of het steilst oplopende gedeelte van een bocht.

Lopen in lanen

6. In wedstrijden tot en met 400 m moet elke atleet in zijn eigen laan starten. Wedstrijden tot en met 300 m worden moeten geheel in lanen worden gelopen. In wedstrijden van meer dan 300 m en minder dan 800 m moet er worden gestart in lanen en moet er tot het einde van de tweede bocht in lanen worden gelopen.

Bij wedstrijden over 800 m kan bij de start, of iedere atleet een aparte laan toegewezen krijgen, of er worden tot twee atleten in iedere laan geplaatst, of er wordt met een groep vanachter een gebogen lijn gestart waarbij bij voorkeur de lanen 1 en 3 moeten worden gebruikt.

Wedstrijden langer dan 800 m worden niet in aparte lanen gelopen en worden gestart vanachter een gebogen startlijn of door middel van een groepsstart.

Opmerking (i): Bij andere wedstrijden dan die vallen onder artikel 1.1 (a), (b), (c) en (f) kunnen de betrokken nationale atletiekorganisaties overeenkomen om de 800 m niet in lanen te starten.

Opmerking (ii): In indooraccommodaties met minder dan 6 lanen rond kan een groepsstart zoals omschreven in artikel 162.10 gebruikt worden om te bereiken dat zes atleten aan de wedstrijd mee kunnen doen.

Start- en finishlijn op een baan met een nominale lengte van 200 m

7. De startlijn in laan 1 moet op het rechte stuk voor de hoofdtribune liggen. De juiste plaats hiervan moet zo worden vastgesteld, dat de verste startlijn in de buitenste laan (voor de 400 m, zie artikel 214.9) op een zodanige plaats ligt dat de helling op die plaats niet meer dan 12° is.

De finishlijn voor alle afstanden moet het verlengde van de startlijn in laan 1 zijn, aangebracht over de gehele breedte van de baan en loodrecht op de lijnen tussen de lanen.

Versprongen startlijn voor de 200 m

8. Wanneer de plaats van de startlijn in laan 1 en de finishlijn zijn vastgesteld, moeten de plaatsen van de startlijnen in de overige lanen worden bepaald door in iedere laan terug te meten vanaf de finishlijn. De meting van de afstand in iedere laan moet op precies dezelfde manier gebeuren zoals dat in laan 1 is gedaan, om de lengte van de laan vast te stellen (zie artikel 160.2). Als het punt is bepaald waar de startlijn op 0,20 m vanaf de binnenkant van de laan komt te liggen, dan moet door dat punt, als dat op een recht stuk van de baan gelegen is, een lijn getrokken worden over de gehele breedte van die laan loodrecht op de lijnen die tussen de lanen zijn aangebracht. In de bocht ligt de startlijn op de straal die vanaf het middelpunt van de bocht door dat punt getrokken kan worden. Als het punt ligt op het overgangsg gebied (zie artikel 213.4) dan moet er een lijn getrokken worden door het gemeten punt en het theoretische middelpunt van de kromming van het overgangsg gebied. De startlijnen moeten 0,05 m breed zijn en vanaf het gemeten punt liggen aan de kant van de finish (in de looprichting).

Versprongen startlijnen voor wedstrijden vanaf 200 m tot en met 800 m

9. Omdat de lopers bij deze onderdelen na de eerste of tweede bocht hun laan mogen verlaten, moet bij het bepalen van de startposities met twee factoren rekening worden gehouden. Ten eerste de normale verspringing zoals bij de 200 m (zie artikel 214.8). Ten tweede een correctie op de startpositie in iedere laan om te compenseren voor de grotere afstand die atleten in de buitenste lanen moeten afleggen ten opzichte van de atleten in de binnenste lanen om na het passeren van de overgangslijn aan het eind van het rechte stuk de binnenste laan te bereiken. Deze correcties kunnen worden bepaald zodra de overgangslijn op de baan wordt aangebracht.

De overgangslijn bestaat uit een 0,05 m brede gebogen lijn aan het eind van beide bochten, die zich uitstrekt over alle lanen behalve laan 1. Om atleten te helpen bij het herkennen van de overgangslijn moeten kleine pylonen of prisma's (0,05 m x 0,05 m en niet hoger dan 0,15 m), bij voorkeur in een andere kleur dan de overgangslijn en de scheidingslijnen van de lanen, geplaatst worden direct vóór de kruising van de scheidingslijnen van de lanen met de overgangslijn.

Omdat startlijnen 0,05 m breed zijn, is het onmogelijk om twee afzonderlijke startlijnen aan te brengen tenzij de afstanden meer dan ongeveer 0,07 m uit elkaar liggen, zodat er een duidelijk verschil van ongeveer 0,02 m tussen de

WEDSTRIJDREGLEMENT 2012-2013

startlijnen ontstaat. Als dit probleem zich voordoet, moet de achterste startlijn gebruikt worden. Het probleem treedt niet op in baan 1, omdat er per definitie voor die baan geen correctie voor de overgangslijn nodig is. Het treedt vooral op in de binnenste banen (2 en 3) maar niet meer in de buitenste banen (5 en 6), waar het verschil groter dan 0,07 m is.

In de buitenste banen, waar het afstandverschil groot genoeg is, kan een tweede startlijn voorbij de 200 m startlijn worden aangebracht, op dezelfde manier zoals dat voor de correctie van de overgangslijn is beschreven.

De plaats van deze startlijn in de buitenste baan bepaalt de plaats van alle andere startlijnen en van de finishlijn. Om te voorkomen dat de atleet in deze baan ernstig benadeeld wordt, omdat hij op een steil gedeelte van de baan moet starten, moeten de startlijnen en de finishlijn voldoende ver van de eerste bocht teruggeplaatst worden om zo de steilheid van de helling tot een acceptabel niveau terug te brengen. Het is dan ook noodzakelijk om eerst de plaats van de 400 m en 800 m startlijn in de buitenste baan te bepalen en van daaruit terug te werken naar alle andere startlijnen en tenslotte uit te komen bij de finishlijn.

Overgangsregels

10. Bij indoorwedstrijden moeten onder normale omstandigheden de volgende regels worden gehanteerd om het aantal ronden, het aantal series per ronde en de kwalificatieprocedure (wie door plaats (P) of tijd (T) doorgaan) voor iedere ronde van de looponderdelen vast te stellen:

60 m, 60 m horden

Inschrijvingen	Ronde 1			Ronde 2			Halve finales		
	Series	Plaats	Tijd	Series	Plaats	Tijd	Series	Plaats	Tijd
9-16	2	3	2						
17-24	3	2	2						
25-32	4	3	4				2	4	
33-40	5	4	4				3	2	2
41-48	6	3	6				3	2	2
49-56	7	3	3				3	2	2
57-64	8	2	8				3	2	2
65-72	9	2	6				3	2	2
73-80	10	2	4				3	2	2

200 m, 400 m, 800 m, 4 x 200 m, 4x 400 m

Inschrijvingen	Ronde 1			Ronde 2			Halve finales		
	Series	Plaats	Tijd	Series	Plaats	Tijd	Series	Plaats	Tijd
7-12	2	2	2						
13-18	3	3	3				2	3	
19-24	4	2	4				2	3	
25-30	5	2	2				2	3	
31-36	6	2	6				3	2	
37-42	7	2	4				3	2	
43-48	8	2	2				3	2	
49-54	9	2	6	4	3		2	3	
55-60	10	2	4	4	3		2	3	

1 500 m

Inschrijvingen	Ronde 1			Ronde 2			Halve finales		
	Series	Plaats	Tijd	Series	Plaats	Tijd	Series	Plaats	Tijd
12-18	2	3	3						
19-27	3	2	3						
28-36	4	2	1						
37-45	5	3	3				2	3	3
46-54	6	2	6				2	3	3
55-63	7	2	4				2	3	3

3 000 m

Inschrijvingen	Ronde 1		
	Series	Plaats	Tijd
16-24	2	4	4
25-36	3	3	3
37-48	4	2	4

Opmerking: Bovenstaande kwalificatieprocedures zijn uitsluitend geldig voor een indooraccommodatie met een 6-laans rondbaan en 8 sprintlanen.

Loting voor lanen

11. Met uitzondering van de 800 m moeten voor alle looponderdelen, waarvoor geheel of gedeeltelijk een bocht in lanen moet worden gelopen en waarvoor meerdere ronden moeten worden verwerkt, drie lotingen voor de indeling in lanen worden verricht:

- (a) een voor de twee hoogst geplaatste atleten of teams om de plaatsing in de buitenste twee lanen te bepalen;
- (b) een volgende voor de derde en vierde geplaatste atleten of teams om de plaatsing in de volgende twee lanen te bepalen;
- (c) Een derde voor de overige atleten of teams om de plaatsing in de overgebleven lanen te bepalen.

De plaatsing die hierboven genoemd wordt moet als volgt worden bepaald:

- (d) voor series in de eerste ronde is bepalend de lijst met prestaties zoals die in de vooraf vastgestelde periode behaald zijn;
- (e) na de eerste ronde geldt de procedure zoals beschreven in artikel 166.3 (a).

12. Voor alle andere looponderdelen moet voor de lanen worden geloot in overeenstemming met het bepaalde in artikel 166.4 en 166.8.

► **NED**

Overgang naar de volgende ronden

13. Voor Nederlandse indoorkampioenschappen kunnen door de algemeen secretaris van de Atletiekunie afwijkende overgangsregels worden vastgesteld.

Overige bepalingen

14. (a) Als de plaatselijke situatie afwijkt van een sprintbaan met 6 c.q. 8 lanen en/of een rondbaan met 4 c.q. 6 lanen, moeten de betreffende overgangsregels, serie- en lanenindelingen aan deze plaatselijke situatie worden aangepast.
- (b) Als series op tijd worden gelopen, wordt de eindklassering als volgt bepaald:
- eerste wordt de atleet die van alle betreffende series de snelste tijd heeft gerealiseerd;
 - tweede wordt de atleet die van alle betreffende series de op een na snelste tijd heeft gerealiseerd; enz.
- Als twee of meer atleten in verschillende series dezelfde tijd hebben gerealiseerd, wordt de klassering als volgt bepaald:
- atleten die in verschillende series dezelfde plaats van aankomst hebben behaald, worden in de eindrangschikking samen op dezelfde plaats geklasseerd;
 - in alle andere gevallen worden de betreffende atleten in de eindrangschikking geklasseerd in de volgorde van hun behaalde aankomstplaats in de respectievelijke series.
- (c) Als op een onderdeel een finale en een B-loop worden verwerkt, worden de medailles uitgereikt aan de daarvoor in aanmerking komende atleten uit de finale.

Artikel 215 Kleding, schoenen en startnummers

Het uitstekende deel van de spikepunt mag niet langer zijn dan 6 mm (of een lengte hebben, zoals door de organisatiecommissie is voorgeschreven).

Artikel 216 Hordelopen

1. De standaardafstanden zijn 50 m en 60 m op de sprintbaan.
2. Opzet van de horden voor wedstrijden (alle afmetingen in m):

50 m horden

Categorie	Hoogte	Aantal horden	Aanloop van start naar 1e horde	Tussenafstand	Afstand van de laatste horde tot de finish
Meisjes B	0,762	4	13,00	8,50	11,50
Meisjes A	0,838	4	13,00	8,50	11,50
Vrouwen	0,838	4	13,00	8,50	11,50
Jongens B	0,914	4	13,72	9,14	8,86
Jongens A	0,991	4	13,72	9,14	8,86
Mannen	1,067	4	13,72	9,14	8,86

60 m horden

Categorie	Hoogte	Aantal horden	Aanloop van start naar 1e horde	Tussenafstand	Afstand van de laatste horde tot de finish
Meisjes B	0,762	5	13,00	8,50	13,00
Meisjes A	0,838	5	13,00	8,50	13,00
Vrouwen	0,838	5	13,00	8,50	13,00
Jongens B	0,914	5	13,72	9,14	9,72
Jongens A	0,991	5	13,72	9,14	9,72
Mannen	1,067	5	13,72	9,14	9,72

Artikel 217 Estafettes

Uitvoering van de races

1. Bij de 4 x 200 m moet de eerste loper en de tweede loper tot aan de dichtstbijzijnde rand van de overgangslijn zoals beschreven in artikel 214.9 in lanen lopen. Artikel 170.18 is niet van toepassing, hetgeen betekent dat het aan de tweede, derde en vierde lopers niet is toegestaan hun loop te beginnen buiten de wisselzone; zij moeten dus starten vanuit hun wisselzone.
2. Bij de 4 x 400 m moeten de eerste twee bochten in lanen worden gelopen. Dus kunnen dezelfde startlijnen en overgangslijn gebruikt worden als voor de individuele 400 m.
3. Bij de 4 x 800 m moet de eerste bocht in lanen worden gelopen. Dus kunnen dezelfde startlijnen en overgangslijn gebruikt worden als voor de individuele 800 m.
4. De versprongen startlijnen in wedstrijden waarbij de atleten bij het bereiken van het rechte eind na het lopen van twee of drie bochten in lanen hun respectievelijke lanen mogen verlaten is beschreven in artikel 214.9.
5. De derde en vierde lopers van de 4 x 200 m, de tweede, derde en vierde loper van de 4 x 400 m en de 4 x 800 m moeten zich, onder toezicht van een daarvoor aangewezen jurylid, in dezelfde volgorde (van binnen naar buiten) in de wisselzone opstellen, als die waarin hun aankomende ploegenoten de laatste bocht ingaan. Als de aankomende atleten dit punt eenmaal gepasseerd zijn, moeten de wachtende atleten deze volgorde aanhouden en mag de plaats bij het begin van de wisselzone niet meer worden veranderd. Als een atleet zich hier niet aan houdt, dan moet zijn ploeg worden gediskwalificeerd.

Opmerking: Bij indoorestafettes zijn - wegens de smallere lanen - de atleten veel meer blootgesteld aan botsingen en onbedoeld hinderen, dan bij estafettes in de open lucht. Het is daarom aan te bevelen tussen iedere ploeg

een laan vrij te houden. Lanen 1, 3 en 5 zouden gebruikt kunnen worden en de lanen 2, 4 en 6 blijven leeg.

Artikel 218 Hoogspringen

De aanloop en afzetplaats

1. Als losse afzetmatten worden gebruikt, moeten alle verwijzingen in de regels naar het niveau van de afzetplaats worden uitgelegd als betrekking hebbend op het niveau van de bovenzijde van de mat.
2. De atleet mag zijn aanloop beginnen op het schuine gedeelte van de rondbaan, mits de laatste 15 m van de aanloop voldoet aan artikel 182.3, 182.4 en 182.5.

Artikel 219 Polsstokhoogspringen

De aanloop

De atleet mag zijn aanloop beginnen op het schuine gedeelte van de rondbaan, mits de laatste 40 m van de aanloop voldoet aan artikel 183.6 en 183.7.

Artikel 220 Horizontale springonderdelen

De aanloop

De atleet mag zijn aanloop beginnen op het schuine gedeelte van de rondbaan, mits de laatste 40 m van de aanloop voldoet aan artikel 184.1 en 184.2.

Artikel 221 Kogelstoten

De sector

1. De sector moet bestaan uit een geschikt materiaal waarin de kogel een afdruk maakt en dat het stuiteren van de kogel zoveel mogelijk beperkt.
2. Daar waar het nodig is om de veiligheid van toeschouwers, juryleden en atleten te verzekeren, moet de sector aan de achterkant en aan de beide zijkanten van de sector voorzien zijn van een omheining en/of beschermende netten die zo dicht mogelijk aan de ring aan moeten sluiten. De aanbevolen minimum hoogte van de netten zou 4 m hoog moeten zijn en sterk genoeg om een kogel tegen te houden die hetzij rechtstreeks hetzij door opstuiten vanaf het landingsoppervlak in het net terecht komt.
3. Met het oog op de beperkte ruimte in een indoorhal, kan door het aanbrengen van de in artikel 221.2 genoemde voorziening niet voldoende ruimte meer beschikbaar zijn voor het uitzetten van een volledige sector van

34,92°. Als deze belemmering zich voordoet, zijn de navolgende bepalingen van kracht:

- (a) de voorziening aan het einde van de sector die de kogels moet tegenhouden moet vanaf de ring ten minste een halve meter verder dan het huidige (wereld)record voor mannen of vrouwen worden aangebracht.
- (b) de sectorlijnen moeten aan beide zijden symmetrisch ten opzichte van de middellijn van de 34,92° sector liggen.
- (c) de lijnen die de begrenzing vormen van de sector kunnen zodanig worden aangebracht, dat zij geen deel meer uitmaken van een 34,92° sector. De sectorlijnen mogen dan evenwijdig aan elkaar en aan de middellijn van de 34,92° sector lopen op een onderlinge afstand van minimaal 9 m.

Constructie van de kogel

4. Afhankelijk van het soort materiaal dat gebruikt wordt voor de sector (zie artikel 221.1) moeten de kogels zijn gemaakt:
 - van massief metaal of met een metalen omhulsel óf;
 - met een omhulsel van zacht plastic of rubber en een geschikte vulling.Het is niet toegestaan tijdens dezelfde wedstrijd zowel metalen als rubberen kogels te gebruiken.

Kogels van massief metaal of met een metalen omhulsel

5. Kogels van massief metaal of met een metalen omhulsel moeten voldoen aan de bepalingen van de artikelen 188.4 en 188.5.

Kogels met een plastic of rubber omhulsel

6. Een kogel met een plastic of rubber omhulsel moet een vulling hebben van geschikt materiaal, zodat er bij het neerkomen op een normale sportvloer in een sporthal geen schade wordt veroorzaakt. De kogel moet bolvormig zijn en het oppervlak moet glad zijn afgewerkt. Voor een glad oppervlak moet de variatie in hoogten op het oppervlak minder zijn dan 1,6 µm d.w.z. een ruwheidsgetal van N7 of minder.

De kogels moeten voldoen aan de volgende specificaties:

		Meisjes B	Meisjes A Vrouwen	Jongens B	Jongens A	Mannen
Minimum gewicht voor toelating tot wedstrijden en acceptatie voor records		3,000 kg	4,000 kg	5,000 kg	6,000 kg	7,260 kg
Informatie voor fabrikanten: marges voor levering van wedstrijd materiaal	Min.	3,005 kg	4,005 kg	5,005 kg	6,005 kg	7,265 kg
	Max.	3,025 kg	4,025 kg	5,025 kg	6,025 kg	7,285 kg
Diameter	Min.	85 mm	95 mm	100 mm	105 mm	110 mm
	Max.	120 mm	130 mm	135 mm	140 mm	145 mm

Artikel 222 Meerkampen

Mannen (vijfkamp)

1. De vijfkamp bestaat uit vijf onderdelen die allemaal op één dag moeten worden verwerkt in de volgorde:
 - 60 m horden, verspringen, kogelstoten, hoogspringen en 1 000 m.

► **NED**

Jongens A (vijfkamp)

De vijfkamp bestaat uit vijf onderdelen die allemaal op één dag moeten worden verwerkt in de volgorde:

- 60 m horden, verspringen, kogelstoten, hoogspringen en 1 000 m.

Mannen (zevenkamp)

2. De zevenkamp bestaat uit zeven onderdelen die in twee opeenvolgende dagen moeten worden verwerkt in de volgorde:
 - eerste dag : 60 m, verspringen, kogelstoten en hoogspringen;
 - tweede dag : 60 m horden, polsstokhoogspringen en 1 000 m.

► **NED**

Jongens A (zevenkamp)

De zevenkamp bestaat uit zeven onderdelen die in twee opeenvolgende dagen moeten worden verwerkt in de volgorde:

- eerste dag : 60 m, verspringen, kogelstoten en hoogspringen;
- tweede dag : 60 m horden, polsstokhoogspringen en 1 000 m.

Jongens B (zevenkamp)

De zevenkamp bestaat uit zeven onderdelen die in twee opeenvolgende dagen moeten worden verwerkt in de volgorde:

- eerste dag : 60 m, verspringen, kogelstoten en polsstokhoogspringen;
- tweede dag : 60 m horden, hoogspringen en 1 000 m.

Vrouwen (vijfkamp)

3. De vijfkamp bestaat uit vijf onderdelen die allemaal op één dag moeten worden verwerkt in de volgorde:
 - 60 m horden, hoogspringen, kogelstoten, verspringen en 800 m.

► **NED**

Meisjes A (vijfkamp)

De vijfkamp bestaat uit vijf onderdelen die allemaal op één dag moeten worden verwerkt in de volgorde:

- 60 m horden, hoogspringen, kogelstoten, verspringen en 800 m.

Meisjes B (vijfkamp)

De vijfkamp bestaat uit vijf onderdelen die allemaal op één dag moeten worden verwerkt in de volgorde:

- *60 m horden, verspringen, kogelstoten, hoogspringen en 800 m.*

Series en groepen

4. In elke serie of groep moeten bij voorkeur vier of meer en nooit minder dan drie atleten worden geplaatst.

Afdeling VII Snelwandelen

Artikel 230 Snelwandelen

1. Snelwandelen is het zich voortbewegen door middel van stappen waarbij, voor zover (met het menselijke oog) zichtbaar, het contact met de grond ononderbroken gehandhaafd blijft. Het voorste been moet gestrekt zijn (dat wil zeggen, niet gebogen in de knie) vanaf het moment van het eerste contact met de grond tot het moment dat dit been zich in verticale stand bevindt.

Jureren

2. (a) Als deze niet van tevoren is aangewezen, kiest de jury snelwandelen uit hun midden een chef jury snelwandelen.
(b) Alle juryleden handelen zelfstandig. Hun jurering moet gebaseerd zijn op directe visuele waarneming.
(c) Bij wedstrijden die vallen onder artikel 1.1 (a), moeten alle juryleden internationale juryleden snelwandelen zijn. Bij wedstrijden die vallen onder artikel 1.1 (b), (c), (e), (f), (g) en (j) moeten de juryleden ofwel continentale ofwel internationale juryleden snelwandelen zijn.
(d) Bij (internationale) wegwedstrijden moeten er normaliter minimaal zes en maximaal negen juryleden, inclusief de chef jury snelwandelen, in functie zijn.
(e) Bij (internationale) baanwedstrijden moeten er normaliter, inclusief de chef jury snelwandelen, zes juryleden in functie zijn.
(f) Bij wedstrijden die vallen onder artikel 1.1 (a) mag er niet meer dan een jurylid per land worden benoemd

Chef jury

3. (a) Bij wedstrijden die vallen onder artikel 1.1 (a), (b), (c), (d) en (f) heeft de chef jury snelwandelen, onafhankelijk van het aantal rode kaarten die hij voor die atleet heeft ontvangen, het recht om in de laatste 100 m van de wedstrijd een atleet te diskwalificeren, als zijn stijl van lopen duidelijk niet overeenkomt met artikel 230.1. Een atleet die op deze manier wordt gediskwalificeerd, mag de race beëindigen. De diskwalificatie zal hem bij de eerste gelegenheid nadat hij de finish heeft gepasseerd kenbaar worden gemaakt door het tonen van een rood bordje door de chef jury snelwandelen of diens assistent.
(b) De chef jury snelwandelen treedt tijdens de wedstrijd op als toezien official en mag alleen als jurylid optreden in de situaties zoals die in artikel 230.3 (a) zijn beschreven. Bij wedstrijden die vallen onder artikel 1.1 (a), (b), (c) en (f) moeten twee of meer assistenten voor de chef jury snelwandelen worden benoemd. De taak van de assistenten is uitsluitend het kenbaar maken van diskwalificaties aan de atleten. Zij mogen niet als jury snelwandelen optreden.

- (c) Bij wedstrijden die vallen onder artikel 1.1 (a), (b), (c) en (f) moet er een official die verantwoordelijk is voor het “diskwalificatiebord” en een secretaris voor de chef jury snelwandelen worden benoemd.

Geel bordje

4. Als een jurylid er niet van overtuigd is, dat de gebezigde stijl van lopen van een atleet voldoet aan artikel 230.1, dan moet hij indien enigszins mogelijk de atleet een geel bordje tonen waarop het type overtreding is aangegeven. Een atleet mag voor dezelfde overtreding geen tweede geel bordje van hetzelfde jurylid krijgen. Het betreffende jurylid moet het tonen van een geel bordje na de wedstrijd aan de chef jury melden.

Rode kaarten

5. Als een jurylid waarneemt dat gedurende enig deel van de wedstrijd, de manier van voortbewegen van een atleet in strijd is met het gestelde in artikel 230.1, doordat hij zichtbaar het contact met de grond verbreekt, of loopt met een gebogen knie, dan moet het jurylid een rode kaart sturen naar de chef jury.

Diskwalificatie

6. (a) Als voor een atleet drie rode kaarten door drie verschillende juryleden naar de chef jury zijn gestuurd, wordt de desbetreffende atleet gediskwalificeerd. Hij moet daarover door de chef jury of zijn assistent worden geïnformeerd door het tonen van een rood bordje. Als het niet gelukt is de atleet het rode bordje te tonen dan zal dit niet tot gevolg hebben dat de diskwalificatie teniet wordt gedaan.
- (b) Bij alle wedstrijden die worden gehouden volgens artikel 1.1. (a), (b), (c) of (e), mag geen enkele atleet worden gediskwalificeerd door rode kaarten van twee juryleden met dezelfde nationaliteit.
- (c) Bij baanwedstrijden moet de gediskwalificeerde atleet onmiddellijk de baan verlaten en bij wegwedstrijden moet de atleet onmiddellijk na de diskwalificatie de startnummers verwijderen en het parkoers verlaten. Iedere gediskwalificeerde atleet, die verzuimt de baan of het parkoers te verlaten, kan worden blootgesteld aan verdere disciplinaire maatregelen volgens artikel 60.4 (f) en 145.2.
- (d) Op het parkoers en nabij de finish moeten een of meer borden worden geplaatst waarop, ter informatie van de atleten, het aantal rode kaarten is vermeld dat voor elke atleet aan de chef jury is gestuurd. Het symbool van elke overtreding zou eveneens op dit bord kenbaar gemaakt moeten worden.
- (e) Bij alle wedstrijden die vallen onder artikel 1.1 (a) moeten de juryleden draagbare communicatieapparatuur gebruiken, waarmee alle rode kaarten rechtstreeks naar de secretaris en het waarschuwingenbord kunnen worden verzonden.
In alle andere wedstrijden, waarin een dergelijk systeem niet wordt gebruikt, moet de chef jury snelwandelen onmiddellijk na afloop van het

onderdeel aan de scheidsrechter doorgeven welke atleten zijn gediskwalificeerd volgens artikel 230.3 (a) en 230.6 (a). Daarbij moet worden vermeld het startnummer, het tijdstip van bekendmaking en de overtreding; hetzelfde moet gebeuren voor alle atleten die een rode kaart hebben gekregen.

De start

7. De wedstrijd moet worden gestart door het afvuren van een startrevolver, waarbij de startcommando's voor looponderdelen langer dan 400 m moeten worden gehanteerd (artikel 162.2 (b)). Bij wedstrijden waaraan veel atleten deelnemen, moeten 5 minuten, 3 minuten en 1 minuut voor de start waarschuwingssignalen gegeven worden. Na het commando "Op uw plaatsen" moet de starter er zich van overtuigen dat geen enkele atleet met zijn voet (of enig ander deel van zijn lichaam) de startlijn of de grond voorbij de startlijn raakt. Als dit niet het geval is moet hij de race starten.

Veiligheid en medische verzorging

8. (a) De organisatiecommissie van snelwandelwedstrijden is verantwoordelijk voor de veiligheid van atleten en officials. Bij wedstrijden die vallen onder artikel 1.1 (a), (b), (c) en (f) moet het gehele parkoers waarop de wedstrijd wordt gehouden in alle richtingen zijn afgesloten voor gemotoriseerd verkeer.
- (b) Bij wedstrijden die vallen onder artikel 1.1 (a), (b), (c) en (f) moet het tijdschema zodanig zijn opgesteld, dat de start en finish bij daglicht plaatsvinden.
- (c) Een vluchtig medisch onderzoek tijdens het verloop van de wedstrijd door daarvoor door de organisatiecommissie aangewezen en als zodanig herkenbaar medisch personeel, wordt niet als assistentie beschouwd.
- (d) Atleten moeten, onmiddellijk nadat zij hiertoe van de medisch gedelegeerde of van een lid van de officiële medische staf opdracht hebben gekregen, de wedstrijd verlaten.

Drink-, spons- en verfrissingposten

9. (a) Bij alle snelwandelwedstrijden moeten bij de start en de finish water en andere geschikte verfrissingen beschikbaar zijn.
- (b) Bij alle snelwandelwedstrijden langer dan 5 km of langer tot en met 10 km moeten, afhankelijk van de weersomstandigheden, spons-/drinkposten met alleen water worden ingericht op daarvoor geschikte onderlinge afstanden.
Opmerking: Ook mogen nevelinstallaties worden opgesteld als dat bij bepaalde organisatorische en/of klimatologische omstandigheden passend wordt geacht.
- (c) Bij alle wedstrijden langer dan 10 km moet iedere ronde een verfrissingpost beschikbaar zijn. Voorts moeten de organisatoren ongeveer halverwege de verfrissingposten, of als de weersomstandigheden dit

vereisen, op meerdere plaatsen drink-/sponsposten inrichten, waar alleen water ter beschikking wordt gesteld.

- (d) Verfrissingen, die óf door de organisatoren óf door de atleet zelf kunnen worden verstrekt, moeten óf zo zijn opgesteld dat de atleten ze gemakkelijk zelf kunnen pakken, óf door daarvoor aangewezen personen aan de atleten aangereikt kunnen worden.
- (e) Die aangewezen personen mogen noch het parkoers betreden nog atleten hinderen. Zij mogen de verfrissing aan de atleet overhandigen hetzij van achter de tafel, hetzij vanaf een plaats niet verder dan één meter naast de tafel, maar zeker niet vanaf de voorkant van de tafel.
- (f) Bij wedstrijden die vallen onder artikel 1.1 (a), (b), (c) en (f) mogen per land maximaal twee officials achter de tafel met verfrissingen plaatsnemen. Onder geen enkele omstandigheid mogen deze officials met een atleet, voor wie de verfrissing bestemd is, meelopen.
- (g) Een atleet die op andere plaatsen dan door de organisatoren ingerichte posten verfrissingen aanneemt, stelt zich bloot aan diskwalificatie door de scheidsrechter.

Wegparkoers

- 10. (a) Bij wedstrijden die vallen onder artikel 1.1 (a) mag een ronde niet korter dan 2 km en niet langer dan 2,5 km zijn. Bij alle andere wedstrijden mag een ronde niet korter dan 1 km en niet langer dan 2,5 km zijn. Voor wegwedstrijden waarbij de start en finish op een atletiekbaan liggen, moeten de rondes zo dicht mogelijk bij de atletiekbaan zijn gelegen.
- (b) De lengte van een wegparkoers moet in overeenstemming met artikel 240.3 worden gemeten.

De wedstrijd

- 11. In wedstrijden van 20 km of langer mag een atleet met toestemming en onder toezicht van een official het parkoers verlaten onder de voorwaarde dat daardoor de af te leggen afstand niet wordt verkleind.
- 12. Als de scheidsrechter, op aangeven van een jurylid of baancommissaris of op andere wijze, er van overtuigd is dat een atleet het aangegeven parkoers verlaten heeft en zo de af te leggen afstand heeft verkleind, dan moet die atleet worden gediskwalificeerd.

Afdeling VIII Wegwedstrijden

Artikel 240 Wegwedstrijden

1. De standaardafstanden voor wegwedstrijden zijn 10 km, 15 km, 20 km, halve marathon, 25 km, 30 km, marathon (42,195 km), 100 km en estafettes op de weg.

Opmerking (i): Het wordt aanbevolen om de estafettes op de weg te houden over de afstand van de marathon, bij voorkeur op een parkoers van 5 km, en met afstanden voor de individuele lopers van 5 km, 10 km, 5 km, 10 km, 5 km en 7,195 km (Ekiden). Voor estafettes op de weg voor junioren is de aanbevolen afstand de halve marathon met individuele afstanden van 5km, 5km, 5 km en 6,098 km.

Opmerking (ii): Het wordt aanbevolen om wegwedstrijden te organiseren in april of mei, of van september tot en met december.

2. Een wegwedstrijd moet worden gehouden op gebaande wegen. Als verkeers- of andere omstandigheden dit noodzakelijk maken, mag het parkoers, duidelijk aangegeven, lopen over fietspaden of voetpaden terzijde van de weg, maar niet op zachte grond, zoals grasranden en dergelijke. Start en finish mogen zich op een atletiekbaan bevinden.

Opmerking (i): Het wordt aanbevolen dat bij wegwedstrijden over de standaardafstanden de start en finish, gemeten langs een rechte lijn, niet verder uit elkaar liggen dan 50% van de wedstrijdafstand. Voor erkenning van records zie artikel 260.28 (b).

Opmerking (ii): Het is toegestaan dat de start en/of finish van een wegwedstrijd op gras of op een andere zachte ondergrond plaatsvindt.

3. Bij wegwedstrijden moet het parkoers worden gemeten langs de kortst mogelijke lijn die een atleet kan volgen binnen het weggedeelte waarop gelopen mag worden.

Bij alle wegwedstrijden die vallen onder artikel 1.1 (a), en indien mogelijk ook (b), (c) en (f), zou de lijn waarlangs het parkoers gemeten is, aangegeven moeten worden in een kleur die afwijkt van alle andere wegmarkeringen.

Het parkoers mag niet korter zijn dan de officiële afstand voor het onderdeel. Bij wedstrijden die vallen onder artikel 1.1 (a), (b), (c) en (f) en bij wedstrijden die rechtstreeks door de IAAF zijn goedgekeurd, mag de afwijking niet groter zijn dan 0,1% (d.w.z. 42 m bij de marathon). De lengte van het parkoers moet van tevoren worden gecertificeerd door een parkoerscontroleur die door de IAAF erkend is.

Opmerking (i): De afstand van wegwedstrijden moet volgens de "Calibrated Bicycle Method" van de IAAF worden opgemeten.

Opmerking (ii): Om te voorkomen dat bij latere metingen ontdekt wordt dat het parkoers te kort was, wordt aanbevolen om bij het uitzetten van het parkoers een factor te hanteren waarmee de te meten afstand op voorhand

verhoogd wordt (Engels: “short course prevention factor”). Voor metingen met de fiets is deze factor 0,1% wat betekent dat iedere kilometer van het parkoers een gemeten lengte van 1 001 m moet hebben.

Opmerking (iii): Als het de bedoeling is dat op de wedstrijddag delen van het parkoers worden vastgelegd door niet-permanente middelen zoals pylonen, hekken, enz. dan moet de plaats van deze middelen uiterlijk tijdens de parkoersmeting zijn vastgesteld en in het meetrapport worden opgenomen.

Opmerking (iv): Voor wegwedstrijden over standaardafstanden wordt aanbevolen dat het totale hoogteverschil tussen start en finish niet groter is dan 1:1 000, d.w.z. 1 m per km. Voor erkenning van records zie artikel 260.28 (b).

Opmerking (v): Het meetcertificaat van een parkoers is vijf jaar geldig. Na die periode moet het parkoers opnieuw worden gemeten ook al zijn er geen duidelijke veranderingen in het parkoers.

4. Langs de route moet de afstand in kilometers aan alle atleten kenbaar gemaakt worden.
5. Bij estafettes op de weg moeten op de verschillende wisselpunten witte lijnen van 0,05 m breed dwars over de weg worden getrokken. Soortgelijke lijnen moeten worden getrokken 10 m voor en 10 m na het wisselpunt, om de wisselzone aan te geven. Alle wissels moeten volledig binnen deze zone worden uitgevoerd.

De start

6. De wedstrijd moet worden gestart door het afvuren van een startrevolver, een kanon of andersoortige geluidsapparatuur, waarbij de startcommando's voor looponderdelen langer dan 400 m moeten worden gehanteerd (artikel 162.2 (b)). Bij wedstrijden waaraan veel atleten deelnemen, moeten 5 minuten, 3 minuten en 1 minuut voor de start waarschuwingssignalen gegeven worden. Na het commando “Op uw plaatsen” moet de starter er zich van overtuigen dat geen enkele atleet met zijn voet (of enig ander deel van zijn lichaam) de startlijn of de grond voorbij de startlijn raakt. Als dit niet het geval is moet hij de race starten.

Veiligheid en medische verzorging

7. (a) De organisatoren van wegwedstrijden zijn verantwoordelijk voor de veiligheid van de atleten en de officials. Bij wedstrijden die vallen onder artikel 1.1 (a), (b), (c) en (f) moeten de wegen die voor de wedstrijd worden gebruikt in alle richtingen afgesloten zijn voor gemotoriseerd verkeer.
- (b) Een vluchtig medisch onderzoek tijdens het verloop van de wedstrijd door daarvoor aangewezen en als zodanig herkenbaar medisch personeel wordt niet als assistentie beschouwd.

- (c) Atleten moeten, onmiddellijk nadat zij hiertoe van de medisch gedelegeerde of van een lid van de officiële medische staf opdracht hebben gekregen, de wedstrijd verlaten.

Drink-/spons- en verfrissingposten

8. (a) Bij alle wegwedstrijden moeten bij de start en de finish water en andere geschikte verfrissingen beschikbaar zijn.
- (b) Bij alle wegwedstrijden tot en met 10 km moeten, afhankelijk van de weersomstandigheden, drink-/sponsposten met alleen water worden ingericht op onderlinge afstanden van ongeveer 2 à 3 km.
Opmerking: Ook mogen nevelinstallaties worden opgesteld als dat bij bepaalde organisatorische en/of klimatologische omstandigheden passend wordt geacht.
- (c) Bij alle wegwedstrijden over afstanden langer dan 10 km moeten na ongeveer elke 5 km verfrissingposten worden ingericht. Voorts moeten de organisatoren ongeveer halverwege de verfrissingposten of, afhankelijk van de weersomstandigheden, op meerdere plaatsen drink-/sponsposten met alleen water inrichten.
- (d) Verfrissingen, die óf door de organisatoren óf door de atleet zelf worden verstrekt, moeten op de door de atleet aan te geven verfrissingposten worden geplaatst. De verfrissingen moeten zo zijn opgesteld, dat óf de atleten ze gemakkelijk zelf kunnen pakken, óf de daarvoor aangewezen personen ze aanreiken. Verfrissingen die door de atleet zelf worden verstrekt, moeten onder toezicht van daarvoor door de organisatiecommissie aangewezen officials blijven vanaf het moment dat die door de atleten of door hun vertegenwoordigers zijn ingeleverd.
- (e) Die aangewezen personen mogen noch het parkoers betreden nog atleten hinderen. Zij mogen de verfrissing aan de atleet overhandigen hetzij van achter de tafel, hetzij vanaf een plaats niet verder dan één meter naast de tafel, maar zeker niet vanaf de voorkant van de tafel.
- (f) Bij wedstrijden die vallen onder artikel 1.1 (a), (b), (c) en (f) mogen per land maximaal twee officials achter de tafel met verfrissingen plaatsnemen. Onder geen enkele omstandigheid mogen deze officials met een atleet, voor wie de verfrissing bestemd is, meelopen.
- (g) Een atleet die op andere plaatsen dan door de organisatoren ingerichte posten verfrissingen aanneemt, stelt zich bloot aan diskwalificatie door de scheidsrechter.

De wedstrijd

- 9 Bij wegwedstrijden mag een atleet het parkoers verlaten met toestemming en onder begeleiding van een official onder de voorwaarde dat daardoor de af te leggen afstand niet wordt verkleind.
10. Als de scheidsrechter, op aangeven van een jurylid of baancommissaris of op andere wijze, er van overtuigd is dat een atleet het aangegeven par-

koers verlaten heeft en zo de af te leggen afstand heeft verkleind, dan moet die atleet worden gediskwalificeerd.

► **NED**

Artikel 241 **Marathon**

Bij Nederlandse kampioenschappen en internationale wedstrijden op de marathon sluit de finish vier uur na het startsein. Atleten, die zich na sluitingstijd nog op het parkoers bevinden, lopen voor eigen risico en worden niet in de eindrangschikking opgenomen. Voor masters geldt een afzonderlijke limiet (zie artikel 316.5).

Artikel 242 **Ekiden**

1. *De Ekiden is een wegwedstrijd. Alle bepalingen van artikel 240 zijn hierop onverkort van toepassing.*
2. (a) *Voor senioren is de Ekiden een marathonestafette, waarbij een ploeg van zes atleten de afstand van 42,195 km in zes deelafstanden aflegt.*
 - *De eerste atleet legt een afstand af van 5 km;*
 - *De tweede atleet legt een afstand af van 10 km;*
 - *De derde atleet legt een afstand af van 5 km;*
 - *De vierde atleet legt een afstand af van 10 km;*
 - *De vijfde atleet legt een afstand af van 5 km;*
 - *De zesde atleet legt een afstand af van 7,195 km.*
 - *Iedere atleet mag slechts één deelafstand lopen.*
- (b) *Voor junioren is de Ekiden een halve marathonestafette, waarbij een ploeg van vier atleten de afstand van 21,098 km in vier deelafstanden aflegt.*
 - *De eerste drie atleten leggen een afstand van 5 km af;*
 - *De vierde atleet legt een afstand van 6,098 km af.*
 - *Iedere atleet mag slechts één deelafstand afleggen.*
- (c) *Bij Ekiden wegwedstrijden is het toegestaan om met gemengde ploegen deel te nemen, d.w.z. vrouwen en mannen (senioren en masters) c.q. meisjes en jongens in één ploeg. Voor de gemengde ploegen moet een afzonderlijk klassement worden opgemaakt. Het staat een gemengde ploeg vrij te bepalen welke deelafstand door vrouwen/meisjes of door mannen/jongens wordt gelopen.*
3. *Voor elke deelafstand van het parkoers is een afwijking van 5% toegestaan, met dien verstande dat de totale lengte van het parkoers 42,195 km moet bedragen.*
4. *Bij de Ekiden moeten op de verschillende wisselpunten witte lijnen van 0,05 m breed dwars over de weg worden getrokken. Soortgelijke lijnen moeten*

worden getrokken 10 m voor en 10 m na het wisselpunt, om de wisselzone aan te geven. Alle wissels moeten volledig binnen deze zone worden uitgevoerd.

- 5. Het parkoers kan worden uitgezet op de manier zoals bij een marathon. Ook kunnen start, wissels en finish op een atletiekbaan plaatsvinden, waarbij gebruik gemaakt wordt van één wisselzone en ronden van resp. 5 km, (eventueel 10 km), en 7,195 km, resp. 6,098 km. De startlijn, de lijn die het wisselpunt aangeeft en de finishlijn worden dan door één en dezelfde lijn aangegeven.*
- 6. In plaats van een estafettestok wordt gebruik gemaakt van een sjerp. Deze sjerp is gemaakt van een lint van 1,5 m lengte en een breedte van 0,05 m, waarvan één uiteinde in een lus eindigt.*
- 7. Tijdens het lopen moet de sjerp kruislings over de linker- of de rechterschouder worden gedragen, waarbij het losse uiteinde door de lus wordt gehaald. Als de sjerp niet over de schouder wordt gedragen, maar bijvoorbeeld om de nek, om het middel, om de arm of in de hand, kan dit tot diskwalificatie van de ploeg leiden (zo mogelijk moet eerst een waarschuwing worden gegeven). Slechts vanaf 50 m vóór het wisselpunt en in de wisselzone mag de sjerp in de hand worden gedragen. Na het overgeven van de sjerp moet de ontvangende atleet deze direct weer om de schouder hangen.*
- 8. Met uitzondering van de eerste atleet moet de atleet zijn loop binnen de wisselzone beginnen. Hij moet hierin plaats hebben genomen uiterlijk op het moment dat zijn aankomende atleet tot op 50 m van het wisselpunt is genaderd.*
- 9. De sjerp moet binnen de wisselzone met de hand worden overgegeven. Het overgeven van de sjerp begint op het moment dat deze door de ontvangende atleet wordt aangeraakt en is voltooid op het moment dat deze zich alleen in de hand van de ontvangende atleet bevindt. Binnen de wisselzone is alleen de plaats van de sjerp bepalend en niet de plaats waar zich het lichaam of de ledematen van de atleet bevinden.*
- 10. Als de sjerp valt, moet deze worden opgeraapt door de atleet die de sjerp heeft laten vallen. Mits hierbij geen andere atleten worden gehinderd, zal het laten vallen van de sjerp geen diskwalificatie van de ploeg tot gevolg hebben.*
- 11. De sjerp mag niet worden overgegooid of via een derde worden overgegeven. Als een atleet opzettelijk een atleet van een andere ploeg belemmert bij het innemen van zijn positie, stelt hij zijn ploeg aan diskwalificatie bloot.*

12. *De 50 m van het parkoers vóór het wisselpunt moeten volledig vrijgehouden worden voor aankomende atleten en juryleden.*
13. *De tijden van de atleten op de deelafstanden kunnen worden geregistreerd. In dat geval wordt de eindtijd van de aankomende atleet geregistreerd op het moment dat hij de lijn die het wisselpunt (resp. de finishlijn) aangeeft, bereikt. De eindtijd van de vorige atleet valt samen met de begintijd van de eventuele volgende atleet.*

Artikel 243 Ultraloop

1. *Ultralopen worden gehouden over 100 km en 24 uur voor mannen, mannen masters, vrouwen en vrouwen masters.*
2. *Het parkoers van een ultraloop moet tussen zonsondergang en zonsopgang verlicht zijn.*
3. *Bij verzorgingsposten mogen begeleiders de atleten alleen verzorgen binnen de 400 m lange verzorgingszone. Deze zone begint 200 m vóór de verzorgingspost en eindigt 200 m na de verzorgingspost. Het begin- en eindpunt van de verzorgingszone moeten duidelijk worden aangegeven. Onder verzorgen kan worden verstaan: overhandigen van voedsel en drinken, geven van (medische) informatie, helpen bij het wisselen van kleding, e.d.*
4. *Bij ultralopen is het toegestaan tijdens de wedstrijd van kleding te wisselen. Hierbij moet het shirt telkens dezelfde kleur hebben en blijft het dragen van startnummers verplicht.*
5. *Voor de start van een 24-uur loop, wordt door de wedstrijdleider één klok als de officiële wedstrijdklok aangewezen. Deze klok wordt gebruikt om het begin- en eindsignaal aan te geven.*

Ploegenwedstrijd

6. *Een ploegenwedstrijd ultralopen wordt gewonnen door de ploeg waarvan de eerst geplaatste drie atleten het beste resultaat behalen. Dit wordt als volgt bepaald:*
 - (a) *bij de 100 km worden de door de eerste drie atleten per ploeg gelopen tijden bij elkaar opgeteld;*
 - (b) *bij de 24-uur loop worden de door de eerste drie atleten per ploeg gelopen afstanden bij elkaar opgeteld;*
 - (c) *de ploeg met de kleinste totaalafstand (100 km) resp. de grootste totaalafstand (24-uur) van de eerste drie atleten wint de ploegenwedstrijd. Als twee of meer ploegen met hetzelfde totaalresultaat eindigen, wint de ploeg met de best geplaatste derde atleet.*

Ploegen die met minimaal drie atleten hebben ingeschreven, worden geacht aan de ploegenwedstrijd deel te nemen. Het is verenigingen toegestaan met

WEDSTRIJDREGLEMENT 2012-2013

meer dan één ploeg deel te nemen aan een ploegenwedstrijd. In dat geval moet vóór de wedstrijd schriftelijk worden vastgelegd welke atleten voor de eerste ploeg uitkomen, welke voor de tweede ploeg, enz.

Als aan een ultraloop naast verenigingen ook bedrijven, instellingen, stichtingen of dergelijke deelnemen, geldt het gestelde in de laatste zin ook voor hen.

Afdeling IX Crosscountry (veldlopen)

Artikel 250 Crosscountry

Algemeen

1. Hoewel de omstandigheden bij de verschillende crosscountrywedstrijden sterk kunnen variëren en het dus moeilijk is dit atletiekonderdeel te standaardiseren, is duidelijk geworden dat het succes of juist het ontbreken van succes bepaald wordt door de eigenschappen van het gekozen terrein en de bekwaamheid van de parkoersontwerper. De volgende regels zijn bedoeld als richtlijn en als aansporing voor organisatoren zodat aan crosscountry een positieve impuls gegeven kan worden. Zie ook de "IAAF Distance Running Manual" voor gedetailleerde organisatorische informatie.

Seizoen

2. Normaal gesproken worden crosscountrywedstrijden georganiseerd gedurende de wintermaanden, na afloop van het baanseizoen.

Het parkoers

3. (a) Het parkoers moet uitgezet worden op een open of een bebost terrein dat zoveel mogelijk met gras bedekt is en waarop zich natuurlijke obstakels bevinden, die door de parkoersontwerper gebruikt kunnen worden om een uitdagend en interessant parkoers te maken.
(b) Het terrein moet groot genoeg zijn om niet alleen het parkoers, maar ook de benodigde faciliteiten te kunnen herbergen.
4. Voor kampioenschappen en internationale wedstrijden en, waar mogelijk, voor andere wedstrijden gelden de volgende eisen.
 - (a) Een rondlopend parkoers moet worden uitgezet met een lus waarvan de lengte tussen de 1 750 m en 2 000 m ligt. Zo nodig kan er een kleinere lus worden toegevoegd om de benodigde totaalafstanden van de diverse onderdelen (categorieën) aan te kunnen passen. In dit geval moet de kleine lus in de beginfase van de wedstrijd worden gelopen. Aanbevolen wordt dat zich in elke lange lus een stijging bevindt van ten minste 10 m.
 - (b) Zo mogelijk moet gebruik worden gemaakt van bestaande natuurlijke obstakels. Echter erg hoge obstakels, diepe greppels, gevaarlijke stijgingen of dalingen en dicht kreupelhout en meer algemeen, alle obstakels die een moeilijkheid opleveren die niet passen bij de aard van de wedstrijd, zouden vermeden moeten worden. Bij voorkeur moeten er geen kunstmatige obstakels gebruikt worden. Als dat niet te vermijden is, moeten ze zo gemaakt worden, dat ze lijken op een natuurlijk obstakel dat past in het terrein. Bij wedstrijden met een groot aantal atleten moeten voor een ongehinderde doorgang van de atleten, smalle doorgangen en/of andere hindernissen in de eerste 1 500 m worden vermeden.

- (c) Het oversteken van geasfalteerde wegen of andere soorten verharde wegen moet vermeden worden of in ieder geval tot een minimum beperkt worden. Als op één of twee plaatsen van het parkoers het onmogelijk is dit te vermijden, dan moeten deze plaatsen bedekt worden met gras, aarde of matten.
 - (d) Behalve bij de start en finish mag het parkoers geen andere lange rechte stukken bevatten. Een van nature golvend parkoers met vloeiende bochten en korte rechte stukken is het meest geschikt.
5. (a) Het parkoers moet duidelijk met tape aan beide zijden worden aangegeven. Aanbevolen wordt (verplicht voor kampioenswedstrijden), dat er voor het gebruik door officials en media, langs het hele parkoers aan één zijde een 1 m brede corridor gemaakt wordt, die goed is afgescheiden van de buitenkant. Belangrijke plaatsen moeten goed afgeschermd worden, vooral het startgebied (inclusief de warming-up zone en de call room) en het finishgebied (inclusief de mixed zone). Alleen personen die in functie zijn hebben toegang tot deze gebieden.
- (b) Toeschouwers mogen het parkoers alleen in de beginfase van de wedstrijd oversteken op goed gekozen oversteekplaatsen, begeleid door parkoerswachten.
- (c) Aanbevolen wordt, met uitzondering van de start- en finishgebieden dat het parkoers en elk obstakel ten minste 5 m breed is.

Afstanden

6. Bij de IAAF-Wereldkampioenschappen crosscountry moeten de afstanden ongeveer als volgt zijn:

Mannen	12 km	Vrouwen	8 km
Junior mannen (<i>jongens A</i>)	8 km	Junior vrouwen (<i>meisjes A</i>)	6 km
<i>Jongens B</i>	6km	<i>Meisjes B</i>	4 km

Aanbevolen wordt om min of meer dezelfde afstanden te hanteren bij andere internationale en nationale wedstrijden.

► **NED**

Zie bijlage 2 voor de afstanden van het NK crosscountry. Voor de overige wedstrijden is in bijlage 1 een aanbevolen wedstrijdprogramma opgenomen.

De start

7. De wedstrijd moet worden gestart door het afvuren van een startrevolver, waarbij de startcommando's voor looponderdelen langer dan 400 m moeten worden gehanteerd (artikel 162.2 (b)).
Bij internationale wedstrijden moet op vijf minuten, drie minuten en één minuut vóór de start een signaal afgegeven worden. Er moeten startboxen be-

schikbaar zijn, waarin de leden van ieder team achter elkaar worden opgesteld.

Na het commando "Op uw plaatsen" moet de starter er zich van overtuigen dat geen enkele atleet met zijn voet (of enig ander deel van zijn lichaam) de startlijn of de grond voorbij de startlijn raakt. Als dit niet het geval is moet hij de race starten.

Drink-/spons- en verfrissingposten

8. Bij alle crosscountry moeten bij de start en de finish water en andere geschikte verfrissingen beschikbaar zijn. Ook moeten, afhankelijk van de weersomstandigheden, voor elke ronde drink-/sponsposten worden ingericht.

Gedrag tijdens de wedstrijd

9. Als de scheidsrechter, op aangeven van een jurylid of baancommissaris of op andere wijze, er van overtuigd is dat een atleet het aangegeven parkoers verlaten heeft en zo de af te leggen afstand heeft verkleind, dan moet die atleet worden gediskwalificeerd.

Berglopen

10. Berglopen worden voornamelijk in het terrein gelopen (d.w.z. niet over de verharde weg) met aanzienlijke stijgingen (voor wedstrijden tegen een berg op) of stijgingen en dalingen (voor wedstrijden met start en finish op dezelfde hoogte).

De aanbevolen globale afstanden en stijgingen voor internationale berglopen zijn als volgt:

	Wedstrijd bergop		Start en finish op dezelfde hoogte	
	Afstand	Stijging	Afstand	Stijging
Mannen	12 km	1 200 m	12 km	750 m
Vrouwen	8 km	800 m	8 km	500 m
Jongens A	8 km	800 m	8 km	500 m
Meisjes A	4 km	400 m	4 km	250 m

Niet meer dan 20 % van de afstand mag op een verharde weg worden afgelegd. Het parkoers mag bestaan uit één ronde die enkele keren moet worden afgelegd.

► **NED**

Opmerking (i): Het parkoers moet aan de rechterzijde duidelijk gemarkeerd zijn.

Het parkoers moet zoveel mogelijk klim- en daalkilometers bevatten met minimaal één stijging van 40 m over een afstand van 500 m. Gemiddeld moet er over het parkoers 30 m stijging per km zijn. Maximaal 25 % van het parkoers mag vlak zijn. Voor een dalend parkoers geldt:

- geen stenen traptreden;

- geen los gesteente;
- niet steiler dan 30 %.

Opmerking (ii): Bij het uitzetten van een parkoers moet rekening gehouden worden met de zorg voor natuur en milieu.

Opmerking (iii): Het parkoers moet een zodanige lengte hebben dat de tijd van de winnaar binnen de aangegeven marge ligt:

- Mannen/mannen masters (kort): 30-45 minuten
- Mannen/mannen masters (lang): 60-90 minuten
- Jongens A: 25-40 minuten
- Vrouwen/vrouwen masters: 25-40 minuten
- Meisjes A: 20-35 minuten

Afdeling X Records

Artikel 260 Algemene voorwaarden

1. Het record moet zijn gevestigd in een betrouwbare en naar behoren georganiseerde wedstrijd, die volgens de regels van dit reglement werd verwerkt en die van tevoren werd aangekondigd en door de Atletiekunie werd goedgekeurd.
2. De atleet die het record vestigt, moet volgens dit reglement startgerechtigd zijn en moet onder de jurisdictie van de Atletiekunie vallen.
3. Als door een atleet of door een ploeg een wereldrecord wordt gevestigd, moet de atletiekorganisatie van het land waar het record werd gevestigd, onmiddellijk alle door de IAAF vereiste informatie, verzamelen die voor de erkenning van het record noodzakelijk is. Prestaties mogen pas als wereldrecord beschouwd worden, als het record door de IAAF is erkend. De nationale atletiekorganisatie van het land waar het record werd gevestigd, moet de IAAF onmiddellijk op de hoogte stellen van het voornemen om een prestatie voor recorderkenning in te dienen.
4. Het officiële aanvraagformulier van de IAAF moet worden ingevuld en moet binnen dertig dagen naar het bureau van de IAAF worden gestuurd. Op verzoek zijn deze formulieren verkrijgbaar bij het bureau van de IAAF. Als het gaat om een aanvraag van een atleet of ploeg van een ander land, dan moet een duplicaat van het formulier binnen dezelfde periode worden toegestuurd aan de atletiekorganisatie in het land van de betrokken atleet (of ploeg).
5. De atletiekorganisatie van het land waar het record werd gevestigd, moet samen met het officiële aanvraagformulier de volgende gegevens meesturen:
 - het gedrukte programma van de wedstrijd;
 - de complete uitslag van het onderdeel;
 - een finishfoto van de volautomatische elektronische tijdmeetapparatuur (zie artikel 260.22 (c)).
6. Iedere atleet die een wereldrecord vestigt moet zich, na afloop van het onderdeel, onderwerpen aan een dopingcontrole volgens de IAAF-regels en procedures zoals die op dat moment van kracht zijn. Als het gaat om een estafetterecord, dan moeten alle leden van de ploeg worden gecontroleerd.

De verzamelde urinestalen moeten voor onderzoek worden opgestuurd naar een door de WADA geaccrediteerd laboratorium en de resultaten van het laboratoriumonderzoek moeten worden toegestuurd aan de IAAF om gevoegd te worden bij de andere informatie die voor de erkenning van het

record door de IAAF vereist is. Als door het onderzoek het gebruik van doping wordt aangetoond, of als dopingcontrole niet heeft plaatsgevonden, zal de IAAF het record niet erkennen.

7. Als een atleet heeft toegegeven dat hij in de tijd voorafgaande aan de vestiging van het wereldrecord gebruik heeft gemaakt of voordeel heeft gehad van een substantie of techniek die op dat moment verboden was, dan zal, na een advies van de "Medical and Anti-Doping Commission", dat record niet langer door de IAAF als wereldrecord worden erkend. Als het resultaat van de controle positief is, of als de controle niet heeft plaatsgevonden, dan zal het record niet door de IAAF erkend worden.
8. De IAAF accepteert de volgende categorieën wereldrecords:
 - wereldrecords;
 - wereldrecords voor junioren;
 - wereldindoorrecords;
 - wereldindoorrecords voor junioren.
9. Aan individuele onderdelen moeten ten minste drie atleten en aan estafettes ten minste twee ploegen te goeder trouw hebben deelgenomen.
10. Het record moet een verbetering zijn van of gelijk zijn aan het bestaande door de IAAF geaccepteerde wereldrecord op dat onderdeel. Als een bestaand record wordt geëvenaard, zal het dezelfde status hebben als het oorspronkelijke record.
11. Records gevestigd in voorronden, bij onderdelen die volgens artikel 125.7 en 146.4 (a) en (b) vervallen zijn verklaard en bij afzonderlijke onderdelen van de meerkampen, ongeacht of de atleet de gehele meerkamp heeft afgemaakt of niet, kunnen voor erkenning worden voorgelegd.
12. De president en de algemeen secretaris van de IAAF zijn gezamenlijk gerechtigd wereldrecords te erkennen. Als zij er op enigerlei wijze aan twifelen of een record erkend moet worden, dan moet de zaak ter beslissing aan de IAAF-council worden voorgelegd.
13. Als een wereldrecord erkend is, dan zal de IAAF de atletiekorganisatie van de atleet, de atletiekorganisatie die de aanvraag heeft ingediend en de desbetreffende continentale organisatie hiervan op de hoogte stellen.
14. De IAAF verstrekt de wereldrecordplaquettes die aan de wereldrecordhouders aangeboden worden.
15. Als een wereldrecord niet erkend wordt, dan zal de IAAF dit motiveren.

16. De IAAF zal, iedere keer als er een nieuw wereldrecord erkend wordt, de officiële lijst van wereldrecords aanpassen. Deze lijst moet de prestaties weergeven die, vanaf de datum van publicatie, door de IAAF worden gezien als de beste prestaties die door een atleet of ploeg geleverd zijn in één van de erkende onderdelen zoals die zijn weergegeven in artikel 261, 262, 263 en 264.
17. De IAAF zal deze lijst op 1 januari van elk jaar publiceren.

Bijzondere bepalingen

18. Behalve bij wegwedstrijden:

- (a) moeten records zijn gevestigd op door de IAAF gecertificeerde atletiekaccommodatie of op een evenemententerrein met of zonder overkapping die voldoet aan artikel 140. De aanleg van de gebruikte loopbaan, aanlopen landingsmatten en/of werpringen moeten voldoen aan de specificaties van de IAAF "Track and Field Facilities Manual". Voor indoor records zie ook artikel 260.21;
- (b) wordt een record over een afstand van 200 m of langer alleen erkend als het is gevestigd op een baan waarvan de omtrek niet groter is dan 402,3 m (440 yards) en als de start op enig gedeelte van de baan heeft plaatsgevonden. Deze beperking geldt niet voor de steeplechase, waar de waterbak buiten een normale 400 m baan is aangelegd;
- (c) moet het record zijn gevestigd op een ovalen baan waarvan de straal van de buitenste baan (op 0.30 m vanaf de linkerrand van de baan) niet groter is dan 50 m, behalve wanneer de bocht is opgebouwd uit twee kromtestralen. In dat geval mag de boog met de langste straal niet meer dan 60° van de 180° bocht uitmaken;
- (d) behalve bij de technische onderdelen uitgevoerd volgens de bepalingen van artikel 147, wordt een prestatie niet als record erkend, als deze is geleverd op een onderdeel, waaraan gelijktijdig mannen en vrouwen c.q. jongens en meisjes hebben deelgenomen.

19. Records op buitenbanen kunnen alleen dan worden erkend als ze zijn gevestigd op banen die voldoen aan artikel 160.

20. Voor wereldrecords voor junioren

Tenzij de geboortedatum al eerder bij de IAAF is geregistreerd, moet bij een eerste aanvraag van een wereldrecord voor junioren van de betreffende atleet een kopie van zijn paspoort, geboortebewijs of soortgelijk officieel document waarop zijn geboortedatum is aangegeven, worden gevoegd.

Voor wereldrecords indoor:

21. (a) Het record moet zijn gevestigd op een door de IAAF gecertificeerde indoorbaan of in een evenementenhal die voldoet aan artikel 211 en 213, voor zover die van toepassing zijn.

- (b) Voor wedstrijden van 200 m of langer mag de nominale lengte van de rondbaan niet groter zijn dan 201,2 m (220 yards).
- (c) Records mogen worden gevestigd op een ovalen baan, waarvan de nominale lengte minder dan 200 m is, op voorwaarde dat de gelopen afstand valt binnen de toleranties voor die afstand.
- (d) Iedere rechte baan moet voldoen aan artikel 213.

22. Voor loop- en snelwandelrecords

Er moet aan de volgende voorwaarden voor het opnemen van de tijd worden voldaan:

- (a) de recordtijden moeten zijn opgenomen door officieel gekwalificeerde tijdwaarnemers of door middel van goedgekeurde volautomatische elektronische tijdmeetapparatuur of door goedgekeurde chips (zie artikel 165);
- (b) voor looponderdelen tot en met 800 m (inclusief de 4 x 200 m en de 4 x 400 m) worden alleen prestaties geaccepteerd, die zijn opgenomen met volautomatische elektronische tijdmeetapparatuur (met inbegrip van geëigende videosystemen) die voldoet aan de betreffende onderdelen van artikel 165;
- (c) als de recordtijd in een baanwedstrijd is opgenomen met volautomatische elektronische tijdmeetapparatuur moet de finishfoto en de opname van de nulmeting samen met de overige documenten naar de IAAF worden gestuurd;
- (d) voor alle outdoor records op looponderdelen tot en met de 200 m moet de windsnelheid, gemeten zoals aangegeven in artikel 163.8 tot en met 163.11, worden vermeld. Als de in de looprichting gemeten windsnelheid gemiddeld meer bedraagt dan 2 m/sec wordt het record niet erkend;
- (e) bij een onderdeel dat in aparte lanen wordt gelopen, wordt een record niet erkend als de loper op of voorbij de gebogen lijn aan de binnenzijde van zijn baan heeft gelopen;
- (f) als reactietijden beschikbaar zijn moeten die, voor looponderdelen waarbij een geknielde start en startblokken verplicht zijn, worden meegeleverd.

Voor alle records volgens artikel 261 en 263 tot en met 400 m (inclusief de 4 x 200 m en de 4 x 400 m), moeten startblokken worden gebruikt die zijn verbonden met door de IAAF goedgekeurde en correct functionerende valse-startdetectieapparatuur waarmee de reactietijden worden geregistreerd.

23. Voor wereldrecords gevestigd in wedstrijden over meerdere afstanden:

- (a) In de aankondiging mag slechts één afstand per onderdeel worden vermeld.
- (b) Een wedstrijd over een bepaalde tijd kan echter wél gecombineerd worden met een wedstrijd over een bepaalde afstand (bijvoorbeeld 1 uur en 20 000 m, zie artikel 164.3).

- (c) Het is toegestaan dat dezelfde atleet in één loopwedstrijd meerdere records vestigt.
- (d) Het is toegestaan dat verschillende atleten in één loopwedstrijd verschillende records vestigen.
- (e) Een record op een kortere afstand zal echter niet worden toegekend als de atleet niet de volledige afstand van die loopwedstrijd heeft uitgelopen.

24. Voor wereldrecords estafettes:

- (a) Records op de estafetteonderdelen kunnen alleen gevestigd worden door ploegen waarvan de leden de nationaliteit hebben van hetzelfde land en waarvan de atletiekorganisatie lid is van de IAAF. De manier waarop de nationaliteit kan worden verkregen is omschreven in artikel 5.
- (b) Een kolonie waarvan de atletiekorganisatie geen afzonderlijk lid is van de IAAF zal, in het kader van dit artikel, als een onderdeel van het moederland worden beschouwd.
- (c) De tijd die de eerste atleet van een estafetteploeg heeft gelopen, mag niet voor recorderkenning worden voorgelegd.

25. Voor wereldrecords snelwandelen:

Voor de erkenning van een wereldrecord moeten ten minste drie juryleden snelwandelen die deel uitmaken van het "IAAF Panel of International Race Walking Judges" of van het panel met continentale juryleden snelwandelen tijdens de wedstrijd gefungeerd hebben. Zij moeten het aanvraagformulier mede ondertekenen.

26. Voor wereldrecords technische onderdelen:

- (a) De worp, stoot of sprong moet worden waargenomen en opgemeten hetzij door drie voor het desbetreffende onderdeel aangewezen juryleden, die gebruik maken van een geijkt en gewaarmerkt stalen meetlint of meetlat, hetzij door goedgekeurde wetenschappelijke meetapparatuur, waarvan de werking door het gekwalificeerde jurylid elektro-optische meetapparatuur is gecontroleerd.
- (b) Voor het verspringen en het hink-stap-springen moet de windsnelheid, gemeten zoals aangegeven in artikel 184.10, 184,11 en 184,12, worden vermeld. Als de in de looprichting gemeten windsnelheid gemiddeld meer bedraagt dan 2 m/sec wordt het record niet erkend.
- (c) Tijdens het verwerken van hetzelfde onderdeel kunnen meerdere recordprestaties worden erkend, mits elke betreffende prestatie gelijk is aan, of beter is dan het bestaande record.
- (d) Bij de werponderdelen moet zo spoedig mogelijk worden gecontroleerd of het werpmateriaal voldoet aan de regels.

27. Voor wereldrecords meerkamp:

Voor alle individuele onderdelen moet aan de recordvoorwaarden zijn voldaan, behalve dat op de onderdelen waar de windsnelheid moet worden

gemeten, de gemiddelde windsnelheid (gebaseerd op de rekenkundige som van de windsnelheden, gemeten bij elk afzonderlijk onderdeel, gedeeld door het aantal gemeten onderdelen) niet meer dan + 2 m/sec mag zijn.

28. Voor wereldrecords op de weg:

- (a) Het parkoers moet zijn gemeten door een of meer "A" of "B" IAAF/AIMS parkoerscontroleurs zoals gedefinieerd in artikel 117.
- (b) Van een parkoers mag de afstand tussen start en finish hemelsbreed niet groter zijn dan 50% van de wedstrijdafstand.
- (c) Van een parkoers mag het hoogteverval tussen start en finish niet meer zijn dan 1:1 000, dat is 1 m per km.
- (d) Óf een van de parkoerscontroleurs die het parkoers opgemeten heeft, óf een andere "A" of "B" controleur die in het bezit is van het complete meetdossier met plattegronden moet vaststellen dat het gemeten parkoers gelijk was aan het afgelegde parkoers.
- (e) Het parkoers moet zo kort mogelijk vóór de wedstrijd ter plaatse worden gecontroleerd (of opnieuw worden gemeten), op de dag van de wedstrijd of zo spoedig mogelijk na de wedstrijd, bij voorkeur door een andere "A" of "B" controleur dan degene die de oorspronkelijke meting heeft uitgevoerd.
Opmerking: Als het parkoers oorspronkelijk is opgemeten door ten minste twee "A" of "B" IAAF/AIMS parkoerscontroleurs en minstens een van hen is voor de validatie volgens artikel 260.28 (d) bij de race aanwezig, dan is geen verificatie zoals beschreven in artikel 260.28 (e) meer nodig.
- (f) Wereldrecords op de weg gevestigd op tussenliggende afstanden binnen een wedstrijd, moeten voldoen aan de voorwaarden van artikel 260. De tussenliggende afstanden moeten worden gemeten en gemarkeerd tijdens het opmeten van het parkoers en moeten zijn gecontroleerd conform artikel 260.28 (e).
- (g) De estafette op de weg (de Ekiden) moet worden gelopen in etappes van 5 km, 10 km, 5 km, 10 km, 5 km en 7,195 km. De etappes moeten zijn gemeten en moeten tijdens de parkoersmeting zijn gemarkeerd met een tolerantie van $\pm 1\%$ van de lengte van de etappe en moet worden bevestigd in overeenstemming met artikel 260.28 (e).

29. Voor snelwandelrecords op de weg

- (a) Het parkoers moet zijn gemeten door een of meer "A" of "B" IAAF/AIMS parkoerscontroleurs zoals gedefinieerd in artikel 117.
- (b) Het parkoers mag niet korter zijn dan 1 km en niet langer dan 2,5 km met – indien mogelijk – de start en de finish op een atletiekbaan.
- (c) Of een van de parkoerscontroleurs die het parkoers oorspronkelijk gemeten hebben, óf een andere "A" of "B" controleur die in het bezit is van het complete meetdossier met plattegronden, moet bevestigen dat het gemeten parkoers gelijk was aan het afgelegde parkoers.

- (d) Het parkoers moet ter plaatse worden gecontroleerd (of opnieuw gemeten worden) zo kort mogelijk voor de wedstrijd, op de dag van de wedstrijd of zo spoedig als praktisch mogelijk is na de wedstrijd bij voorkeur door een andere "A" of "B" controleur dan degene die de oorspronkelijke meting heeft uitgevoerd.

Opmerking: Als het parkoers oorspronkelijk is opgemeten door ten minste twee "A" of "B" IAAF/AIMS parkoerscontroleurs en minstens een van hen is voor de validatie volgens artikel 260.28 (d) bij de race aanwezig, dan is geen verificatie zoals beschreven in artikel 260.28 (e) meer nodig.

- (e) Wereldrecords die worden gevestigd op tussenafstanden van een race, moeten voldoen aan de voorwaarden van artikel 260. De tussenafstanden moeten zijn gemeten en gemarkeerd tijdens het opmeten van het gehele parkoers en moeten zijn geverifieerd in overeenstemming met artikel 260.29 (d).

Opmerking: Het wordt aanbevolen dat de *Atletiekunie* en continentale organisaties (i.c. EA) soortgelijke regels voor de erkenning van hun eigen records invoeren.

Artikel 261 Onderdelen waarvoor wereldrecords worden erkend

- Volautomatische elektronische tijdwaarneming (ET)
- Handtijdwaarneming (HT)
- Transponder (chip) tijden (TT)

Mannen

Looponderdelen, meerkampen en snelwandelen

Uitsluitend ET	100 m, 200 m, 400 m, 800 m. 110 m horden, 400 m horden. Estafettes: 4 x 100 m, 4 x 200 m, 4 x 400 m. Tienkamp.
ET of HT	1 000 m, 1 500 m, 1 Engelse mijl (1 609 m), 2 000 m, 3 000 m, 5 000 m, 10 000 m, 20 000 m, 1 uur, 25 000 m, 30 000 m. 3 000 m steeplechase. Estafettes: 4 x 800 m, 4 x 1500 m. Snelwandelen (op de baan): 20 000 m, 30 000 m, 50 000 m.
ET, HT of TT	Wegwedstrijden: 10 km, 15 km, 20 km, halve marathon, 25 km, 30 km, marathon, 100 km, estafette op de weg (uitsluitend over de afstand van de marathon). Snelwandelen (op de weg): 20 km, 50 km.
Springen	Hoogspringen, polsstokhoogspringen, verspringen, hink-stap- springen.
Werpen	Kogelstoten, discuswerpen, kogelslingeren, speerwerpen.

Vrouwen

Looponderdelen, meerkampen en snelwandelen

Uitsluitend ET	100 m, 200 m, 400 m, 800 m. 100 m horden, 400 m horden. Estafettes: 4 x 100 m, 4 x 200 m, 4 x 400 m. Zevenkamp, tienkamp.
ET of HT	1 000 m, 1 500 m, 1 Engelse mijl (1 609 m), 2 000 m, 3 000 m, 5 000 m, 10 000 m, 20 000 m, 1 uur, 25 000 m, 30 000 m. 3 000 m steeplechase. Estafette: 4 x 800 m. Snelwandelen (op de baan): 10 000 m, 20 000 m.
ET, HT of TT	Wegwedstrijden: 10 km, 15 km, 20 km, halve marathon, 25 km, 30 km, marathon, 100 km, estafette op de weg (uitsluitend over de afstand van de marathon). Snelwandelen (op de weg): 20 km.
Springen	Hoogspringen, polsstokhoogspringen, verspringen, hink-stap- springen.
Werpen	Kogelstoten, discuswerpen, kogelslingeren, speerwerpen.

Opmerking: Wereldrecords voor vrouwen gevestigd in wegwedstrijden worden alleen erkend als aan die wedstrijden uitsluitend vrouwen hebben deelgenomen. De IAAF zal een aparte lijst van beste wereldprestaties bijhouden voor die prestaties die zijn behaald in gemengde wedstrijden.

Artikel 262 Onderdelen waarvoor wereldrecords voor junioren worden erkend

- Volautomatische elektronische tijdwaarneming (ET)
- Handtijdwaarneming (HT)
- Transponder (chip) tijden (TT)

Junior mannen (jongens)

Looponderdelen, meerkampen en snelwandelen

Uitsluitend ET	100 m, 200 m, 400 m, 800 m. 110 m horden, 400 m horden. Estafettes: 4 x 100 m, 4 x 400 m. Tienkamp.
ET of HT	1 000 m, 1 500 m, 1 Engelse mijl (1 609 m), 3 000 m, 5 000 m, 10 000 m. 3 000 m steeplechase. Snelwandelen (op de baan): 10 000 m.
ET, HT of TT	Snelwandelen (op de weg): 10 km.
Springen	Hoogspringen, polsstokhoogspringen, verspringen, hink-stap- springen.
Werpen	Kogelstoten, discuswerpen, kogelslingeren, speerwerpen.

Junior vrouwen (meisjes)

Looponderdelen, meerkampen en snelwandelen

Uitsluitend ET	100 m, 200 m, 400 m, 800 m. 100 m horden, 400 m horden. Estafette: 4 x 100 m, 4 x 400 m. Zevenkamp, tienkamp***.
ET of HT	1 000 m, 1 500 m, 1 Engelse mijl (1 609 m), 3 000 m, 5 000 m, 10 000 m. 3 000 m steeplechase. Snelwandelen (op de baan): 10 000 m.
ET, HT of TT	Snelwandelen (op de weg): 10 km.
Springen	Hoogspringen, polsstokhoogspringen, verspringen, hink-stap-springen.
Werpen	Kogelstoten, discuswerpen, kogelslingeren, speerwerpen.

*** WR wordt uitsluitend erkend als het puntentotaal meer dan 7 300 is.

Artikel 263 Onderdelen waarvoor wereldindoorecords worden erkend

- Volautomatische elektronische tijdwaarneming (ET)
- Handtijdwaarneming (HT)

Mannen

Looponderdelen, meerkampen en snelwandelen

Uitsluitend ET	50 m, 60 m, 200 m, 400 m, 800 m. 50 m horden, 60 m horden. Estafettes: 4 x 200 m, 4 x 400 m. Zevenkamp.
ET of HT	1 000 m, 1 500 m, 1 Engelse mijl (1 609 m), 3 000 m, 5 000 m. Estafette: 4 x 800 m. Snelwandelen: 5 000 m.
Springen	Hoogspringen, polsstokhoogspringen, verspringen, hink-stap-springen.
Werpen	Kogelstoten.

Vrouwen

Looponderdelen, meerkampen en snelwandelen

Uitsluitend ET	50 m, 60 m, 200 m, 400 m, 800 m. 50 m horden, 60 m horden. Estafettes: 4 x 200 m, 4 x 400 m. Vijfkamp.
ET of HT	1 000 m, 1 500 m, 1 Engelse mijl (1 609 m), 3 000 m, 5 000 m. Estafette: 4 x 800 m. Snelwandelen: 3 000 m.
Springen	Hoogspringen, polsstokhoogspringen, verspringen, hink-stap-springen.
Werpen	Kogelstoten.

Artikel 264 Onderdelen waarvoor wereldindoorecords voor junioren worden erkend

- Volautomatische elektronische tijdwaarneming (ET)
- Handtijdwaarneming (HT)

Mannen

Looponderdelen en meerkampen

Uitsluitend ET 60 m, 200 m, 400 m, 800 m.

60 m horden.

Zevenkamp.

ET of HT 1 000 m, 1 500 m, 1 Engelse mijl (1 609 m), 3 000 m, 5 000 m.

Springen Hoogspringen, polsstokhoogspringen, verspringen, hink-stap-springen.

Werpen Kogelstoten.

Vrouwen

Looponderdelen en meerkampen

Uitsluitend ET 60 m, 200 m, 400 m, 800 m.

60 m horden.

Vijfkamp.

ET of HT 1 000 m, 1 500 m, 1 Engelse mijl (1 609 m), 3 000 m, 5 000 m.

Springen Hoogspringen, polsstokhoogspringen, verspringen, hink-stap-springen.

Werpen Kogelstoten.

► **NED**

Naast bovenstaande door de IAAF geformuleerde bepalingen voor wereldrecords, zijn voor de erkenning van een Nederlandse record bovendien onderstaande bepalingen van toepassing.

Artikel 265 Nederlandse records

Algemene voorwaarden

1. *De in artikel 260 opgenomen bepalingen gelden, met uitzondering van 260.12 tot en met 260.17, ook voor het vestigen van Nederlandse records. Lees in die gevallen voor wereldrecord: "Nederlands record" en voor IAAF: "Atletiekunie".*

2. *De atleet die het record vestigt, moet volgens dit reglement startgerechtigd zijn en moet onder de jurisdictie van de Atletiekunie vallen.*

Opmerking: Onder de in lid 2 genoemde jurisdictie dient onder meer te worden verstaan dat in het geval van het vestigen van een Nederlands record, de atleet die het record vestigt niet voor een ander land dan Neder-

land, in de zin van de regels van de IAAF, tijdens internationale toernooien en wedstrijden uitkomt.

Als Nederlands record kunnen uitsluitend prestaties worden erkend van personen, die lid zijn van de Atletiekunie en die de Nederlandse nationaliteit bezitten.

Voor estafetteploegen geldt, dat alle leden van de ploeg aan deze voorwaarden moeten voldoen. De recordcommissie kan verlangen, dat een bewijs van Nederlanderschap wordt overgelegd.

Recordaanvraag

- 3. De aanvraag voor het erkennen van een nationaal record moet geschieden door het volledig invullen van een recordaanvraagformulier (verkrijgbaar bij het Bondsbureau of te downloaden van de website van de Atletiekunie) door of namens degene(n), die de prestatie heeft (hebben) geleverd. Het recordaanvraagformulier moet zo spoedig mogelijk, doch uiterlijk binnen dertig dagen na de dag waarop de recordprestatie is geleverd, worden gezonden aan de recordcommissie (p.a. Bondsbureau Atletiekunie).*
- 4. De aanvraag moet vergezeld gaan van:
 - het programma van de wedstrijd;
 - de complete uitslag van het onderdeel;
 - een finishfoto en de opname van de nulmeting van de volautomatische elektronische tijdmeetapparatuur.Bij wedstrijden in het buitenland zonder begeleiding door een functionaris van de Atletiekunie moet bovendien een door de wedstrijdleiding afgegeven verklaring worden overlegd, dat de prestatie tot stand is gekomen in overeenstemming met de IAAF-reglementen.*
- 5. Bij Europese- en Wereldkampioenschappen en Olympische Spelen, evenals bij interlands en afvaardigingen naar het buitenland moet de door de Atletiekunie aangewezen begeleider op het recordaanvraagformulier de voor dat doel voorkomende verklaring ondertekenen, terwijl de aanvraag vergezeld moet gaan van een officiële uitslagenlijst.*
- 6. De recordaanvraag wordt door de recordcommissie in de eerstvolgende officiële publicatie van de Atletiekunie opgenomen.*
- 7. Binnen veertien dagen na de officiële publicatie van de Atletiekunie kunnen bezwaren schriftelijk worden ingediend bij de recordcommissie (p.a. Bondsbureau Atletiekunie). De recordcommissie neemt zo spoedig mogelijk na het verstrijken van de veertiendaagse termijn een beslissing, die in de eerstvolgende officiële publicatie van de Atletiekunie zal worden opgenomen.*

8. *Als de recordcommissie dit noodzakelijk acht, heeft zij het recht nadere gegevens te verzamelen. In dit geval is elk lid verplicht de gevraagde inlichtingen, stukken en gegevens op eerste verzoek te verstrekken.*

Dopingcontrole

9. *Voor de erkenning van een nationaal record is dopingcontrole verplicht dopingcontrole verplicht in geval een nationaal record in de categorie senioren geëvenaard of verbeterd wordt.*
10. *Van nationale ploegen die een bestaand record op één van de estafetteonderdelen voor senioren evenaren of verbeteren dient ten minste één atleet uit de ploeg uitgeloot te worden voor de dopingcontrole.*
11. *De recordcommissie neemt uitsluitend aanvragen voor de verbetering of evenaring van seniorenrecords in behandeling als, bij voorkeur op de wedstrijddag maar in ieder geval binnen 72 uur na het behalen van de prestatie, bij de betreffende atleet een dopingcontrole is verricht.*
12. *Voor de erkenning van een nationaal record is dopingcontrole niet verplicht voor:*
- *juniores, neoseniores en masters die een nationaal record in hun leeftijdscategorie evenaren of verbeteren;*
 - *verenigingsploegen die op één van de estafetteonderdelen een record voor verenigingen evenaren of verbeteren.*
13. *Voor de recordcommissie is niet eerder van doping sprake, dan wanneer dit uitdrukkelijk en schriftelijk aan haar is meegedeeld door het uniebestuur.*

Categorieën Nederlandse records

14. *De Atletiekunie accepteert de volgende categorieën Nederlandse records:*
- *Baanrecords voor senioren, neoseniores en junioren;*
 - *Wegrecords (inclusief snelwandelen) voor senioren;*
 - *Snelwandelrecords op de weg voor junioren;*
 - *Indoorrecords voor senioren en junioren.*
- Voor records van masters zie artikel 318 en 319.*

Recorderkenning

15. *Het record is officieel erkend op het moment dat de erkenning als zodanig officieel is gepubliceerd.*
16. *Tegen beslissingen van de recordcommissie over erkenning of afwijzing van een record bestaat geen beroepsmogelijkheid.*
17. *Aan de recordhouder wordt namens de Atletiekunie door de recordcommissie een certificaat uitgereikt.*

18. De Recordcommissie publiceert per 31 december van elk jaar de lijst van de Nederlandse records.

Bijzondere bepalingen

19. Nederlandse records kunnen alleen worden gevestigd op de onderdelen, die zijn vermeld in de artikelen 261 tot en met 264 van dit reglement. De algemeen secretaris van de Atletiekunie is bevoegd om - gehoord de recordcommissie - wijzigingen aan te brengen in de lijst van onderdelen, waarop records mogelijk zijn.

Opmerking: De onderdelen waarop masters een Nederlands record kunnen vestigen zijn vermeld in artikel 318 en 319.

20. In ieder geval moet de lijst met Nederlandse records die onderdelen bevatten, waarop wereldrecords en Europese records kunnen worden gevestigd.

21. Indien een prestatie op looponderdelen over afstanden langer dan 800 m door zowel volautomatische elektronische tijdmeetapparatuur is opgenomen als door middel van handgeklokte tijden, dan geldt de volautomatische elektronische tijd, behoudens in twijfelgevallen, dit laatste ter beoordeling van de Recordcommissie.

22. Het niet aanwezig zijn van valse-startdetectieapparatuur hoeft de erkenning van een Nederlands record niet in de weg te staan.

23. Voor recordpogingen zoals omschreven in artikel 260.23 moeten voor elke (tussen)afstand aparte tijdwaarnemers worden ingeschakeld. Als er sprake is van met de hand opgenomen tijden, moet de tijdopname zijn geschied door ten minste drie officieel gekwalificeerde tijdwaarnemers met chronometers (zie artikel 165).

24. Voor de erkenning van een Nederlands record snelwandelen moeten er ten minste drie juryleden snelwandelen gefungeerd hebben.

25. Door junioren in seniorenwedstrijden gevestigde of verbeterde juniorenrecords komen voor erkenning in aanmerking.

26. Tijdens atletiekevenementen volgens artikel 1.5 (b) tot en met (e) kunnen geen Nederlandse records worden gevestigd, ook niet als een dergelijke wedstrijd is aangevraagd en is goedgekeurd door de algemeen secretaris van de Atletiekunie.

27. Als records kunnen alleen prestaties worden erkend, die zijn geleverd binnen het aan elke atleet toegestane aantal pogingen, een en ander in overeenstemming met de daarvoor gestelde regels.

28. De bij de recordprestatie betrokken juryleden moeten als zodanig geregistreerd staan bij de Atletiekunie, met vermelding van de functies die deze personen mogen vervullen.

Artikel 266 Nederlandse baanrecords voor senioren

Naast de door de IAAF vastgestelde recordonderdelen geldt voor Nederlandse records bovendien:

- met uitzondering van de wegwedstrijden worden er op de hiervoor vermelde onderdelen ook Nederlandse records erkend voor de categorie neosenioren;
- in tegenstelling tot het bepaalde in de opmerking bij artikel 261, zullen Nederlandse records, die door vrouwen in gemengde wegwedstrijden worden gevestigd, wel worden erkend;
- bij de estafetteonderdelen kunnen zowel Nederlandse records voor nationale ploegen als voor verenigingsploegen gevestigd worden.

Bovendien kunnen Nederlandse records gevestigd worden op de volgende onderdelen:

- de Zweedse estafette voor verenigingsploegen;
- 5 000 m snelwandelen op de baan voor vrouwen (senioren en neosenioren);
- 10 000 m en 2 uur snelwandelen op de baan voor mannen (senioren en neosenioren);
- 10 km snelwandelen op de weg voor vrouwen;
- 10 km en 30 km snelwandelen op de weg voor mannen.

Artikel 267 Nederlandse baanrecords voor junioren

Naast de door de IAAF vastgestelde recordonderdelen geldt voor Nederlandse records bovendien dat bij de estafetteonderdelen zowel Nederlandse records voor nationale ploegen als voor verenigingsploegen kunnen worden gevestigd. Naast de genoemde onderdelen kunnen Nederlandse records gevestigd worden op de volgende onderdelen:

- 2 000 m op de baan voor jongens en meisjes;
- de Zweedse estafette voor verenigingsploegen voor zowel jongens als meisjes;
- 3 000 m en 5 000 m snelwandelen op de baan voor meisjes;
- 1 uur snelwandelen op de baan voor jongens.

Artikel 268 Nederlandse indoorrecords voor senioren

Naast de door de IAAF vastgestelde recordonderdelen geldt voor Nederlandse records bovendien:

- bij de estafetteonderdelen kunnen zowel Nederlandse records voor nationale ploegen als voor verenigingsploegen gevestigd worden.

Artikel 269 Nederlandse indoorrecords voor junioren

Naast de door de IAAF vastgestelde recordonderdelen kunnen Nederlandse indoorrecords voor junioren bovendien gevestigd worden op de volgende onderdelen:

- *Volautomatische elektronische tijdwaarneming (ET)*
- *Handtijdwaarneming (HT)*

Jongens

Uitsluitend ET 50 , 50 m horden, estafette: 4 x 200 m, 4 x 400 m.

ET of HT Snelwandelen: 3 000 m.

Meisjes

Uitsluitend ET 50 m, 50 m horden, estafette: 4 x 200 m, 4 x 400 m.

ET of HT Snelwandelen: 3 000 m.

Bij de estafetteonderdelen worden er zowel Nederlandse records voor nationale ploegen als voor verenigingsploegen erkend.

HOOFDSTUK 6 AANVULLENDE REGELS VOOR MASTERS

Afdeling I WMA-wedstrijden

Artikel 300 Toepassing WMA-regels

Op alle wedstrijden voor masters zijn de bepalingen van hoofdstuk 5 van dit reglement onverkort van toepassing, tenzij in deze aanvullende regels anders is bepaald.

Artikel 301 WMA-kampioenschappen (WMA rule 1)

1. De WMA keurt de volgende te houden kampioenschappen goed: WMA WK outdoor, gewoonlijk in elk oneven jaar, WMA WK Non-Stadia, gewoonlijk in elk even jaar en WMA WK indoor in elk even jaar.
Aanvragen om een WMA WK te houden moeten door een WMA-lid worden ingediend bij de secretaris van de WMA. Voor de voorwaarden zie rule 1 van de "WMA Rules of Competition".
2. Voor de kandidaatstelling om een WMA WK te organiseren zie de WMA Rules.
3. Elk WMA WK Outdoor moet de volgende onderdelen bevatten (elk onderdeel geldt voor zowel mannen als vrouwen tenzij anders vermeld):
Stadia: 100 m, 200 m, 400 m, 800 m, 1 500 m, 5 000 m, 10 000 m, 110/100/80 m horden, 400/300/200 m horden, 4x100 m, 4x400 m, 3 000/2 000 m steeplechase, 5 000 m snelwandelen, hoogspringen, polsstokhoogspringen, verspringen, hink-stap-springen, kogelstoten, discuswerpen, kogelslingeren, speerwerpen, gewichtwerpen, tienkamp mannen, zevenkamp vrouwen, werpvijfkamp.

Non-stadia: marathon, 8 km crosscountry, 10 km en 20 km snelwandelen.

Elk WK Indoor Stadia moet de volgende onderdelen bevatten (elk onderdeel geldt voor zowel mannen als vrouwen tenzij anders vermeld):

Baan: 60 m, 200 m, 400 m, 800 m, 1 500 m, 3 000 m, 60 m horden, 4x200 m, 3.000 m snelwandelen, hoogspringen, polsstokhoogspringen, verspringen, hink-stap-springen, kogelstoten, gewichtwerpen,
vijfkamp mannen: 60 m horden, verspringen, kogelstoten, hoogspringen, 1 000 m
vijfkamp vrouwen: 60 m horden, hoogspringen, kogelstoten, verspringen, 800 m.

Non-stadia: Tot de reorganisatie van het WK Non-Stadia zijn er de volgende keuzeonderdelen: kogelslingeren, discuswerpen en speerwerpen.

4. De WMA WK Non-Stadia heeft minimaal 3 wedstrijddagen. De onderdelen zijn zowel voor individuele atleten als voor teams. De teams bestaan daarbij uit de drie toptatleten van elk land in elke vijf-jaars categorie.
De verplichte kampioenschaponderdelen (zowel voor mannen als voor vrouwen) zijn: 10 km, halve marathon, 10 km en 20 km snelwandelen.
Andere kampioenschaponderdelen mogen zijn: 5 km crosscountry, 50 km snelwandelen.
De volgorde van de onderdelen wordt vastgesteld door de LOC (locale organisatie commissie) en de WMA.
5. De WMA bekrachtigt andere weg-, crosscountry- en bergloopwedstrijden mits goedgekeurd door de Algemene Vergadering. Zoals het houden van WK Masters 100km weg in oneven jaren en WK Masters Bergloop in even jaren.
6. De WMA stimuleert de promotie van continentale en nationale kampioenschappen voor masters.

Officials

7. Voor de benoeming van de officials zie de WMA rules.

► **NED**

Nederlandse kampioenschappen en competities

8. Leeftijdscorrectiefactoren worden vanaf 2012 in de competitie voor masters toegepast en vanaf 2013 ook bij nationale baankampioenschappen voor masters. Hierbij wordt gebruik gemaakt van de Age Gratings Factors van de WMA, model 2010, met de aanvulling hierop voor die onderdelen die niet in een meerkamp voorkomen.

Afdeling II Algemene wedstrijdregels

Artikel 302 Algemene wedstrijdregels

1. Op alle wedstrijden voor masters zijn de bepalingen van hoofdstuk 5 van dit reglement onverkort van toepassing, tenzij in deze aanvullende regels anders is bepaald.

Wijzigingen in de IAAF regels zullen pas worden toegepast bij WMA-wedstrijden nadat zij door de WMA-council zijn onderschreven (WMA rule 7.1).

2. Een wijziging van de technische regels van de WMA gaat in per de eerst komende 1 mei tenzij anders is bepaald. (WMA rule 7.2)

Leeftijdsindeling (WMA rule 4)

3. (a) De masters worden onderverdeeld in leeftijdscategorieën, waarvoor steeds perioden van vijf jaar worden aangehouden. De opbouw luidt dan als volgt:
 - vrouwen: 35 t/m 39 jaar (aan te duiden als V35); 40 t/m 44 (aan te duiden als V40); enz.
 - mannen : 35 t/m 39 jaar (aan te duiden als M35), 40 t/m 44 jaar (aan te duiden als M40); enz.
- (b) Mannen en vrouwen, van twee of meer leeftijdscategorieën, mogen in een serie/groep/finale worden geplaatst mits er aparte uitslagen en medailles zullen zijn voor elke leeftijdscategorie van mannen en vrouwen.
- (c) Op elke onderdeel bij de Wereld- of continentale kampioenschappen voor masters moeten er minimaal 3 individuele medailles worden toegekend. (WMA rule 7.9)
- (d) Voor de bepaling van de leeftijdscategorie geldt de dag, waarop de atleet de aangegeven leeftijd bereikt. Tijdens wedstrijden die zich over meerdere dagen uitstrekken, geldt voor de indeling in een leeftijdscategorie de leeftijd op de eerste wedstrijddag. De atleet mag slechts in zijn eigen leeftijdscategorie uitkomen tenzij het gaat om een competitie of estafette.
- (e) Er zullen geen overall teamkampioenschappen worden gehouden.

NED

Bij regionale wedstrijden en bij instuifwedstrijden kan om organisatorische redenen van de indeling in leeftijdscategorieën worden afgeweken. Dit moet vooraf in de wedstrijdaankondiging worden vermeld.

Inschrijvingen (WMA rule 5)

4. (a) Voor alle Wereldkampioenschappen van de WMA mogen de inschrijvingen worden gedaan ofwel door de nationale bond of rechtstreeks elektronisch (E-mail) naar de Organisatiecommissie.
Een elektronische inschrijving moet worden bekrachtigd door het WMA-lid van de ingeschrevene. Elk WMA-lid en de Organisatiecommissie moet de secretaris van de WMA informeren over de wijze van bekrachtiging van de inschrijvingen.
Indien de atleet van een land komt, dat geen lid is van de WMA, dan mag de atleet rechtstreeks inschrijven.
De WMA-council mag een uitzondering maken op deze voorwaarde voor een specifiek WMA-lid.
De secretaris van de WMA stuurt uiterlijk 120 dagen voor het begin van de kampioenschappen een lijst met alle WMA-leden naar de Organisatiecommissie.
- (b) De inschrijvingen zijn niet afhankelijk van het van te voren behalen van kwalificatie-eisen.

► **NED**

Masters moeten, voor wedstrijden waaraan senioren en masters op dezelfde onderdelen deelnemen, bij hun inschrijving aangeven in welke categorie (senioren of masters) zij willen deelnemen. Inschrijving is slechts in één categorie mogelijk.

Opmerking: Tegelijkertijd houdt tevens in, het verwerken van een wedstrijdonderdeel d.m.v. diverse series.

Kleding (WMA rule 7.4)

5. Bij WMA Kampioenschappen moeten alle atleten een singlet of topje dragen dat goedgekeurd is door de nationale bond. Bij WMA kampioenschappen met onderdelen voor teams, is het verplicht dat de atleten van het team een tenue dragen dat duidelijk het land aangeeft dat zij vertegenwoordigen; de scheidsrechter looponderdelen moet dit tenue hebben goedgekeurd.

Assistentie (WMA rule 7.5)

6. Blinde atleten, die een gids nodig hebben, mogen van de ontvangen assistentie geen voordeel behalen ten opzichte van de andere atleten.
De gids mag slechts achter of naast de atleet lopen. Er mag een koord worden gebruikt, maar niet om de atleet voort te trekken. Bij wedstrijden die in lanen worden verwerkt, zijn de buitenste lanen (5 en 6 of 7 en 8) voor de blinde atleet en zijn gids bestemd.

Afdeling III Looponderdelen

Artikel 303 Looponderdelen

Startblokken (WMA rule 8.8)

1. Masters zijn bij de start van een looponderdeel niet verplicht startblokken te gebruiken, een geknieelde starthouding aan te nemen of beide handen in contact met de grond te hebben.

De start (WMA rule 8.9)

2. In alle wedstrijden die onder auspiciën van de WMA worden georganiseerd, moet iedere atleet die een valse start veroorzaakt worden gewaarschuwd. Iedere atleet die twee valse starts in dezelfde serie veroorzaakt, moet worden gediskwalificeerd. Dit geldt eveneens voor de meerkampen.

► **NED**

Met uitzondering van de meerkampen geldt voor alle looponderdelen dat iedere atleet die een valse start veroorzaakt, moet worden gewaarschuwd. Per serie is slechts één valse start toegestaan zonder dat de atle(e)t(en) die de valse start veroorzaak(t)(en), wordt (worden) gediskwalificeerd. Elke atleet die vervolgens in die serie een valse start veroorzaakt, wordt gediskwalificeerd voor dat onderdeel.

Bij meerkampen moet iedere atleet die een valse start veroorzaakt worden gewaarschuwd. Iedere atleet die twee valse starts in dezelfde serie veroorzaakt, moet worden gediskwalificeerd.

► **NED**

Windmeting

3. *De perioden tijdens welke de windsnelheid wordt gemeten is, vanaf het zichtbaar worden van de rook van de startrevolver, voor de 80 m horden 13 seconden. De windmeting bij de overige onderdelen is conform artikel 163.8.*

Plaatsing, indeling en overgangsregels

4. (a) Bij WMA kampioenschappen zal de eerste ronde voor de looponderdelen tot en met 1500 m zo nodig worden verwerkt in naar sterkte ingedeelde series. (De serie-indeling wordt gemaakt aan de hand van de door de atleet op het inschrijfformulier aangegeven beste tijd. Deze tijd moet zijn gelopen in de periode van 2 jaar na het laatste WMA WK. De tijd kan slechter geschat worden in verband met een blessure of ontbrekende wedstrijdervaring.) De atleten met de beste tijden moeten zo gelijk mogelijk over de series worden verdeeld. Dit is eveneens het geval met de atleten van eenzelfde WMA-lid (land).

Opmerking: De plaatsing, indeling en overgangsregels zijn opgenomen in Appendix K van het WMA reglement met het doel dat de beste atleten

naar de finale gaan. Hieruit is het onderstaande verkorte overzicht overgenomen. Het is bestemd voor een 8-laans baan.

100 m, 200 m, 400 m, 800 m, korte en lange horden

Inschrijvingen	Ronde 1			Halve finale		
	Series	Plaats	Tijd	Series	Plaats	Tijd
9-16				2	3	2
17-24				3	2	2
25-32	4	2	8	2	3	2
33-40	5	2	6	2	3	2
41-48	6	2	4	2	3	2
49-56	7	2	10	3	2	2

1 500 m alle banen

Inschrijvingen	Ronde 1		
	Series	Plaats	Tijd
17-32	2	4	4
33-48	3	3	3
49-64	4	2	4

- (b) Bij de WMA kampioenschappen worden bij de looponderdelen 5 000 m, 10 000 m, steeplechase en 5 000 m snelwandelen op de baan naar sterkte ingedeelde finaleseries op tijd gelopen. (De serie-indeling wordt gemaakt aan de hand van de door de atleet op het inschrijfformulier aangegeven beste tijd. Deze tijd moet zijn gelopen in de 2 jaar na het laatste WK van de WMA. De tijd kan slechter geschat worden in verband met een blessure of ontbrekende wedstrijdervaring.) De uitslag wordt dan vastgesteld aan de hand van alle gelopen tijden.
- (c) Bij het Wereldkampioenschap voor masters kunnen, bij looponderdelen langer dan 1 500 m, de atleten naar de buitenste lanen worden verwezen zodra de officiële starttijd van het volgende looponderdeel met vijf minuten is overschreden (WMA rule 8.3).

► **NED**

Voor Nederlandse (indoor)kampioenschappen kunnen door de algemeen secretaris van de Atletiekunie afwijkende overgangsregels worden vastgesteld.

5. Bij looponderdelen die geheel in lanen worden gelopen is na de eerste ronde de indeling in lanen als volgt (de tijden van de eerste ronde zijn daarbij bepalend):
 tijd 1: laan 4; tijd 2: laan 5; tijd 3: laan 3; tijd 4: laan 6; tijd 5: laan 2; tijd 6: laan 7; tijd 7: laan 1; tijd 8: laan 8.
 Hebben twee of meer atleten dezelfde tijd dan wordt voor de daarbij behorende lanen geloot.

WEDSTRIJDREGLEMENT 2012-2013

6. De wedstrijdleider of zijn assistent kan de samenstelling van de series wijzigen, evenals het aantal atleten per serie, afhankelijk van het aantal atleten dat daadwerkelijk van start gaat.

Indien een eerste ronde nodig is, vindt deze altijd plaats op het aangekondigde tijdstip. Verdere rondes vervallen als dit nodig is. Alle finales zullen op het aangekondigde tijdstip worden gelopen.

Artikel 304 Hordeloop en steeplechase (WMA rule 9 en10)

Horden

1. De specificaties van de horden zijn:

80, 100 en 110 m horden

Leeftijdscategorie	Afstand	Hoogte	Aantal horden	Afstand van start tot 1 ^e horde	Tussenafstand	Afstand van laatste horde tot finish
V60+	80	0,686	8	12,00	7,00	19,00
V50 t/m V55	80	0,762	8	12,00	7,00	19,00
V40 t/m V45	80	0,762	8	12,00	8,00	12,00
V35	100	0,838	10	13,00	8,50	10,50
M80+	80	0,686	8	12,00	7,00	19,00
M70 t/m M75	80	0,762	8	12,00	7,00	19,00
M60 t/m M65	100	0,838	10	12,00	8,00	16,00
M50 t/m M55	100	0,914	10	13,00	8,50	10,50
M35 t/m M45	110	0,991	10	13,72	9,14	14,02

Alle afmetingen in m

Opmerking: Zie voor de hordehoogte van de categorie M35 t/m M45 ook de opmerking bij artikel 168.3.

200, 300 en 400 m horden

Leeftijdscategorie	Afstand	Hoogte	Aantal horden	Afstand van start tot 1 ^e horde	Tussenafstand	Afstand van laatste horde tot finish
V70+	200	0,686	5	20	35	40
V60 t/m V65	300	0,686	7	50	35	40
V50 t/m V55	300	0,762	7	50	35	40
V40 t/m V45	400	0,762	10	45	35	40
V35	400	0,762	10	45	35	40
M80+	200	0,686	5	20	35	40
M70 t/m M75	300	0,686	7	50	35	40
M60 t/m M65	300	0,762	7	50	35	40
M50 t/m M55	400	0,838	10	45	35	40
M35 t/m M45	400	0,914	10	45	35	40

Alle afmetingen in m

2. Bij elke horde moeten beide voeten, in elk geval voor een ogenblik, los van de grond zijn.

3. Voor de horde met een hoogte van 0,686 m moet een druk van ten minste 3,6 kg en niet meer dan 4,4 kg nodig zijn om de horde te laten kantelen (N.B. zie ook 168.2).

Steeplechase (hindernisloop)

4. De standaardafstanden zijn als volgt:
 - V35+: 2 000 m
 - M35 tot en met M55: 3 000 m
 - M60+: 2 000 m
5. De hindernissen en de hindernis voor de waterbak moeten voor V35+/M60+ en M35 t/m M55 respectievelijk 0,762 m \pm 0,003 m en 0,914 m \pm 0,003 m hoog en tenminste 3,94 m breed zijn.
6. Masters mogen over de hindernis springen of in een doorgaande beweging hun voet op de bovenbalk plaatsen, maar mogen niet over de hindernis klimmen. De handen en voeten mogen alleen de bovenzijde van de bovenbalk aanraken en geen enkel ander deel van het lichaam mag enig deel van de hindernis aanraken.

Artikel 305 Estafettes (WMA rule 11)

1. Bij het WK worden de estafettes 4 x 100 en 4 x 400 m verwerkt per 5-jaar groep. De teams worden door de ploegleider van het land ingeschreven. Elk land mag slechts één team per estafette en per leeftijdscategorie inschrijven.
2. Een master mag voor een estafetteafstand slechts in één team van een leeftijdscategorie deelnemen. Deze leeftijdscategorie mag wel lager zijn dan die van hemzelf.

Afdeling IV Technische onderdelen

Artikel 306 Technische onderdelen

Algemene bepalingen technische onderdelen

1. Als bij het verspringen, het hink-stap-springen of bij de werponderdelen twee of meer leeftijdscategorieën in een groep zijn ingedeeld, moet per leeftijdscategorie worden vastgesteld welke atleten recht hebben op drie extra pogingen. Dit kan betekenen dat meer dan het gebruikelijke aantal atleten recht hebben op de drie extra pogingen (WMA rule 12.3).

Algemene bepalingen verticale springonderdelen

2. Bij een wedstrijd waarin twee of meer leeftijdscategorieën in een groep zijn geplaatst en er slechts één atleet over is in een leeftijdscategorie, dan heeft deze atleet het recht af te wijken van de vastgestelde vervolghoogte. Dit is zelfs het geval als andere atleten in de andere leeftijdscategorieën nog springen. Deze andere atleten houden echter hun normale vastgestelde vervolghoogte en mogen niet springen op de speciale hoogte (WMA rule 12.4).
3. Gedurende de sprong moeten beide voeten van de grond zijn (WMA rule 13.1).
4. In tegenstelling tot het bepaalde in artikel 182.2(b) mogen masters de landingsmat aanraken voordat zij over de lat gaan. Zij mogen de landingsmat niet gebruiken als hulpmiddel, een en ander ter beoordeling van de jury (WMA rule 13.2).

Algemene bepalingen werponderdelen

5. Voor de leeftijdscategorieën van de masters zijn de gewichten van de te gebruiken wedstrijdmaterialen als volgt:

	Leeftijd	Kogel- stoten*	Discus- werpen*	Kogel- slingeren*	Speer- werpen**	Gewicht- werpen*
Vrouwen	V35 t/m V45	4	1	4	600	9,080
	V50 t/m V55	3	1	3	500	7,260
	V60 t/m V70	3	1	3	400	5,450
	V75+	2	0,750	2	400	4,000
Mannen	M35 t/m M45	7,260	2	7,260	800	15,880
	M50 t/m M55	6	1,500	6	700	11,340
	M60 t/m M65	5	1	5	600	9,080
	M70 t/m M75	4	1	4	500	7,260
	M80+	3	1	3	400	5,450

* gewichten in kg

** gewichten in gram

6. Atleten mogen hun eigen werpmateriaal gebruiken, mits goedgekeurd. Deze werpmaterialen zijn alleen beschikbaar bij de wedstrijd waaraan de ei-

WEDSTRIJDREGLEMENT 2012-2013

genaar zelf deelneemt. In deze wedstrijd mogen dan wel alle deelnemende atleten eveneens van dit werpmateriaal gebruik maken (WMA rule 12.2).

7. Bij alle werponderdelen is slechts één startnummer vereist. Dit nummer moet op de rug worden gedragen (WMA rule 12.5).

Artikel 307 Kogelstoten (WMA rule 14)

De kogels moeten aan de volgende eisen voldoen:

Leeftijdscategorie		V75+	M80+ V50-V70	M70-M75 V35-V45	M60-M65	M50-M55	M35-M45
Minimum gewicht voor toelating tot wedstrijden en acceptatie voor records		2,000 kg	3,000 kg	4,000 kg	5,000 kg	6,000 kg	7,260 kg
Informatie voor fabrikanten: marges voor levering van wedstrijd materiaal	Min.	2,005 kg	3,005 kg	4,005 kg	5,005 kg	6,005 kg	7,265 kg
	Max.	2,025 kg	3,025 kg	4,025 kg	5,025 kg	6,025 kg	7,285 kg
Diameter	Min.	80 mm	85 mm	95 mm	100 mm	105 mm	110 mm
	Max.	90 mm	V: 110 mm M: 120 mm	V: 110 mm M: 120 mm	120 mm	125 mm	130 mm

Artikel 308 Discuswerpen (WMA rule 15)

De discussen moeten aan de volgende eisen voldoen:

Leeftijdscategorie		V75+	M60+ V35-V70	M50-M55	M35-M45
Minimum gewicht voor toelating tot wedstrijden en acceptatie voor records		0,750 kg	1,000 kg	1,500 kg	2,000 kg
Informatie voor fabrikanten: marges voor levering van wedstrijd materiaal	Min.	0,755 kg	1,005 kg	1,505 kg	2,005 kg
	Max.	0,775 kg	1,025 kg	1,525 kg	2,025 kg
Diameter	Min.	166 mm	180 mm	200 mm	219 mm
	Max.	168 mm	182 mm	202 mm	221 mm
Diameter metalen schijf of platte deel in het midden	Min.	50 mm	50 mm	50 mm	50 mm
	Max.	57 mm	57 mm	57 mm	57 mm
Dikte in het midden	Min.	33 mm	37 mm	38 mm	44 mm
	Max.	37 mm	39 mm	40 mm	46 mm
Dikte metalen velg (6 mm vanaf de kant)	Min.	10 mm	12 mm	12 mm	12 mm
	Max.	13 mm	13 mm	13 mm	13 mm

Artikel 309 Kogelslingeren (WMA rule 16)

1. De slingerkogels moeten aan de volgende eisen voldoen:

Leeftijdscategorie		V75+	M80+ V50-V70	M70-M75 V35-V45	M60-M65	M50-M55	M35-M45
Minimum gewicht voor toelating tot wedstrijden en acceptatie voor records		2,000 kg	3,000 kg	4,000 kg	5,000 kg	6,000 kg	7,260 kg
Informatie voor fabrikanten: marges voor levering van wedstrijd materiaal	Min.	2,005 kg	3,005 kg	4,005 kg	5,005 kg	6,005 kg	7,265 kg
	Max.	2,025 kg	3,025 kg	4,025 kg	5,025 kg	6,025 kg	7,285 kg
Lengte van de slingerkogel gemeten vanaf de binnenzijde van de handgreep	Min.	1160 mm	1160 mm	1160 mm	1165 mm	1175 mm	1175 mm
	Max.	1195 mm	1195 mm	1195 mm	1200 mm	1215 mm	1215 mm
Diameter	Min.	80 mm	85 mm	95 mm	100 mm	105 mm	110 mm
	Max.	90 mm	100 mm	110 mm	125 mm	125 mm	130 mm

* Het gewicht is het totale gewicht van het werptuig, inclusief draad en handgreep.

2. Bij het kogelslingeren moet de atleet tijdens het slingeren steeds twee handen gebruiken.

Artikel 310 Speerwerpen (WMA rule 17)

1. De speren moeten aan de volgende eisen voldoen:

Leeftijdscategorie		M80+ V60+	M70-M75 V50-V55	M60-M65 V35-V45	M50-M55	M35-M45
Minimum gewicht (inclusief koordomwikkeling) voor deelname en records		400 g	500 g	600 g	700 g	800 g
Informatie voor fabrikanten: marges voor levering van wedstrijd materiaal	Min.	405 g	505 g	605 g	705 g	805 g
	Max.	425 g	525 g	625 g	725 g	825 g
Totale lengte	Min.	1,85 m	2,00 m	2,20 m	2,30 m	2,60 m
	Max.	1,95 m	2,10 m	2,30 m	2,40 m	2,70 m
Lengte van de metalen top	Min.	200 mm	220 mm	250 mm	250 mm	250 mm
	Max.	250 mm	270 mm	330 mm	330 mm	330 mm
Afstand van punt tot zwaartepunt	Min.	0,75 m	0,78 m	0,85 m	0,86 m	0,90 m
	Max.	0,80 m	0,88 m	0,92 m	1,00 m	1,06 m
Diameter schacht op het dikste punt	Min.	20 mm	20 mm	20 mm	23 mm	25 mm
	Max.	23 mm	24 mm	25 mm	28 mm	30 mm
Breedte van de koordomwikkeling	Min.	130 mm	135 mm	140 mm	150 mm	150 mm
	Max.	140 mm	145 mm	150 mm	160 mm	160 mm

► **NED**

De 400g speer

2. *De diameter van de 400 g speer mag op 125 mm van de top niet groter zijn dan 80% van de maximale diameter van de schacht. Midden tussen het zwaartepunt en de top van de metalen speerpunt mag de diameter niet groter zijn dan 90% van de maximale diameter van de schacht.*

3. *Het spits toelopen van de schacht naar de achterkant van de 400 g speer moet zodanig zijn, dat de diameter midden tussen het zwaartepunt en de achterste punt ten minste 80% van de maximale diameter van de schacht is.*

De diameter van de 400 g speer mag op 125 mm van de achterste punt niet kleiner zijn dan 40% van de maximale diameter van de schacht.

Artikel 311 Gewichtwerpen (WMA rule 18)

1. De werpgewichten (outdoor) moeten aan de volgende eisen voldoen:

Leeftijdscategorie		V75+	M80+ V60-V70	M70-M75 V50-V55	M60-M65 V35-V45	M50-M55	M35-M45
Minimum gewicht voor toelating tot wedstrijden en acceptatie voor records		4,000	5,450	7,260	9,080	11,340	15,880
Informatie voor fabrikanten: marges voor levering van wedstrijd materiaal	Min.	4,005	5,455	7,265	9,085	11,345	15,885
	Max.	4,025	5,475	7,285	9,105	11,365	15,905
Lengte van het werptuig vanaf de binnenzijde van de handgreep	Max.	410 mm	410 mm	410 mm	410 mm	410 mm	410 mm
Diameter**	Min.	95 mm	100 mm	110 mm	120 mm	130 mm	145 mm
	Max.	110 mm	120 mm	130 mm	140 mm	150 mm	165 mm

* Het gewicht in kg is het totale gewicht van het werptuig, inclusief ketting en handgreep.

** Diameter 4,000 kg gewicht onder voorbehoud.

2. Bij het gewichtwerpen moet de atleet tijdens het werpen steeds twee handen gebruiken.
3. De wedstrijdregels zijn hetzelfde als voor het kogelslingeren.
4. Het outdoor werpgewicht mag zowel binnen als buiten worden gebruikt afhankelijk van het oppervlak van de sector. Het indoor werpgewicht mag alleen binnen worden gebruikt. Beide gewichten mogen niet (door elkaar) in dezelfde wedstrijd worden gebruikt.
5. **Outdoor werpgewicht**
 - (a) **Constructie**
Het gewicht bestaat uit drie delen: een metalen kogel, een ketting en een handvat.
 - (b) **De kogel**
De metalen kogel moet zijn gemaakt van ijzer of van een ander metaal, dat niet zachter is dan messing. De kogel mag ook bestaan uit een mantel van een dergelijk metaal, gevuld met lood of een ander vast materiaal. De metalen kogel moet bolvormig zijn. Indien een vulsel is gebruikt, moet dit zo ingewerkt zijn dat het onbeweeglijk is en dat het zwaartepunt niet verder dan 9 mm van het middelpunt van de kogel ligt.
 - (c) **De ketting**
De metalen kogel moet door middel van een ketting met het handvat verbonden worden. De ketting moet zo sterk zijn dat deze tijdens het werpen niet merkbaar kan rekken.

(d) **Het handvat**

Het handvat mag gevormd worden door een of twee kabelwindingen. Het moet onbuigbaar zijn, zonder scharnierende verbindingen. Het mag tijdens het werpen niet merkbaar rekken. Het wordt op zodanige wijze aan de ketting bevestigd, dat de totale lengte van het werpgewicht tijdens het werpen niet groter wordt.

(e) **Verbinding van de ketting**

De ketting moet aan de metalen kogel zijn vastgemaakt door middel van een gewone draaispil of een draaispil met kogellager. Er mag geen spil gebruikt worden om het handvat aan de ketting te bevestigen.

Afdeling V Meerkampen

Artikel 312 Meerkampen (WMA rule 19)

Mannen masters (vijfkamp)

1. De vijfkamp voor mannen masters bestaat uit de volgende onderdelen die allemaal op één dag moeten worden verwerkt in de volgorde:
 - verspringen, speerwerpen, 200 m, discuswerpen en 1 500 m.

Mannen masters (tienkamp)

2. De tienkamp voor mannen masters bestaat uit de volgende onderdelen die in twee opeenvolgende dagen moeten worden verwerkt in de volgorde:
 - eerste dag : 100 m, verspringen, kogelstoten, hoogspringen en 400 m;
 - tweede dag : (korte) horden, discuswerpen, polsstokhoogspringen, speerwerpen en 1 500 m.

Mannen masters (werpvijskamp)

3. De werpvijskamp voor mannen masters bestaat uit de volgende onderdelen die allemaal op één dag moeten worden verwerkt in de volgorde:
 - kogelslingeren, kogelstoten, discuswerpen, speerwerpen en gewichtwerpen.

Vrouwen masters (vijfkamp)

4. De vijfkamp voor vrouwen masters bestaat uit de volgende onderdelen die allemaal op één dag moeten worden verwerkt in de volgorde:
 - (korte) horden, hoogspringen, kogelstoten, verspringen en 800 m.

Vrouwen masters (zevenkamp)

5. De zevenkamp voor vrouwen masters bestaat uit de volgende onderdelen die in twee opeenvolgende dagen moeten worden verwerkt in de volgorde:
 - eerste dag : (korte) horden, hoogspringen, kogelstoten en 200 m;
 - tweede dag : verspringen, speerwerpen en 800 m.

Vrouwen masters (tienkamp)

6. De tienkamp voor vrouwen masters bestaat uit tien onderdelen die in twee opeenvolgende dagen moeten worden verwerkt in de volgorde:
 - eerste dag : 100 m, discuswerpen, polsstokhoogspringen, speerwerpen en 400 m;
 - tweede dag : korte horden, verspringen, kogelstoten, hoogspringen en 1 500 m.

Vrouwen masters (werpvijskamp)

7. De werpvijskamp voor vrouwen masters bestaat uit de volgende onderdelen die allemaal op één dag moeten worden verwerkt in de volgorde:
 - kogelslingeren, kogelstoten, discuswerpen, speerwerpen en gewichtwerpen.

Puntentelling

8. Voor de puntentelling van de meerkampen wordt gebruik gemaakt van de IAAF scoring tables, na correctie van de prestaties met de WMA leeftijdscorrectiefactoren.

► **NED**

9. *Masters zijn - in afwijking van het gestelde in artikel 200.11 - niet verplicht aan elk onderdeel van de meerkamp deel te nemen teneinde hun recht tot verdere deelname te behouden en te worden opgenomen in de einduitslag.*

Afdeling VI Indoorwedstrijden

Artikel 313 Looponderdelen (indoor)

Indeling in lanen

1. Bij indoorwedstrijden vindt de toewijzing van de lanen in de vervolgronden plaats op basis van de in de voorgaande ronde gelopen tijd van de atleet. De laanorde die de voorkeur heeft en de hoek van de baanhelling, indien van toepassing, moet voor elk onderdeel worden vastgesteld door de technisch gedelegeerde van de WMA in samenwerking met de LOC. (organisatiecommissie).

Hordeloop

2. De standaardafstanden voor hordelopen (indoor) zijn 50 m en 60 m voor alle leeftijdscategorieën.
3. Voor bovengenoemde afstanden moeten de horden als volgt worden geplaatst:

50 m horden indoor

Leeftijdscategorie	Hoogte	Aantal horden	Afstand van start tot 1 ^e horde	Tussenafstand	Afstand van laatste horde tot finish
V60+	0,686	4	12,00	7,00	17,00
V50 t/m V55	0,762	4	12,00	7,00	17,00
V40 t/m V45	0,762	4	12,00	8,00	14,00
V35	0,838	4	13,00	8,50	11,50
M80+	0,686	4	12,00	7,00	17,00
M70 t/m M75	0,762	4	12,00	7,00	17,00
M60 t/m M65	0,838	4	12,00	8,00	14,00
M50 t/m M55	0,914	4	13,00	8,50	11,50
M35 t/m M45	0,991	4	13,72	9,14	8,86

Alle afmetingen in m.

60 m horden indoor

Leeftijdscategorie	Hoogte	Aantal horden	Afstand van start tot 1 ^e horde	Tussenafstand	Afstand van laatste horde tot finish
V60+	0,686	5	12,00	7,00	20,00
V50 t/m V55	0,762	5	12,00	7,00	20,00
V40 t/m V45	0,762	5	12,00	8,00	16,00
V35	0,838	5	13,00	8,50	13,00
M80+	0,686	5	12,00	7,00	20,00
M70 t/m M75	0,762	5	12,00	7,00	20,00
M60 t/m M65	0,838	5	12,00	8,00	16,00
M50 t/m M55	0,914	5	13,00	8,50	13,00
M35 t/m M45	0,991	5	13,72	9,14	9,72

Alle afmetingen in m.

Opmerking: Zie voor de hordehoogte van de categorie M35 t/m M45 ook de opmerking bij artikel 168.3.

Artikel 314 Gewichtwerpen (indoor)

Indoor werpgewicht

1. Constructie

Het werpgewicht bestaat uit drie delen: een kogel, een handvat en een verbindingsconstructie die mag bestaan uit een tuig. De constructie moet zodanig zijn dat wanneer het werpgewicht neerkomt op de vloer van een normale sporthal er geen schade zal ontstaan.

2. De kogel

De kogel moet bolvormig zijn. De kogel mag bestaan uit een mantel van zacht plastic of rubber gevuld met geschikt materiaal. De kogel moet na de landing zijn bolvormige vorm weer aannemen. Indien een vulling is gebruikt, moet dit zo ingewerkt zijn dat het onbeweeglijk is. Als het handvat en tuig zijn verwijderd of omhoog gehouden worden, mag het zwaartepunt niet verder dan 9 mm van het middelpunt van de kogel af liggen.

3. Het handvat

Het handvat mag hetzelfde zijn als het handvat van de slingerkogel. Het handvat mag ook van een ronde metalen staaf gemaakt zijn waarvan de diameter niet meer dan 12,7 mm mag zijn. Deze staaf moet gebogen zijn in een driehoek, waarvan de binnenkant van alle zijden minimaal 100 mm en maximaal 190 mm is. Een handvat zonder vast verbindingspunt moeten drie kanten van gelijke lengte hebben. Het handvat moet zo gemaakt zijn, dat deze tijdens het werpen niet merkbaar kan rekken.

4. De verbinding

De kogel moet met het handvat worden verbonden door middel van een tuig en twee metalen kettingen gescheiden door een draaibare haak naar keuze. Het tuig moet ten minste 4 goed samen genaaide riemen hebben om een slinger te vormen. De kettingen, draaibare haak en het tuig mag/mogen tijdens het werpen niet merkbaar rekken.

5. Specificatie

Leeftijdscategorie		V75+	M80+ V60-70	M70-75 V50-55	M60-65 V35-V45	M50-55	M35-45
Minimum gewicht voor toelating tot wedstrijden en acceptatie voor records		4,000	5,450	7,260	9,080	11,340	15,880
Informatie voor fabrikanten: marges voor levering van wedstrijdmateriaal	Min.	4,005	5,455	7,265	9,085	11,345	15,885
	Max.	4,025	5,475	7,285	9,105	11,365	15,905
Lengte van het werptuig vanaf de binnenzijde van	Max.	410 mm	410 mm	410 mm	410 mm	410 mm	410 mm

WEDSTRIJDREGLEMENT 2012-2013

de handgreep							
Diameter	Min.	95 mm	100 mm	110 mm	120 mm	130 mm	145 mm
	Max.	110 mm	135 mm	145 mm	155 mm	165 mm	180 mm

* Het gewicht in kg is het totale gewicht van het werptuig, inclusief ketting en handgreep.

Artikel 315 Meerkampen (indoor)

Mannen masters (vijfkamp)

1. De vijfkamp voor mannen masters bestaat uit de volgende onderdelen die allemaal op één dag moeten worden verwerkt in de volgorde:
 - 60 m horden, verspringen, kogelstoten, hoogspringen en 1 000 m.

Mannen masters (zevenkamp)

2. De zevenkamp voor mannen masters bestaat uit de volgende onderdelen die in twee opeenvolgende dagen moeten worden verwerkt in de volgorde:
 - eerste dag: 60 m, verspringen, kogelstoten, hoogspringen;
 - tweede dag: 60 m horden, polsstokhoogspringen en 1 000 m.

Vrouwen masters (vijfkamp)

3. De vijfkamp voor vrouwen masters bestaat uit de volgende onderdelen die allemaal op één dag moeten worden verwerkt in de volgorde:
 - 60 m horden, hoogspringen, kogelstoten, verspringen en 800 m

Vrouwen masters (zevenkamp)

4. De zevenkamp voor vrouwen masters bestaat uit de volgende onderdelen die in twee opeenvolgende dagen moeten worden verwerkt in de volgorde:
 - eerste dag: 60 m, kogelstoten, verspringen, polsstokhoogspringen;
 - tweede dag: 60 m horden, hoogspringen en 800 m.

Puntentelling

5. Zie artikel 312.8

Afdeling VII Snelwandelen, wegwedstrijden en crosscountry

Artikel 316 Snelwandelen, wegwedstrijden en crosscountry

1. Bij Wereldkampioenschappen voor masters op de weg, crosscountry en snelwandelen op de weg neemt elke atleet deel in zijn eigen leeftijdscategorie. Bij ploegenwedstrijden mag de atleet in een lagere leeftijdscategorie deelnemen mits voldaan wordt aan de volgende voorwaarden:
 - (a) de lagere leeftijdscategorie loopt in dezelfde wedstrijd als de leeftijdscategorie van de individuele atleet;
 - (b) het land van de atleet heeft niet voldoende atleten om een compleet team in die leeftijdscategorie te hebben;
 - (c) ieder team moet een startlijst inleveren met de namen en de leeftijdscategorie van alle atleten die in die leeftijdscategorie deelnemen;
 - (d) een atleet mag slechts in één team meedoen;
 - (e) maximaal twee atleten van een oudere leeftijdscategorie mogen meedoen in een team van een lagere leeftijdscategorie.

2. Bij Wereldkampioenschappen voor teams op de weg, crosscountry en snelwandelen op de weg moeten er drie prijzen per team zijn. Elk land mag met één team per 5-jaars leeftijdscategorie deelnemen. De beste drie atleten tellen mee. Voor de berekening van de uitslag worden de tijden van de atleten opgeteld (WMA rule 8.6).

3. Neemt een oudere atleet in een lagere leeftijdscategorie deel, terwijl het land voldoende atleten in die leeftijdscategorie heeft, dan wordt het team gediskwalificeerd (WMA rule 8.7).

4. De marathon moet het laatste lange afstand onderdeel zijn, maar zal, indien mogelijk, niet worden gepland op de laatste dag van het kampioenschap (WMA rule 9.10).

Afdeling VIII Records

Artikel 317 Recorderkenning (WMA rule 20)

1. De in dit artikel gebruikte term record heeft betrekking op de vestiging van een Nederlandse record.
Voor de aanvraag en erkenning van wereldrecords (of Europese records) moet een Nederlands recordformulier worden ingevuld. Hierop moet worden aangegeven: "aanvraag wereld- of Europees record". Dit formulier moet met de benodigde gegevens naar de recordcommissie van de Atletiekunie worden gezonden. De recordcommissie van de Atletiekunie zendt na controle de aanvraag door naar de recordcommissie van de EVA of van de WMA (zie ook de "WMA Rules of Competition").
2. Records voor masters kunnen worden gevestigd per leeftijdscategorie van 5 jaar, zoals gedefinieerd in artikel 302.3 (a).
3. Voor records behaald op Wereld- en continentale kampioenschappen hoeft geen recordaanvraag te worden ingediend (WMA rule 20.6).

Gemengde wedstrijd

4. Prestaties die zijn geleverd door masters in een gemengde wedstrijd (mannen/vrouwen) komen voor erkenning als record in aanmerking.

► **NED**

Eerste recordaanvraag

5. *Masters moeten bij een eerste recordaanvraag een uittreksel uit het geboorteregister of een kopie van een geldig paspoort voegen.*

Artikel 318 Recordonderdelen voor masters

- Volautomatische elektronische tijdwaarneming (ET)
- Handtijdwaarneming (HT)
- Transponder (chip) tijden (TT)

Mannen masters per 5-jaars categorie*

Uitsluitend ET 100 m, 200 m, 400 m, 800 m.
80 m horden, 100 m horden, 110 m horden, 200 m horden, 300 m horden, 400 m horden.
Estafettes: 4 x 100 m, 4 x 200 m, 4 x 400 m (nationaal en voor verenigingen).

ET of HT
(baan) 1 000 m, 1 500 m, 1 Engelse mijl (1609 m), 2 000 m,
3 000 m, 5 000 m, 10 000 m, 20 000 m, 25 000 m, 30 000 m,
1 uur.
2 000 m steeplechase, 3 000 m steeplechase.
Estafettes (nationale ploegen): 4 x 800 m, 4 x 1500 m.

WEDSTRIJDREGLEMENT 2012-2013

	Estafettes (voor verenigingsploegen): 4 x 200 m, 4 x 400 m, 4 x 800 m, 4 x 1500 m, Zweedse estafette.
	Snelwandelen: 3 000 m, 5 000 m, 10 000 m, 20 000 m, 30 000 m, 50 000 m, 2 uur.
ET, HT of TT (weg)	10 km, 15 km, 20 km, halve marathon, 25 km, 30 km, marathon (42,195 km), 100 km, Ekiden.
	Snelwandelen: 10 km, 20 km, 30 km, 50 km.
Springen	Hoogspringen; polsstokhoogspringen, verspringen; hink-stap-springen.
Werpen	Kogelstoten, discuswerpen, kogelslingeren, speerwerpen, gewichtwerpen.
Meerkamp	Vijfkamp, tienkamp, werpvijfkamp.

Vrouwen masters per 5-jaars categorie*

Uitsluitend ET	100 m, 200 m, 400 m, 800 m. 80 m horden, 100 m horden, 200 m horden, 300 m horden, 400 m horden. Estafettes: 4 x 100 m, 4 x 200 m, 4 x 400 m (nationaal en voor verenigingen).
ET of HT (baan)	1 000 m, 1 500 m, 1 Engelse mijl (1609 m), 2 000 m, 3 000 m, 5 000 m, 10 000 m, 20 000 m, 25 000 m, 30 000 m, 1 uur. 2 000 m steeplechase. Estafettes (voor nationale ploegen): 4 x 800 m. Estafettes (voor verenigingsploegen): 4 x 800 m, Zweedse estafette. Snelwandelen: 3 000 m, 5 000 m, 10 000 m, 20 000 m.
ET, HT of TT (weg)	10 km, 15 km, 20 km, halve marathon, 25 km, 30 km, marathon (42,195 km), 100 km, Ekiden. Snelwandelen: 10 km, 20 km.
Springen	Hoogspringen, polsstokhoogspringen, verspringen; hink-stap-springen.
Werpen	Kogelstoten, discuswerpen, kogelslingeren, speerwerpen, gewichtwerpen.
Meerkamp	Vijfkamp, zevenkamp, tienkamp, werpvijfkamp.

Artikel 319 Recordonderdelen indoor voor masters

Mannen masters per 5-jaars categorie*

Uitsluitend ET	50 m, 60 m, 200 m, 400 m, 800 m. 50 m horden, 60 m horden. Estafettes: 4 x 200 m, 4 x 400 m (nationaal en voor verenigingen).
ET of HT (indoor)	1 000 m, 1 500 m, 1 Engelse mijl (1609 m), 3 000 m, 5 000 m. Estafettes: 4 x 200 m, 4 x 400 m, 4 x 800 m (nationaal en voor

WEDSTRIJDREGLEMENT 2012-2013

	verenigingen).
	Snelwandelen: 3 000 m, 5 000 m.
Springen	Hoogspringen, polsstokhoogspringen, verspringen, hink-stap-springen.
Werpen	Kogelstoten.
Meerkamp	Vijfkamp, zevenkamp.

Vrouwen masters per 5-jaars categorie*

Uitsluitend ET	50 m, 60 m, 200 m, 400 m, 800 m. 50 m horden, 60 m horden. Estafettes: 4 x 200 m, 4 x 400 m (nationaal en voor verenigingen).
ET of HT (indoor)	1 000 m, 1 500 m, 1 Engelse mijl (1609 m), 3 000 m, 5 000 m. Estafettes: 4 x 200 m, 4 x 400 m, 4 x 800 m (nationaal en voor verenigingen). Snelwandelen: 3 000 m.
Springen	Hoogspringen, polsstokhoogspringen, verspringen, hink-stap-springen.
Werpen	Kogelstoten.
Meerkamp	Vijfkamp.

► **NED**

* *Details over de voorwaarden voor de vestiging en erkenning van een record zijn weergegeven in afdeling X van hoofdstuk 5.*

HOOFDSTUK 7 AANVULLENDE REGELS VOOR JUNIOREN D EN C

Artikel 320 Algemeen

Algemene wedstrijdregels

1. Bij alle wedstrijden voor junioren D en C zijn de bepalingen van hoofdstuk 5 van dit reglement onverkort van toepassing, tenzij in deze aanvullende regels anders is bepaald.

Leeftijdsindeling

2. Bij wedstrijden van de Atletiekunie worden voor de junioren D en C de volgende leeftijdscategorieën gehanteerd:
 - jongens/meisjes D: 12 en 13 jaar
 - jongens/meisjes C: 14 en 15 jaar

Voor de hierboven aangegeven leeftijden geldt, dat deze in het lopende jaar moet worden bereikt. In verband met wedstrijden in het winterseizoen geschiedt de indeling overeenkomstig deze bepalingen al vanaf 1 november voorafgaande aan het desbetreffende kalenderjaar.

Uitkomen in andere leeftijdscategorieën

3. Junioren D mogen in de naast hogere leeftijdscategorie uitkomen d.w.z. bij de junioren C. Junioren C mogen in iedere hogere leeftijdscategorie (tot en met senioren) uitkomen. Bij deelname in een hogere leeftijdscategorie moet gelopen worden over horden en moet geworpen worden met materialen die voor die hogere leeftijdscategorie gelden.

Junioren mogen tijdens een wedstrijd niet in twee leeftijdscategorieën op hetzelfde wedstrijdonderdeel uitkomen. Wedstrijden die zich uitstrekken over meerdere dagen worden in dit opzicht als één wedstrijd beschouwd.

Opmerking: Wedstrijden kunnen worden georganiseerd voor een bepaalde leeftijdscategorie, waarbij een andere leeftijdscategorie wordt uitgesloten. Dit moet dan wel nadrukkelijk in de wedstrijdaankondiging worden vermeld.

Deelname van jongens en meisjes

4. De wedstrijdleader kan bij regionale wedstrijden met - naar zijn oordeel - geringe deelname aan een wedstrijdonderdeel, toestaan dat jongens en meisjes junioren C of junioren D samen aan dat zelfde onderdeel deelnemen.

Afgeleide atletiekvormen

5. Het is toegestaan om van "officiële" wedstrijdonderdelen afgeleide, passende atletiekvormen te verwerken, mits deze tevoren door de organiserende vereniging in de wedstrijdaankondiging zijn vermeld. Te denken valt o.a. aan: pendelestafette, polsstokverspringen, stap-stap-springen, 5-sprong, avonturentienkamp, vier keer SUPER drie (zie het boek "Voor elk wat wils"), etc.

Opmerking: Het is toegestaan voor de afgeleide atletiekvormen een punten-telling te hanteren zoals beschreven in het boek "Jeugdathletiek, voor elk wat wils".

Artikel 321 Looponderdelen

De start

1. Iedere atleet, die een valse start veroorzaakt, moet worden gewaarschuwd. Een atleet, die verantwoordelijk is voor twee valse starts in dezelfde serie wordt uitgesloten. Dit geldt ook voor estafettes, competitiewedstrijden en meerkampen.

Windmeting

2. De perioden tijdens welke de windsnelheid wordt gemeten zijn, vanaf het zichtbaar worden van de rook van de startrevolver:
 - 60 m horden: 10 seconden
 - 80 m horden: 13 seconden

Opeenvolgende ronden

3. Het op één wedstrijddag verwerken van drie opeenvolgende ronden van de volgende programmaonderdelen (hordeonderdelen inbegrepen) is niet toegestaan:
 - 200 m en langer voor meisjes D en C;
 - 400 m en langer voor jongens D en C.

Hordeloop

4. De standaardafstanden voor de hordelopen zijn als volgt:
 - Meisjes D: 60 m
 - Meisjes C: 80 en 300 m
 - Jongens D: 80 m
 - Jongens C: 100 en 300 m
5. Voor bovengenoemde afstanden moeten de horden als volgt worden geplaatst:

60, 80 en 100 m horden

Categorie	Afstand	Hoogte	Aantal horden	Afstand van start tot 1 ^e horde	Tussenafstand	Afstand van laatste horde tot finish
Meisjes D	60	0,762	6	12,00	8,00	8,00
Meisjes C	80	0,762	8	12,00	8,00	12,00
Jongens D	80	0,762	8	12,00	8,00	12,00
Jongens C	100	0,838	10	13,00	8,50	10,50

Alle afmetingen in m

300 m horden

Categorie	Afstand	Hoogte	Aantal horden	Afstand van start tot 1 ^e horde	Tussenafstand	Afstand van laatste horde tot finish
Meisjes C	300	0,762	7	50	35	40
Jongens C	300	0,762	7	50	35	40

Alle afmetingen in m

Steeplechase

6. De standaardafstanden voor de steeplechase zijn als volgt:

- Junioren D: 1 000 m
- Junioren C: 1 500 m

7. Bij de 1 000 m steeplechase voor junioren D moeten de atleten 9 keer over de hindernis springen. De waterbak wordt door de junioren D niet gepasseerd.

Bij de 1 500 m steeplechase voor junioren C moeten de atleten 12 keer over een hindernis en 3 keer over de waterbak springen.

8. Bij de 1 000 m steeplechase moeten er in iedere ronde 4 hindernissen staan. De hindernissen bestaan uit een rij van 3 of 4 horden met een hoogte van 0,762 m, die staan opgesteld op de plaats waar normaal de hindernissen van de steeplechase staan.

Bij de 1 500 m steeplechase moeten er in elke volledige ronde 5 hindernissen met een hoogte van 0,762 m staan, waarbij de waterbak steeds als vierde hindernis fungeert. De hindernissen moeten gelijkelijk over de baan worden verdeeld, hetgeen inhoudt dat de afstand tussen twee hindernissen ongeveer gelijk is aan $1/5^{\circ}$ deel van de lengte van een ronde.

9. Bij de 1 500 m steeplechase mogen vanaf de start tot aan het begin van de eerste volledige ronde geen hindernissen worden opgesteld. De hindernissen die hier zouden moeten staan, mogen pas worden geplaatst als de atleten aan de eerste volledige ronde beginnen.

Artikel 322 Springonderdelen

Hoogspringen

1. Aanbevolen aanvangs- en vervolhoogten:

- Meisjes D: 0,90 m
- Meisjes C: 1,00 m
- Jongens D: 1,00 m
- Jongens C: 1,10 m

De vervolhoogten worden bepaald op een veelvoud van 5 cm.

Ook bij meerkampen (volgens artikel 324, 325 en 328) moet de verhoging per ronde steeds 5 cm bedragen. Voor competitiewedstrijden: zie het competitiereglement van de Atletiekunie in hoofdstuk 9.

Polstokhoogspringen

2. Aanbevolen aanvangs- en vervolhoogten:

- Meisjes C: 1,90 m
- Jongens C: 1,90 m

De vervolhoogten worden tot en met 2,60 m bepaald op een veelvoud van 10 cm, daarboven op een veelvoud van 5 cm.

Artikel 323 Werponderdelen

Kogelstoten

1. De gewichten van de kogels voor de verschillende categorieën zijn:

- Meisjes D: 2,000 kg
- Meisjes C: 3,000 kg
- Jongens D: 3,000 kg
- Jongens C: 4,000 kg

De kogel moet aan de volgende eisen voldoen:

		Meisjes D	Meisjes C / Jongens D	Jongens C
Minimum gewicht voor toelating tot wedstrijden		2,000 kg	3,000 kg	4,000 kg
Informatie voor fabrikanten: marges voor levering van wedstrijd materiaal	Min.	2,005 kg	3,005 kg	4,005 kg
	Max.	2,025 kg	3,025 kg	4,025 kg
Diameter	Min.	75 mm	85 mm	95 mm
	Max.	90 mm	100 mm	110 mm

Discuswerpen

2. De gewichten van de discussen voor de verschillende categorieën zijn:

- Meisjes D: 0,750 kg
- Meisjes C: 1,000 kg
- Jongens D: 1,000 kg
- Jongens C: 1,000 kg

De discus moet aan de volgende eisen voldoen:

		Meisjes D	Meisjes C Jongens D Jongens C
Minimum gewicht voor toelating tot wedstrijden		0,750 kg	1,000 kg
Informatie voor fabrikanten: marges voor levering van wedstrijd materiaal	Min.	0,755 kg	1,005 kg
	Max.	0,775 kg	1,025 kg
Diameter	Min.	166 mm	180 mm
	Max.	168 mm	182 mm
Diameter metalen schijf of platte deel in het midden	Min.	50 mm	50 mm
	Max.	57 mm	57 mm
Dikte in het midden	Min.	33 mm	37 mm
	Max.	35 mm	39 mm
Dikte metalen velg (6 mm vanaf de kant)	Min.	12 mm	12 mm

WEDSTRIJDREGLEMENT 2012-2013

	Max.	13 mm	13 mm
--	------	-------	-------

Kogelslingeren

3. De gewichten van de slingerkogels voor de verschillende categorieën zijn:

- Meisjes C: 3,000 kg
- Jongens C: 4,000 kg

De slingerkogel moet aan de volgende eisen voldoen:

		Meisjes C	Jongens C
Minimum gewicht* voor toelating tot wedstrijden		3,000 kg	4,000 kg
Informatie voor fabrikanten: marges voor levering van wedstrijd materiaal	Min.	3,005 kg	4,005 kg
	Max.	3,025 kg	4,025 kg
Lengte van de slingerkogel gemeten vanaf de binnenzijde van de handgreep	Min.	1160 mm	1160 mm
	Max.	1195 mm	1195 mm
Diameter kogel	Min.	85 mm	95 mm
	Max.	100 mm	110 mm

* Het gewicht is het totale gewicht van de slingerkogel, inclusief draad en handgreep.

Speerwerpen

4. De gewichten van de speren voor de verschillende categorieën zijn:

- Meisjes D: 400 g
- Meisjes C: 500 g
- Jongens D: 400 g
- Jongens C: 600 g

De speer moet aan de volgende eisen voldoen:

		Meisjes D Jongens D	Meisjes C	Jongens C
Minimumgewicht (inclusief koordomwikkeling) voor toelating tot wedstrijden		400 g	500 g	600 g
Informatie voor fabrikanten: marges voor levering van wedstrijd materiaal	Min.	405 g	505 g	605 g
	Max.	425 g	525 g	625 g
Totale lengte	Min.	1,85 m	2,00 m	2,20 m
	Max.	1,95 m	2,10 m	2,30 m
Lengte van de metalen top	Min.	200 mm	220 mm	250 mm
	Max.	250 mm	270 mm	330 mm
Afstand van de punt tot het zwaartepunt	Min.	0,75 m	0,78 m	0,80 m
	Max.	0,80 m	0,88 m	0,92 m
Diameter van de schacht op het dikste punt	Min.	20 mm	20 mm	20 mm
	Max.	23 mm	24 mm	25 mm
Breedte van de koordomwikkeling	Min.	130 mm	135 mm	140 mm
	Max.	140 mm	145 mm	150 mm

De 400g speer

5. De diameter van de 400 g speer mag op 125 mm van de top niet groter zijn dan 80% van de maximale diameter van de schacht. Midden tussen het zwaartepunt en de top van de metalen speerpunt mag de diameter niet groter zijn dan 90% van de maximale diameter van de schacht.

6. Het spits toelopen van de schacht naar de achterkant van de 400 g speer moet zodanig zijn, dat de diameter midden tussen het zwaartepunt en de achterste punt ten minste 80% van de maximale diameter van de schacht is. De diameter van de 400 g speer mag op 125 mm van de achterste punt niet kleiner zijn dan 40% van de maximale diameter van de schacht.

Artikel 324 Meerkampen

Meisjes D (zeskamp)

1. De zeskamp voor meisjes D bestaat uit de volgende onderdelen die in twee opeenvolgende dagen moeten worden verwerkt in de volgorde:
 - eerste dag: 60 m horden, hoogspringen, speerwerpen;
 - tweede dag: verspringen, kogelstoten, 600 m.

Meisjes C (zevenkamp)

2. De zevenkamp voor meisjes C bestaat uit de volgende onderdelen die in twee opeenvolgende dagen moeten worden verwerkt in de volgorde:
 - eerste dag: 80 m horden, hoogspringen, kogelstoten, 150 m;
 - tweede dag: verspringen, speerwerpen, 600 m.

Jongens D (zevenkamp)

3. De zevenkamp voor de jongens D bestaat uit de volgende onderdelen die in twee opeenvolgende dagen moeten worden verwerkt in de volgorde:
 - eerste dag: 80 m, verspringen, speerwerpen;
 - tweede dag: 80 m horden, hoogspringen, kogelstoten, 1 000 m.

Jongens C (achtkamp)

4. De achtkamp voor de jongens C bestaat uit de volgende onderdelen die in twee opeenvolgende dagen moeten worden verwerkt in de volgorde:
 - eerste dag: 100 m, verspringen, kogelstoten, hoogspringen;
 - tweede dag: 100 m horden, discuswerpen, speerwerpen, 1 000 m.

Puntentelling

5. Voor de puntentelling bij meerkampen wordt gebruik gemaakt van de "Puntentelling voor junioren CD en pupillen".

Artikel 325 Blokmeerkampen

Onderdelen

1. Loopblokken

Meisjes D	Meisjes C	Jongens D	Jongens C
60 m	80 m	80 m	100 m
verspringen	verspringen	verspringen	verspringen
kogelstoten	kogelstoten	kogelstoten	kogelstoten
60 m horden	80 m horden	80 m horden	100 m horden
600/1 000 m	600/1 000 m	600/1 000 m	600/1 000 m

2. Springblokken

Meisjes D	Meisjes C	Jongens D	Jongens C
60 m	80 m	80 m	100 m
verspringen	verspringen	verspringen	verspringen
hoogspringen	hoogspringen	hoogspringen	hoogspringen
60 m horden	80 m horden	80 m horden	100 m horden
speerwerpen	speerwerpen	speerwerpen	speerwerpen

3. Werpblokken

Meisjes D	Meisjes C	Jongens D	Jongens C
60 m	80 m	80 m	100 m
verspringen	verspringen	verspringen	verspringen
kogelstoten	kogelstoten	kogelstoten	kogelstoten
60 m horden	80 m horden	80 m horden	100 m horden
discuswerpen	discuswerpen	discuswerpen	discuswerpen

Bijzondere bepalingen blokmeerkampen

4. Een pauze tussen het einde van het ene onderdeel en het begin van het volgende onderdeel wordt vastgesteld in overleg tussen de atleten, de jury en de wedstrijdleider.
5. De volgorde van de onderdelen wordt door de organiserende vereniging vastgesteld met dien verstande dat een blokmeerkamp steeds begint met een sprint- of hordeonderdeel en eindigt met de 600 m c.q. 1 000 m (mits die op het programma staat).
6. Bij de spring- en werponderdelen (uitgezonderd hoogspringen) kan de wedstrijdleider besluiten meer dan drie pogingen per atleet toe te staan.
7. **Puntentelling:** zie artikel 324.5.

Artikel 326 Hordelopen (indoor)

1. De standaardafstanden voor de hordelopen indoor zijn als volgt:
 - Meisjes D en C: 50 m en 60 m
 - Jongens D en C: 50 m en 60 m

50 m horden indoor

Categorie	Hoogte	Aantal horden	Afstand van start tot 1 ^e horde	Tussenafstand	Afstand van laatste horde tot finish
Meisjes D	0,762	4	12,00	8,00	14,00
Meisjes C	0,762	4	12,00	8,00	14,00
Jongens D	0,762	4	12,00	8,00	14,00
Jongens C	0,838	4	13,00	8,50	11,50

Alle afmetingen in m

60 m horden indoor

Categorie	Hoogte	Aantal horden	Afstand van start tot 1 ^e horde	Tussenafstand	Afstand van laatste horde tot finish
Meisjes D	0,762	5	12,00	8,00	16,00
Meisjes C	0,762	5	12,00	8,00	16,00
Jongens D	0,762	5	12,00	8,00	16,00
Jongens C	0,838	5	13,00	8,50	13,00

Alle afmetingen in m

Artikel 327 Kogelstoten (indoor)

De kogel voor indoorwedstrijden moet voldoen aan de volgende specificaties:

		Meisjes D	Meisjes C Jongens D	Jongens C
Minimum gewicht voor toelating tot wedstrijden		2,000 kg	3,000 kg	4,000 kg
Informatie voor fabrikanten: marges voor levering van wedstrijd materiaal	Min.	2,005 kg	3,005 kg	4,005 kg
	Max.	2,025 kg	3,025 kg	4,025 kg
Diameter	Min.	75 mm	85 mm	95 mm
	Max.	110 mm	120 mm	130 mm

Artikel 328 Meerkampen (indoor)

Meisjes D (vierkamp)

1. De vierkamp voor meisjes D bestaat uit de volgende onderdelen die allemaal op één dag moeten worden verwerkt in de volgorde: 60 m horden, hoogspringen, kogelstoten en 600 m.

Meisjes C (vierkamp)

2. De vierkamp voor meisjes C bestaat uit de volgende onderdelen die allemaal op één dag moeten worden verwerkt in de volgorde: 60 m horden, hoogspringen, kogelstoten en 600 m.

Jongens D (vierkamp)

3. De vierkamp voor jongens D bestaat uit de volgende onderdelen die allemaal op één dag moeten worden verwerkt in de volgorde: 60 m horden, verspringen, kogelstoten en 1 000 m.

Jongens C (vijfkamp)

4. De vijfkamp voor jongens C bestaat uit de volgende onderdelen die allemaal op één dag moeten worden verwerkt in de volgorde: 60 m horden, verspringen, kogelstoten, hoogspringen en 1 000 m.

Puntentelling

5. Zie artikel 324.5.

HOOFDSTUK 8 AANVULLENDE REGELS VOOR PUPILLEN

Artikel 340 Algemeen

Algemene wedstrijdregels

1. Op alle wedstrijden voor pupillen zijn de bepalingen van hoofdstuk 5 van dit reglement onverkort van toepassing, tenzij in deze aanvullende regels anders is bepaald.

Leeftijdsindeling

2. Pupillen worden onderscheiden in: mini-pupillen, pupillen C, pupillen B en pupillen A. Bij de pupillen wordt de volgende leeftijdsindeling gehanteerd:
 - Jongens/meisjes mini-pupillen: jonger dan 8 jaar
 - Jongens/meisjes pupillen C: 8 jaar
 - Jongens/meisjes pupillen B: 9 jaar
 - Jongens/meisjes pupillen A: 10 en 11 jaar

Voor de hierboven aangegeven leeftijden geldt, dat deze in het lopende jaar moeten worden bereikt. In verband met wedstrijden in het winterseizoen geschiedt de indeling in overeenstemming met deze bepalingen al vanaf 1 november voorafgaande aan het desbetreffende kalenderjaar.

Uitkomen in andere leeftijdscategorieën

3. Minipupillen mogen in wedstrijden meedoen bij de categorie pupillen C.
4. De overige pupillen mogen slechts in hun eigen leeftijdscategorie uitkomen.

5. Wedstrijdprogramma

Jongens pupillen C (incl. mini)	Meisjes pupillen C (incl. mini)
40 m hardlopen	40 m hardlopen
600 m hardlopen	600 m hardlopen
Verspringen	Verspringen
Hoogspringen	Hoogspringen
Balwerpen (80 - 100 g)	Balwerpen (80 - 100 g)
4 x 40 m estafette	4 x 40 m estafette
Crosscountry: 800 - 1 000 m	Crosscountry: 800 - 1 000 m
Wegwedstrijd: max. 1,5 km	Wegwedstrijd: max. 1,5 km

Jongens pupillen B	Meisjes pupillen B
40 m hardlopen	40 m hardlopen
1 000 m hardlopen	1 000 m hardlopen
Verspringen	Verspringen
Hoogspringen	Hoogspringen
Kogelstoten (2 kg)	Kogelstoten (2 kg)

WEDSTRIJDREGLEMENT 2012-2013

Balwerpen (140 - 160 g)	Balwerpen (140 - 160 g)
4 x 40 m estafette	4 x 40 m estafette
Crosscountry: 1 000 – 1 200 m	Crosscountry: 1 000 – 1 200 m
Wegwedstrijd: max. 2,5 km	Wegwedstrijd: max. 2,5 km

N.B.: De estafettes voor pupillen C en B worden bij voorkeur in pendelvorm verwerkt.

Jongens pupillen A	Meisjes pupillen A
60 m hardlopen	60 m hardlopen
1 000 m hardlopen	1 000 m hardlopen
Verspringen	Verspringen
Hoogspringen	Hoogspringen
Kogelstoten (2 kg)	Kogelstoten (2 kg)
Balwerpen (170 - 200 g)	Balwerpen (170 - 200 g)
4 x 60 m estafette	4 x 60 m estafette
Crosscountry: max. 1 200 – 1 600 m	Crosscountry: 1 200 – 1 600 m
Wegwedstrijd: max. 4 km	Wegwedstrijd: max. 4 km

Uitdrukkelijk zijn verboden: sprintonderdelen langer dan de hierboven aangegeven afstanden (dit geldt ook voor de per atleet te lopen estafette afstanden), individuele loonderdelen op de baan anders dan 600 m (pupillen C) of 1 000 m (pupillen B en A) en wedstrijdonderdelen die hierboven niet zijn vermeld.

Het is toegestaan om van wedstrijdonderdelen afgeleide, passende atletiekvormen te verwerken, mits deze tevoren door de organiserende vereniging in de wedstrijsaankondiging zijn vermeld. Te denken valt o.a. aan: estafette met meer atleten per ploeg (bijvoorbeeld 8 x 60 m), pendelestafette, verspringen vanaf een schans (maximale hoogte 0,15 m), springen op tijd, springen/werpen in puntenvakken, doelwerpen, hindernislopen, etc. (zie o.a. het boek "Jeugdathletiek, voor elk wat wils").

Bijzondere bepalingen

6. Wedstrijden voor pupillen mogen uitsluitend in de vorm van meerkampen worden verwerkt; deelnemen aan individuele onderdelen is niet toegestaan. Er is in elke groep dus slechts één winnaar, nl. de winnaar van de meerkamp.
7. Pupillenwedstrijden worden bij voorkeur separaat verwerkt. Combinatie met een andere wedstrijd is toegestaan.
8. Het is niet toegestaan, pupillen en andere leeftijdscategorieën gelijktijdig tegen elkaar uit te laten komen.

Deelname van jongens en meisjes

9. Het is toegestaan dat pupillen jongens en meisjes tegelijk aan hetzelfde onderdeel deelnemen.

Artikel 341 Looponderdelen

1. Bij de start van de looponderdelen is het toegestaan dat familieleden, begeleiders of trainers een pupil assisteren bij het aan- en uitkleden en het gereedmaken van de startblokken.
2. Pupillen zijn niet verplicht van startblokken gebruik te maken.
3. De starter kan een pupil na een valse start waarschuwen zonder hem hiervoor verder te bestraffen.
4. Als een pupil tijdens de 40 m of 60 m komt te vallen en er naar het oordeel van de scheidsrechter niet van opzet sprake is, mag hij de afstand overlopen, bij voorkeur in een andere serie.
5. Als tijdens een meerkampwedstrijd voor pupillen ook een 600 m en/of een 1 000 m op het programma staan, mogen zij daaraan meedoen zonder te hebben deelgenomen aan de meerkamp.
De 600 m en 1 000 m mogen geen deel uitmaken van de meerkamp en moeten ná de meerkamp worden verwerkt.
Het is ook toegestaan in het programma van een senioren- of juniorenwedstrijd een 600 m en/of een 1 000 m op te nemen waaraan slechts pupillen mogen meedoen.
6. Als tijdens een meerkampwedstrijd voor pupillen ook estafettes op het programma staan, mogen zij daaraan meedoen zonder te hebben deelgenomen aan de meerkamp. Bij de estafettes is het gebruik van het aanloopvak niet toegestaan. Pupillen moeten hun loop binnen de wisselzone beginnen.

Artikel 342 Algemene regels spring- en werponderdelen

Aantal pogingen

1. Bij het verspringen en de werponderdelen heeft iedere atleet drie pogingen.
Opmerking: Als dat organisatorisch mogelijk is, kan de wedstrijdleader beslissen dat elke atleet meer dan drie pogingen heeft, dit met uitzondering van het hoogspringen (zie artikel 123 "wedstrijdleader").
2. Bij het verspringen en de werponderdelen kan de jury een pupil die al zijn pogingen ongeldig heeft, maximaal twee extra pogingen toestaan.

Opmerking: Voorkomen moet worden dat pupillen een onderdeel beëindigen zonder één enkele geldige poging. In voorkomende gevallen kan "enige assistentie" worden verleend (zie artikel 342.3).

3. Bij de spring- en werponderdelen is het toegestaan dat familieleden, begeleiders of trainers zich op het wedstrijdterrein bevinden op voorwaarde dat:
- de veiligheid van atleten, jury en omstanders niet in gevaar komt;
 - de atleten bij hun pogingen niet worden gehinderd;
 - de juryleden niet in hun werk worden gehinderd.
- Hierbij is het toegestaan dat familieleden, begeleiders of trainers een pupil assisteren door het geven van aanwijzingen.

Artikel 343 Springonderdelen

Verspringen

1. Bij het verspringen moet worden afgezet vanuit of voor een wit gemarkeerd vlak, waarvan de lengte en de breedte resp. 0,80 m en 1,22 m moeten bedragen.

Gezien vanuit de aanlooprichting, vormt de afzetlijn in het afzetvlak de achterste grens van het vlak en ligt het dichtst bij de landingsbak (zie tekening). De afstand tussen het afzetvlak en de rand van de landingsbak moet ca. 0,50 m zijn.

De afzet in het vlak en de afzet voor het vlak, zowel als gedeeltelijk in het vlak en gedeeltelijk voor het vlak worden goedgekeurd.

Opmerking: De afstand van ca. 0,50 m is vastgesteld om te voorkomen dat op de rand van de bak wordt afgezet of gesprongen, waardoor blessures kunnen ontstaan.

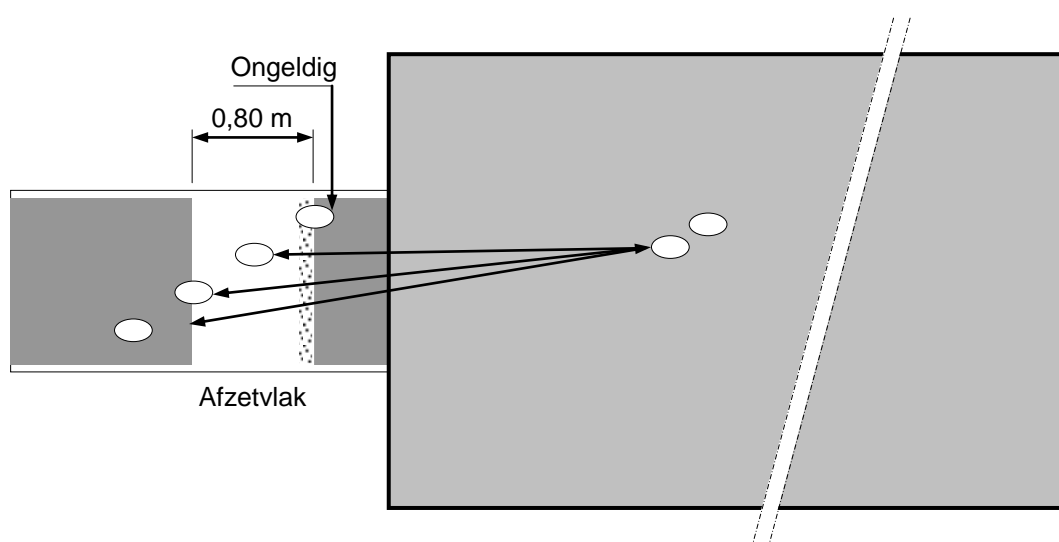

Metten bij het verspringen voor pupillen

WEDSTRIJDREGLEMENT 2012-2013

2. De afstand moet worden gemeten vanaf de dichtstbijzijnde indruk in het zand tot aan de voorzijde van de voetafdruk. Als wordt afgezet vóór het afzetvlak, moet de afstand worden gemeten tot aan de rand van het afzetvlak, die het verst van de zandbak verwijderd is.

Opmerking:

- De voetafdruk zelf mag niet worden mee gemeten.
 - Het bovenstaande betekent, dat in afwijking van het gestelde in artikel 185.3 bij pupillen schuin gemeten mag worden (zie tekening).
3. De sprong is ongeldig als geheel of gedeeltelijk voorbij het afzetvlak wordt afgezet.

Hoogspringen

4. Pupillen hebben recht op drie pogingen op elke hoogte.
5. Driemaal aanlopen zonder te springen wordt aangemerkt als een poging.

Aanvangs- en vervolghoogten hoogspringen

6. De aanbevolen aanvangshoogten bij het hoogspringen voor pupillen zijn:

- Meisjes pupillen C 55 cm
- Meisjes pupillen B 60 cm
- Meisjes pupillen A 70 cm

- Jongens pupillen C 55 cm
- Jongens pupillen B 60 cm
- Jongens pupillen A 70 cm

De vervolghoogten worden bepaald op een veelvoud van 5 cm.

Artikel 344 Werponderdelen

Kogelstoten

1. Voor pupillen moet de kogel aan de volgende eisen voldoen:

		Jongens pupillen B en A	Meisjes pupillen B en A
Minimum gewicht voor toelating tot wedstrijden		2,000 kg	
Informatie voor fabrikanten: marges voor levering van wedstrijd materiaal	Min.	2,005 kg	
	Max.	2,025 kg	
Diameter	Min.	75 mm	
	Max.	90 mm	

Balwerpen

2. Er moet geworpen worden met een bovenhandse strekwerp.
3. De worp is ongeldig als de atleet, na met zijn poging te zijn begonnen, de afwerplijn aan de kant van de aanloop of het verlengde daarvan overschrijdt.

WEDSTRIJDREGLEMENT 2012-2013

4. Een worp is slechts geldig als de bal geheel valt tussen de binnenzijden van de sectorlijnen.
5. De bal moet na de worp naar de afwerpplaats worden teruggebracht; terugwerpen is niet toegestaan.
6. De terreininrichting is gelijk aan die voor het speerwerpen.
7. Onmiddellijk na elke worp wordt de geworpen afstand gemeten vanaf de dichtstbijzijnde indruk die de bal heeft gemaakt tot de binnenzijde van de afwerpboog, langs een rechte lijn die doorloopt tot het middelpunt, afgerond op hele centimeters naar beneden.
8. De bal moet voldoen aan de volgende eisen:

		Pupillen C	Pupillen B	Pupillen A
<u>Informatie voor fabrikanten:</u> marges voor levering van wedstrijd materiaal	Min.	80 g	140 g	170 g
	Max.	100 g	160 g	200 g
Omtrek	Min.	0,20 m	0,26 m	0,29 m
	Max.	0,24 m	0,28 m	0,31 m

Artikel 345 Meerkampen

Puntentelling

Voor de puntentelling wordt gebruik gemaakt van de "Puntentelling voor junioren CD en pupillen".

Het is ook toegestaan een puntentelling te hanteren zoals beschreven in het boek "Voor elk wat wils".

Artikel 346 Kogelstoten (indoor)

De kogels voor indoorwedstrijden moeten voldoen aan de volgende specificaties:

		Jongens pupillen B en A Meisjes pupillen B en A
Minimum gewicht voor toelating tot wedstrijden		2,000 kg
<u>Informatie voor fabrikanten:</u> marges voor levering van wedstrijd materiaal	Min.	2,005 kg
	Max.	2,025 kg
Diameter	Min.	75 mm
	Max.	110 mm

HOOFDSTUK 9 COMPETITIEREGLEMENT

Afdeling I Algemene bepalingen

Artikel 400 Algemeen

Aan de competities zijn de verenigingskampioenschappen van de Atletiekunie verbonden.

Voor de coördinatie van de competities benoemt de algemeen secretaris van de Atletiekunie een competitieleider en zo nodig een of meer competitiecoördinatoren. Hun taken en bevoegdheden worden door de algemeen secretaris van de Atletiekunie vastgesteld.

Waar in dit reglement gesproken wordt van “competitieleider”, kan dat in de praktische uitwerking zowel de competitieleider als de competitiecoördinator zijn, afhankelijk van de vastgestelde taken en bevoegdheden.

Artikel 401 Toepassing

Dit reglement is van toepassing op het NK teams en de competities voor senioren, junioren A en B, masters en junioren C en D, verder te noemen respectievelijk seniorencompetitie, A-competitie, B-competitie, competitie voor masters en C/D-competitie. Het is laatstelijk vastgesteld door de algemeen secretaris in november 2011.

Onder 'combiploeg' wordt in dit reglement verstaan een ploeg bestaande uit leden van verschillende verenigingen.

Tenzij anders vermeld, wordt met “competitiewedstrijd” bedoeld elke wedstrijd die in het kader van de competitie wordt gehouden.

Artikel 402 Wedstrijdreglement

Bij de competitiewedstrijden zijn alle bepalingen van de hoofdstukken 5, 6 en 7 van dit wedstrijdreglement onverkort van toepassing, tenzij daarvan in dit hoofdstuk wordt afgeweken.

Artikel 403 Afwijkende wedstrijdregels

1. Een atleet mag aan drie programmaonderdelen meedoen, inclusief de eventuele estafettes.

Opmerking: deelname aan twee estafettes is dus toegestaan.

2. Als een atleet zich op de wedstrijddag vóór de aanvang van zijn programmaonderdeel blesseert, waardoor verdere deelname is uitgesloten (dit ter beoordeling door de wedstrijdleider), wordt voor dat betreffende programmaonderdeel en voor de andere programmaonderdelen waarvoor de atleet is ingeschreven een vervanger toegestaan.

Raakt een atleet geblesseerd tijdens de verwerking van zijn programmaonderdeel – in casu na de aanvang van zijn programmaonderdeel - dan mag hij op dit programmaonderdeel niet vervangen worden, maar uitsluitend op de overige programmaonderdelen waarvoor hij is ingeschreven.

Op de vervanger is onverminderd de in artikel 403.1 opgenomen bepaling van toepassing.

Opmerking: Onder aanvang van het programmaonderdeel wordt verstaan, de voor het betreffende programmaonderdeel geplande aanvangstijd volgens het chronologisch overzicht.

De vervanger neemt de plaats in van de geblesseerde atleet in volgorde, serie-indeling, laanindeling e.d.

3. Bij de looponderdelen, inclusief de hordeonderdelen, worden geen finales verwerkt, maar worden series op tijd gelopen. De series worden op sterkte ingedeeld, waarbij de snelste atleten in de laatste serie komen.

Opmerking: Het in dit lid gestelde kan betekenen dat er twee atleten van dezelfde vereniging in één serie worden ingedeeld.

4. Als er op een accommodatie geen specifieke startlijnen voor de Zweedse estafette zijn aangebracht, dan dient dat onderdeel als volgt te worden verwerkt:

- start op de 800 meter startlijn (start in lanen);
- de eerste bocht wordt in lanen gelopen;
- na de bocht, bij de overgangslijn 800 m, mogen de atleten naar de binnenste laan;
- finish op (het verlengde van) de startlijn van de 200 meter in de binnenste laan.

5. Bij verspringen, hink-stap-springen en alle werponderdelen worden de atleten vier pogingen toegestaan.

6. Voor het hoog- en polsstokhoogspringen gelden nog de volgende bepalingen:

(a) Beginnen op een lagere aanvangshoogte dan vermeld in de Bijzondere bepalingen is toegestaan, mits dit vóór de wedstrijd bij de wedstrijdleider wordt aangevraagd. Het interval tot aan de vastgestelde aanvangshoog-

te moet bij hoogspringen voor senioren en junioren A en B steeds minstens 10 cm bedragen en voor masters en junioren C en D 5 cm. Bij het polsstokhoogspringen moet het interval tot aan de vastgestelde aanvangshoogte minstens 20 cm zijn voor de mannen en de Jongens junioren A en B en 10 cm voor de vrouwen.

- (b) Als vóór de aanvang van de wedstrijd door een of meerdere atleten/coaches wordt verzocht het polsstokhoogspringen te onderbreken, bepaalt de wedstrijdleider - na overleg met de atleten/coaches - op welke hoogte deze onderbreking zal plaatsvinden. Er mag slechts éénmaal worden onderbroken.
- (c) De scheidsrechter kan, uitsluitend bij pogingen tot evenaring of verbetering van een record (Nederlands, Europees, Wereld, ook voor masters), of bij limietpogingen (WK, EK, EYOF, NK, enz.) bij hoog- en polsstokhoogspringen een afwijkende hoogte toestaan. Echter voor de punten telling geldt slechts de laatst gesprongen en gehaalde reglementaire hoogte van dit competitiereglement.
Opmerking: In dit geval hoeft de atleet die een recordpoging c.q. limietpoging wil doen niet per sé de laatst overgebleven atleet te zijn.
- (d) Het bepaalde in artikel 181.8 (c) en (d) (gelijk eindigen) is niet van toepassing op competitiewedstrijden van de Atletiekunie.

7. In afwijking van het bepaalde in artikel 320.3 van het wedstrijdreglement mogen junioren C niet deelnemen aan de wedstrijden van het NK teams, de seniorencompetitie en de A-competitie.

Artikel 404 Poule-indeling

Het NK teams evenals de wedstrijden van de seniorencompetitie 1e divisie worden in één poule verwerkt. De deelnemende teams in de seniorencompetitie 2e divisie worden landelijk in 3 poules ingedeeld. De deelnemende teams in de 3e divisie, de competitie voor masters, de A-competitie, de B-competitie en de C/D-competitie worden per gebied in poules ingedeeld.

Opmerking: Met gebied wordt hier bedoeld een groep van bij elkaar gelegen regio's.

Artikel 405 Aantal wedstrijden en klassering

1. Het NK teams voor senioren wordt in één wedstrijd verwerkt. De competitie van de senioren 1^e, 2^e en 3^e divisie bestaat uit een voorronde van drie wedstrijden, gevolgd door een promotie-/degradatiewedstrijd. De competitie voor junioren A, junioren B en voor masters bestaat uit een voorronde van twee wedstrijden, gevolgd door een finalewedstrijd.

WEDSTRIJDREGLEMENT 2012-2013

De competitie voor junioren C en D bestaat uit een voorronde van drie wedstrijden, gevolgd door een landelijke finalewedstrijd.

2. De eindstanden van de voorronden van de competitie worden bepaald door de som van de punten van de drie, resp. twee wedstrijden.
3. Als twee of meer ploegen in een voorronde van de competitie met een gelijk puntentotaal eindigen, wordt de ploeg die bij één van de wedstrijden het hoogste aantal punten heeft behaald het hoogst geplaatst. Als dit geen beslissing oplevert, wordt de ploeg die de meeste individuele overwinningen in alle wedstrijden heeft behaald het hoogst geklasseerd (zo nodig tellen de 2e plaatsen, etc.).
4. Vanuit de voorronden worden geen punten meegenomen naar de finales of promotie-/degradatiewedstrijden.
5. De eindstand van de finale- of promotie-/degradatiewedstrijd wordt bepaald door het in die wedstrijd behaalde aantal punten.
Als twee of meer ploegen in de finale of promotie-/degradatiewedstrijd met een gelijk puntentotaal eindigen, wordt de ploeg die de meeste individuele overwinningen in die wedstrijd heeft behaald het hoogst geklasseerd (zo nodig tellen de 2e plaatsen, etc.).

Artikel 406 Aanmelden/afmelden

1. De verenigingen die gerechtigd zijn deel te nemen aan het NK teams of aan de wedstrijden van de seniorencompetitie 1^e en 2^e divisie, hoeven zich niet aan te melden.
Verenigingen die willen deelnemen aan enige andere competitie, moeten hun ploeg(en) (ook combiploegen) vóór 1 januari van het betreffende wedstrijdjaar aanmelden bij de competitieleider, door middel van het aanmeldingsformulier op de verenigingspagina van de website van de Atletiekunie. Bij de aanmelding dienen ook de gegevens van een contactpersoon (naam, adres, woonplaats, telefoonnummer, E-mail adres en bank- of girorekening van de vereniging) opgegeven te worden.
Een combiploeg moet worden ingeschreven onder de naam 'combi ****', waarbij onder '****' de betreffende verenigingsnamen moeten worden vermeld.
2. Een aanmelding kan uitsluitend schriftelijk (of per E-mail) ongedaan worden gemaakt of gewijzigd bij de competitieleider. Voor ploegen die na 1 maart worden afgemeld blijft inschrijfgeld verschuldigd. Aan verenigingen die hun ploeg niet hebben afgemeld en waarvan desondanks de ploeg niet aan de competitie deelneemt, kan een boete worden opgelegd.

3. Verenigingen, waarvan een ploeg vrijwillig wil degraderen naar een lagere divisie of niet wil promoveren naar een hogere divisie, moeten dit met redenen omkleed vóór 1 januari van het betreffende wedstrijdjaar melden aan de competitieleider.
4. Als een ploeg die het recht heeft om deel te nemen aan de wedstrijd voor het NK teams of als een van de ploegen in de seniorencompetitie 1^e of 2^e divisie vrijwillig wil degraderen dan wordt hun plaats ingenomen door de ploeg die vanuit de promotie-/degradatiewedstrijd als hoogstgeplaatste naar de naast lagere divisie is gegaan. Als meerdere ploegen vrijwillig willen degraderen dan worden de opengevallen plaatsen ingenomen door de daaropvolgende ploegen uit de desbetreffende promotie-/degradatiewedstrijd.
5. Eenzelfde regeling als beschreven in artikel 406.4 is ook van toepassing als een ploeg niet wil of (bijv. volgens artikel 409.2) niet kan promoveren.
6. Verenigingen die een plaats in een finale- of promotiewedstrijd hebben bereikt maar verhinderd zijn aan deze finale- of promotiewedstrijd deel te nemen, moeten dit uiterlijk vier weken vóór de wedstrijd melden aan de competitieleider. De eerstvolgende ploeg(en) in de rangschikking worden dan door de competitieleider uitgenodigd aan de finale- of promotiewedstrijd deel te nemen.

Artikel 407 Inschrijfgeld

1. De hoogte van het inschrijfgeld voor de competitie wordt jaarlijks vastgesteld door de competitieleider.
2. Ter voldoening van het verschuldigde inschrijfgeld voor de competitiewedstrijden ontvangen de verenigingen in de loop van het seizoen een gespecificeerde nota. Dit geldt ook voor de ploeg(en) die mogen deelnemen aan een finale- of promotie-/degradatiewedstrijd.

Artikel 408 Ploegopstelling

1. De verenigingen moeten voor elke deelnemende ploeg op een daarvoor bestemd formulier de ploegopstelling aangeven en dit formulier moet uiterlijk de maandag vóóordat de betreffende competitiewedstrijd plaatsvindt door de organisator van de betreffende competitiewedstrijd ontvangen zijn. Voor het aangeven van de ploegopstelling mag uitsluitend gebruik worden gemaakt van het formulier dat voor dit doel op de website van de Atletiekunie is ge-

publiceerd. Het niet tijdig inzenden van dit formulier kan uitsluiting van deelname tot gevolg hebben, dit ter beoordeling door de competitieleider.

Als technische onderdelen in groepen worden verwerkt, moet op het hierboven vermelde formulier voor de desbetreffende atleten worden aangegeven in welke groep zij zullen deelnemen. Per groep mag per vereniging slechts één atleet worden opgegeven.

2. De deelnemende verenigingen moeten bij hun inschrijving een contactpersoon - met vermelding van telefoonnummer en E-mail adres – opgeven, aan wie het eventueel niet doorgaan van de wedstrijd op de wedstrijddag zelf kan worden doorgegeven.
3. Op de avond voorafgaand aan de competitiewedstrijd mogen nog maximaal 3 ploegwijzigingen worden doorgegeven met een mutatieformulier op/bij een door de organisator van de betreffende competitiewedstrijd aan te geven tijdstip/contactpersoon via E-mail of dergelijke communicatie.
4. Op de competitiedag zelf mogen geen wijzigingen meer worden doorgegeven, tenzij goedgekeurd door de wedstrijdleider in geval van blessures (zie artikel 403.2).

Artikel 409 (Niet) deelnemen

1. Een ploeg die in zijn geheel niet deelneemt aan enige competitiewedstrijd krijgt voor die wedstrijd 0 (nul) punten.
In elk geval moet een ploeg die niet kan/wil deelnemen aan enige competitiewedstrijd zich uiterlijk op de avond voorafgaand aan de competitiewedstrijd afmelden bij de betreffende organisator. Deze afmelding dient uiterlijk binnen drie dagen na de desbetreffende wedstrijd schriftelijk (of per E-mail) te worden bevestigd bij de competitieleider. Het niet tijdig afmelden kan oplegging van een boete en/of uitsluiting van verdere deelname tot gevolg hebben, dit ter beoordeling door de competitieleider.
Ploegen die zonder geldige reden niet deelnemen aan één van de wedstrijden in de voorronde, zijn uitgesloten van deelname aan de promotie-/degradatiewedstrijd en degraderen automatisch.
2. Zowel aan de wedstrijden van het NK teams als aan de wedstrijden van de seniorencompetitie 1e divisie mag een vereniging met slechts één ploeg deelnemen (zie bijzondere bepalingen seniorencompetitie, zie ook artikel 442.2 en 442.4).
Een vereniging mag met meerdere ploegen deelnemen in de overige competities.

3. Aan de seniorencompetitie 3e divisie, aan de A- en B-competitie, aan de competitie voor masters en aan de C/D-competitie kan met combiploegen worden deelgenomen.
4. Een combiploeg mag niet deelnemen aan een finale- of promotiewedstrijd, kan geen kampioen worden en kan niet promoveren.
5. Atleten, die voor een vereniging één of meerdere keren zijn uitgekomen voor een ploeg in een hogere divisie, mogen in het desbetreffende kalenderjaar niet uitkomen voor een ploeg in een lagere divisie van diezelfde vereniging, ongeacht de divisie waarin de ploegen uitkomen.
6. **Deelnemen buiten mededinging is niet toegestaan.**
7. Deelnemen van een atleet, die daartoe op grond van het algemeen- en/of wedstrijdreglement niet gerechtigd is, heeft tot gevolg dat de betreffende ploeg de behaalde punten in de betreffende wedstrijd verliest. Voorts wordt die ploeg van deelname aan de nog volgende competitiewedstrijden in het betreffende wedstrijdjaar uitgesloten, behalve als de betrokken vereniging aantoont dat het niet gerechtigd zijn de atleet en de vereniging niet te verwijten valt.
8. Een atleet, die in een jaar voor een vereniging in een competitiewedstrijd is uitgekomen, kan in datzelfde jaar niet voor een andere vereniging in de competitie uitkomen, ongeacht een eventueel goedgekeurde overschrijving naar een andere vereniging.
9. Een atleet mag op dezelfde wedstrijd dag niet in twee verschillende ploegen worden opgesteld.
Opmerking:Een junior D mag op dezelfde dag niet tegelijk in de D-ploeg en in de C-ploeg uitkomen.

Artikel 410 Deelname van gehandicapte atleten

1. Voor gehandicapte atleten dient het wedstrijdreglement (competitiereglement) naar de geest van het reglement te worden gehanteerd.

Opmerking: Dit betekent bijvoorbeeld dat een atleet met een onderarmamputatie kan deelnemen ondanks het feit dat beide handen bij de start van een sprintonderdeel niet de grond raken.

Naar de geest betekent niet dat het wedstrijdreglement uitzonderingen kent voor bijvoorbeeld atleten met een verstandelijke handicap.

2. Rolstoelatleten worden uitgesloten van deelname.
Opmerking: Deelname van rolstoelatleten tussen valide atleten kan tot gevaarlijke situaties leiden. Bovendien zijn rolstoelatleten op de lange afstanden in het voordeel. Bij technische onderdelen kan het opbouwen en afbreken van voorzieningen voor de rolstoelatleet tot verstoring van de wedstrijd leiden.
3. Atleten moeten zelfstandig kunnen deelnemen. Hulp is niet toegestaan.
Opmerking: Voor visueel gehandicapte atleten zijn geen gidsen toegestaan.

Artikel 411 Aanvragen en toewijzen organisatie

1. Aanvragen voor de organisatie van een competitiewedstrijd moeten vóór 31 december voorafgaande aan het betreffende wedstrijdjaar worden gestuurd naar de competitieleider.
De competitieleider wijst uit de aanvragen de organisatoren van de competitiewedstrijden aan.
2. Als er niet voldoende aanvragen zijn, is de competitieleider bevoegd één van de deelnemende verenigingen als organisator aan te wijzen.

Artikel 412 Afgelasting

1. Als een competitiewedstrijd door weers- en/of terreinomstandigheden moet worden afgelast, moet de organisator zo spoedig mogelijk, doch uiterlijk op de wedstrijd morgen tussen 8.00 uur en 8.30 uur daarvan telefonisch melding doen aan de competitieleider en aan de (contactpersoon van de) deelnemende verenigingen.
Opmerking: Als een wedstrijd wordt afgelast beslist de competitieleider of (en wanneer) er een vervangende wedstrijd wordt ingelast.
2. Als de veiligheid van de deelnemende ploegen dit vereist, is de wedstrijdleader bevoegd, de ploegleiders van de deelnemende ploegen gehoord hebbende, één of meer programmaonderdelen van het programma te schrappen.
Deze beslissing moet direct worden doorgegeven aan de competitieleider.
3. Als de wedstrijdleader op enige wedstrijd in de voorronde een maatregel getroffen heeft, als bedoeld in artikel 412.2, vervalt de puntentoekenning op hetzelfde programmaonderdeel voor de ploegen die deelnemen in de andere poulewedstrijden.

Artikel 413 Accommodatie en terreininrichting

1. De wedstrijden moeten worden verwerkt op een door de Atletiekunie goedgekeurde accommodatie.
2. Het is niet toegestaan bij sprint- en hordeonderdelen af te wijken van de normale terreininrichting. Dit houdt o.a. in dat voor de looponderdelen met één finish gewerkt moet worden, behalve als de accommodatie dat niet toelaat (Zweedse estafette).

Artikel 414 Jury

1. De organisator van een competitiewedstrijd moet zorgen voor de volledige bezetting van het jurycorps, eventueel in overleg met de desbetreffende taakcoördinator jurybeheer.
2. Alle deelnemende verenigingen moeten volgens onderstaand overzicht juryleden beschikbaar stellen per wedstrijd(locatie):
 - 1 t/m 4 ploeg(en): 1 jurylid
 - 5 t/m 8 ploegen: 2 juryleden
 - 9 en meer ploegen: 3 juryleden

De naam (namen) en juryfunctie(s) van dit (deze) jurylid (juryleden) moeten op het voor de inschrijving van de ploegen bestemde formulier worden opgegeven. Hiermee wordt niet bedoeld de voorkeur van het beschikbaar gestelde jurylid.

Indien in deze situatie een vereniging geen jurylid levert, kan de desbetreffende vereniging van deelname aan die wedstrijd worden uitgesloten

Opmerking 1: Bovenstaande verplichting geldt niet indien de organiserende vereniging in de uitnodiging voor de wedstrijd nadrukkelijk aangeeft dat geen juryleden opgegeven hoeven te worden.

Opmerking 2: Verenigingen die een competitiewedstrijd hebben aangewezen gekregen hebben dispensatie voor het beschikbaar stellen van juryleden bij andere competitiewedstrijden op dezelfde dag.

Artikel 415 Tijdwaarneming en windmeting

Het gebruik van volautomatische elektronische tijdwaarneming en windmeting (zowel bij de desbetreffende looponderdelen als bij ver- en hink-stap-springen) is verplicht bij alle competitiewedstrijden, uitgezonderd bij de wedstrijden in de voorronde van de C/D-competitie (zie Afdeling VII: Bijzondere bepalingen C/D-competitie).

Artikel 416 Chronologisch overzicht

1. Voor wedstrijden van het NK teams, de seniorencompetitie 1^e en 2^e divisie en voor alle finale- en promotie-/degradatiewedstrijden geldt een door de competitieleider van te voren vastgesteld chronologisch overzicht.
2. Het chronologisch overzicht van alle competitiewedstrijden, met uitzondering van de in artikel 416.1 genoemde wedstrijden, moet uiterlijk vijf weken vóór de wedstrijddatum door de organisator van een competitiewedstrijd ter goedkeuring worden opgestuurd naar de competitieleider.
3. De competitieleider keurt het chronologisch overzicht slechts goed als het voldoet aan de in het competitiereglement gestelde voorwaarden. Uiterlijk tien dagen na ontvangst wordt het chronologisch overzicht, al of niet voorzien van commentaar, teruggezonden naar de organisator.
4. De organisator van een competitiewedstrijd moet uiterlijk drie weken vóór de wedstrijddatum het goedgekeurde chronologisch overzicht, vergezeld van relevante gegevens sturen naar de deelnemende verenigingen, de wedstrijdofficials en de eventueel benoemde gedelegeerde(n) en jury d'appel.

Artikel 417 Puntentelling

1. Voor het NK teams en de wedstrijden van de seniorencompetitie 1e divisie (inclusief de promotie-/degradatiewedstrijden) wordt een puntentoekenning naar plaats toegepast. Voor alle andere competitiewedstrijden vindt een puntentelling naar prestatie plaats.
2. Puntentoekenning moet bij alle competitiewedstrijden waar een puntentelling naar prestatie plaatsvindt, geschieden op basis van elektronische tijden, uitgezonderd bij wedstrijden in de voorronde van de C/D-competitie waar de puntentoekenning kan plaatsvinden op basis van handtijden (zie artikel 485.4).
Uitsluitend op atletiekbanen waar nog geen startlijnen voor de Zweedse estafette zijn aangebracht moet, in afwijking van het bovenstaande, de puntentoekenning voor de Zweedse estafette plaatsvinden op basis van handtijden (zie voor de definitie van handtijden artikel 165.4 e.v.).
3. Als bij een serie de volautomatische elektronische tijdwaarneming uitvalt, moeten voor alle series van het betreffende programmaonderdeel tijdens die wedstrijd de handtijden worden gebruikt voor de puntentelling.
Opmerking: Als bijvoorbeeld de uitval plaatsvindt tijdens een programmaon-

derdeel voor de vrouwen/meisjes is gebruik van de handtijden uiteraard alleen nodig voor dat programmaonderdeel voor de vrouwen/meisjes en niet voor hetzelfde programmaonderdeel voor de mannen/jongens die eveneens aan die wedstrijd deelnemen.

4. Als aan een programmaonderdeel meer dan één atleet per ploeg deelneemt (uitgezonderd de estafettes), telt van elke ploeg slechts de atleet met de beste prestatie voor de puntentelling. In dat geval wordt na afloop van dat programmaonderdeel een reeks samengesteld met daarin van elke ploeg de atleet met de beste prestatie; de puntentoeckenning in deze reeks vindt dan plaats zoals onder artikel 417.5 en 417.6 wordt aangegeven.
5. Bij competitiewedstrijden waar een puntentelling naar prestatie plaatsvindt, moet steeds gebruik gemaakt worden van de “Puntentellingen voor veteranen, senioren en junioren A/B” respectievelijk de “Puntentelling voor junioren C/D en pupillen”, uitgaven van de Atletiekunie.
6. Bij wedstrijden van het NK teams en van de seniorencompetitie 1e divisie (inclusief de promotie-/degradatiewedstrijden) vindt de puntentoeckenning als volgt plaats:
 - (a) De winnaar van een programmaonderdeel krijgt zoveel punten als het aantal ingeschreven ploegen zoals genoemd in artikel 431.1 van Afdeling II (Bijzondere bepalingen NK teams) en artikel 441.1 van Afdeling III (Bijzondere bepalingen seniorencompetitie); de nummer twee krijgt 1 punt minder dan de nummer een; enz. met dien verstande dat slechts punten worden toegekend als een prestatie geleverd wordt.
Het voorgaande geldt:
 - ongeacht het werkelijke aantal deelnemende ploegen;
 - ook als tijdens een programmaonderdeel, van een of meer ploegen geen enkele atleet - om welke reden dan ook - deelneemt, start of finisht.
 - (b) Als twee of meer atleten gelijk eindigen krijgen zij allen hetzelfde aantal punten en krijgt de daarna geklasseerde atleet twee of meer punten minder.

Artikel 418 Formulieren/uitslagen

1. De organisator van een competitiewedstrijd ontvangt zo spoedig mogelijk na toewijzing van de organisatie alle benodigde informatie van de competitieleider.

2. De ploegleiders kunnen op het wedstrijdformulier eventuele opmerkingen en/of protesten aantekenen. Dit is mogelijk tot een half uur na afloop van de wedstrijd.
3. De wedstrijdofficials moeten na afloop van de wedstrijd het wedstrijdformulier volledig invullen en ondertekenen. Zij kunnen zo nodig hierop opmerkingen maken en eventuele opmerkingen en/of protesten (geen protesten volgens artikel 146) van ploegleiders van commentaar voorzien.
Door het ondertekenen van het wedstrijdformulier verklaren de wedstrijdofficials dat de wedstrijd - in aanmerking genomen genoemde eventuele opmerkingen en/of protesten - reglementair is verlopen.
4. De organisator van een competitiewedstrijd moet:
 - (a) op de wedstrijddag de uitslagen en standen per E-mail doorgeven aan de competitieleider;
 - (b) binnen vijf dagen na de wedstrijd de volledig ingevulde en ondertekende wedstrijdformulieren sturen aan de competitieleider.

Artikel 419 Controle uitslagen

1. De organisator van een competitiewedstrijd is verplicht de puntentelling te controleren. Eventuele wijzigingen moeten binnen acht dagen na de wedstrijd kenbaar worden gemaakt aan de competitieleider en de deelnemende verenigingen.
2. De deelnemende verenigingen zijn verplicht na ontvangst van de uitslagen de puntentelling te controleren.
3. De verenigingen hebben tot veertien dagen na de wedstrijddatum het recht te protesteren tegen een foutieve puntentelling. Een dergelijk protest moet schriftelijk worden ingediend bij de competitieleider, met een afschrift aan de organisator.
4. De organisator van een competitiewedstrijd bewaart alle jurylijsten en overige notities van prestaties en puntenwaardering tot tenminste een maand na de desbetreffende wedstrijd en eventueel langer als een protest loopt en nog niet is afgehandeld. De competitieleider heeft het recht deze documenten op te vragen.

Artikel 420 Bevoegdheden en protesten

1. De competitieleider is verantwoordelijk voor een goed verloop van de competitie.
2. Bij opmerkingen en/of protesten volgens artikel 418.2 neemt de competitieleider een beslissing.
Opmerkingen en/of protesten moeten op het wedstrijdformulier worden aangegeven (zie artikel 418.2).
3. De competitieleider kan niet beslissen over zaken, die in het wedstrijdreglement aan de wedstrijdleider, scheidsrechter of jury d'appel zijn toegewezen (volgens artikel 146).

Afdeling II Bijzondere bepalingen NK teams

Artikel 430 Programma en aantal deelnemers

Maximum aantal deelnemers per ploeg *)		
	Vrouwen	Mannen
100 m	1	1
200 m	1	1
400 m	1	1
800 m	1	1
1 500 m	1	1
3 000 m	1	-
5 000 m	-	1
100 m horden	1	-
110 m horden	-	1
400 m horden	1	1
3 000 m steeplechase	-	1
4 x 100 m estafette	1	1
4 x 400 m estafette	1	1
Hoogspringen	1	1
Polsstokhoogspringen	1	1
Verspringen	1	1
Hink-stap-springen	1	1
Kogelstoten	1	1
Discuswerpen	1	1
Kogelslingeren	1	1
Speerwerpen	1	1

Artikel 431 Indeling

1. Aan het NK teams nemen 8 vrouwen- en 8 mannenteams deel in een gecombineerde wedstrijd op één locatie. De winnaars van deze wedstrijd mogen zich Nederlands verenigingskampioen noemen en hebben het recht om in het daaropvolgende jaar deel te nemen aan de European Champion Clubs Cup.

Wedstrijddata

2. De wedstrijd om het kampioenschap van Nederland voor teams wordt vóór de vakantieperiode gehouden.
De promotie-/degradatiewedstrijd met de 1e divisie wordt op dezelfde datum in september gehouden als de promotie-/degradatiewedstrijden van de seniorencompetitie 2^e en 3^e divisie.

Artikel 432 Degradatieregeling

1. De ploegen die in de eindstand van de wedstrijd voor NK teams op de achtste plaats eindigen, degraderen naar de 1^e divisie.
2. De ploegen die in de eindstand van de wedstrijd voor NK teams op de vijfde, zesde en zevende plaats eindigen, plaatsen zich voor de promotie-/degradatiewedstrijd met de ploegen van de 1e divisie, die in de eindstand van die competitie op de tweede, derde en vierde plaats zijn geëindigd.
3. Aan de promotie-/degradatiewedstrijd met de 1^e divisie nemen 6 mannen- en 6 vrouwenteams deel, in een gecombineerde wedstrijd op één locatie.
4. Tijdens de promotie-/degradatiewedstrijd wordt het programma van het NK teams verwerkt.

Artikel 433 Serie-indeling en volgorde technische onderdelen

Bij de wedstrijd van het NK teams wordt de indeling in lanen bij de looponderdelen en de volgorde bij de technische onderdelen vastgesteld volgens onderstaand lootschema.

Mannen

Vereniging ►	A	B	C	D	E	F	G	H
Onderdeel ▼								
100 m, 1 500 m, hoogspringen	1	2	3	4	5	6	7	8
200 m, polsstokhoogspringen	2	3	4	5	6	7	8	1
400 m, 5 000 m, verspringen	3	4	5	6	7	8	1	2
800 m, 3 000 m steeplechase, hss	4	5	6	7	8	1	2	3
110 m horden, kogelstoten	5	6	7	8	1	2	3	4
400 m horden, discuswerpen	6	7	8	1	2	3	4	5
4 x 100 m, kogelslingeren	7	8	1	2	3	4	5	6
4 x 400 m, speerwerpen	8	1	2	3	4	5	6	7

Vrouwen

Vereniging ►	A	B	C	D	E	F	G	H
Onderdeel ▼								
100 m, 1 500 m, hoogspringen	1	2	3	4	5	6	7	8
200 m, polsstokhoogspringen	2	3	4	5	6	7	8	1
400 m, 3 000 m, verspringen	3	4	5	6	7	8	1	2
800 m, hss	4	5	6	7	8	1	2	3
100 m horden, kogelstoten	5	6	7	8	1	2	3	4
400 m horden, discuswerpen	6	7	8	1	2	3	4	5
4 x 100 m, kogelslingeren	7	8	1	2	3	4	5	6
4 x 400 m, speerwerpen	8	1	2	3	4	5	6	7

WEDSTRIJDREGLEMENT 2012-2013

Voor de promotie-/degradatiewedstrijd met de 1^e divisie geldt onderstaand lootschema:

Mannen

Vereniging ►	A	B	C	D	E	F
Onderdeel ▼						
100 m, 1 500 m, hoogspringen	1	2	3	4	5	6
200 m, polsstokhoogspringen	2	3	4	5	6	1
400 m, 5 000 m, verspringen	3	4	5	6	1	2
800 m, 3 000 m steeplechase, hss	4	5	6	1	2	3
110 m horden, kogelstoten	5	6	1	2	3	4
400 m horden, discuswerpen	6	1	2	3	4	5
4 x 100 m, kogelslingeren	1	2	3	4	5	6
4 x 400 m, speerwerpen	2	3	4	5	6	1

Vrouwen

Vereniging ►	A	B	C	D	E	F
Onderdeel ▼						
100 m, 1 500 m, hoogspringen	1	2	3	4	5	6
200 m, polsstokhoogspringen	2	3	4	5	6	1
400 m, 3 000 m, verspringen	3	4	5	6	1	2
800 m, hss	4	5	6	1	2	3
100 m horden, kogelstoten	5	6	1	2	3	4
400 m horden, discuswerpen	6	1	2	3	4	5
4 x 100 m, kogelslingeren	1	2	3	4	5	6
4 x 400 m, speerwerpen	2	3	4	5	6	1

Voorafgaand aan de wedstrijd moet de wedstrijdleider door loting vaststellen welke vereniging A is, welke vereniging B is, etc. Uit het schema volgt dan de indeling in lanen en de volgorde bij de technische onderdelen.

Artikel 434 Aanvangs- en vervolghoogten

Categorie	Divisie	Hoogspringen
Vrouwen	NK teams	1,40 - 1,50 - 1,55 - verder met 5 cm
Mannen	NK teams	1,60 - 1,70 - 1,80 - 1,85 - verder met 5 cm

Categorie	Divisie	Polsstokhoogspringen
Vrouwen	NK teams	2,00 - 2,10 - verder met 10 cm
Mannen	NK teams	2,60 - 2,80 - 3,00 - 3,10 - verder met 10 cm

WEDSTRIJDREGLEMENT 2012-2013

Afdeling III Bijzondere bepalingen seniorencompetitie

Artikel 440 Programma en aantal deelnemers

1 ^e Divisie						
Maximum aantal deelnemers per ploeg *)						
Onderdeel	Vrouwen			Mannen		
	1 ^e wedstrijd	2 ^e wedstrijd	3 ^e wedstrijd	1 ^e wedstrijd	2 ^e wedstrijd	3 ^e wedstrijd
100 m	2	2	2	2	2	2
200 m	2	2	2	2	2	2
400 m	2	2	2	2	2	2
800 m	1	1	1	1	1	1
1 500 m	2	2	-	2	2	-
3 000 m	2	-	2	-	-	-
5 000 m	-	-	-	2	2	2
100 m horden	2	-	2	-	-	-
110 m horden	-	-	-	2		2
400 m horden	-	1	1	-	1	1
3 000 m steeplechase	-	1	-	1	-	1
4 x 100 m estafette	1	-	1	1	1	-
4 x 400 m estafette	-	1	1	-	1	1
Hoogspringen	2	2	2	2	2	2
Polsstokhoogspringen	-	1	1	1	-	1
Verspringen	2	2	2	2	2	2
Hink-stap-springen	1	-	1	1	1	-
Kogelstoten	2	2	2	2	2	2
Discuswerpen	1	1	-	-	1	1
Kogelslingeren	1	-	1	1	1	-
Speerwerpen	-	1	1	1	-	1

*) Volgens artikel 417 van de Algemene bepalingen van dit competitiereglement telt slechts de beste atleet per ploeg voor de puntentelling.

WEDSTRIJDREGLEMENT 2012-2013

2^e Divisie						
Maximum aantal deelnemers per ploeg *)						
Onderdeel	Vrouwen			Mannen		
	1^e wedstrijd	2^e wedstrijd	3^e wedstrijd	1^e wedstrijd	2^e wedstrijd	3^e wedstrijd
100 m	2	2	2	2	2	2
200 m	2	2	2	2	2	2
400 m	2	2	2	2	2	2
800 m	2	2	-	2	-	2
1 500 m	-	-	2	-	2	-
3 000 m	2	2	-	-	-	-
5 000 m	-	-	-	2	-	2
100 m horden	2	-	2	-	-	-
110 m horden	-	-	-	2	-	2
400 m horden	-	1	-	-	1	-
3 000 m steeplechase	-	-	-	-	1	-
4 x 100 m estafette	-	1	-	-	1	-
Zweedse estafette	1	-	1	1	-	1
Hoogspringen	2	2	2	2	2	2
Polstokhoogspringen	-	1	-	1	-	1
Verspringen	1	1	1	1	1	1
Hink-stap-springen	-	1	-	1	-	1
Kogelstoten	2	2	2	2	2	2
Discuswerpen	1	1	-	-	1	1
Kogelslingeren	-	-	1	1	-	-
Speerwerpen	-	1	1	1	-	1

*) Volgens artikel 417 van de Algemene bepalingen van dit competitiereglement telt slechts de beste atleet per ploeg voor de puntentelling.

WEDSTRIJDREGLEMENT 2012-2013

3 ^e Divisie						
Maximum aantal deelnemers per ploeg *)						
Onderdeel	Vrouwen			Mannen		
	1 ^e wedstrijd	2 ^e wedstrijd	3 ^e wedstrijd	1 ^e wedstrijd	2 ^e wedstrijd	3 ^e wedstrijd
100 m	2	2	2	2	2	2
200 m	2	2	2	2	2	2
400 m	2	2	2	2	2	2
800 m	2	2	-	2	-	2
1 500 m	-	-	2	-	2	-
3 000 m	2	2	-	-	-	-
5 000 m	-	-	-	2	-	2
100 m horden	2	-	2	-	-	-
110 m horden	-	-	-	2	-	2
400 m horden	-	1	-	-	1	-
4 x 100 m estafette	-	1	-	-	1	-
Zweedse estafette	1	-	1	1	-	1
Hoogspringen	1	1	1	1	1	1
Polsstokhoogspringen	-	-	-	-	1	-
Verspringen	1	1	1	1	1	1
Hink-stap-springen	-	1	-	1	-	1
Kogelstoten	2	2	2	2	2	2
Discuswerpen	1	1	-	-	1	1
Speerwerpen	-	1	1	1	-	1

*) Volgens artikel 417 van de Algemene bepalingen van dit competitiereglement telt slechts de beste atleet per ploeg voor de puntentelling.

Artikel 441 Indeling

1. Divisie-indeling en aantal deelnemende ploegen

Divisie	Vorrunde
1 ^e	12 ploegen
2 ^e	36 ploegen (3 landelijke poules)
3 ^e	variabel

In de 1e divisie komen de mannen- en vrouwenteams in een gecombineerde wedstrijd, op één locatie uit.

Wedstrijddata

2. De drie wedstrijden van de voorronde van de 1^e, 2^e en 3^e divisie worden vóór de vakantieperiode gehouden.

WEDSTRIJDREGLEMENT 2012-2013

De promotie-/degradatiewedstrijden worden op dezelfde datum in september gehouden.

Artikel 442 Kampioenschap en promotie-/degradatieregeling

1. Samenvatting promotie-/degradatieregeling seniorencompetitie:

NK teams Finale = 8 teams		1e Divisie Voorrunde = 12 ploegen	
Eindstand finale:	Gevolg:	Stand na voorronde:	Gevolg:
1e plaats	Deelname aan de European Champion Clubs Cup en plaatst zich rechtstreeks voor het NK teams van het daaropvolgende jaar	1e plaats	Plaatst zich rechtstreeks voor het NK teams van het daarop volgende jaar
2e t/m 4e plaats	Plaatsen zich rechtstreeks voor het NK teams van het daarop volgende jaar	2e t/m 4e plaats	Plaatsen zich voor de promotie-/degradatiewedstrijd met het NK Teams
5e t/m 7e plaats	Plaatsen zich voor de promotie-/degradatiewedstrijd met de 1e Divisie	5e t/m 7e plaats	Komen in het daarop volgende jaar uit in de 1e Divisie
8e plaats	Degradeert automatisch naar de 1e Divisie	8e t/m 11e plaats	Komen in de promotie-/degradatiewedstrijd met de 2e Divisie uit voor een plaats in de 1e Divisie van het daarop volgende jaar
		12e plaats	Degradeert automatisch naar de 2e Divisie
		Uitslag promotiewedstrijd:	Gevolg:
		1e t/m 3e plaats	Plaatsen zich voor het NK Teams van het daarop volgende jaar
		4e t/m 6e plaats	Plaatsen zich voor de 1e Divisie van het daarop volgende jaar
Uitslag degradatiewedstrijd	Gevolg:	Uitslag degradatiewedstrijd	Gevolg:
1e t/m 3e plaats	Plaatsen zich voor het NK Teams van het daarop volgende jaar	1e t/m 5e plaats	Plaatsen zich voor de 1e Divisie van het daarop volgende jaar
4e t/m 6e plaats	Plaatsen zich voor de 1e Divisie van het daarop volgende jaar	6e t/m 12e plaats	Plaatsen zich voor de 2e Divisie van het daarop volgende jaar
1e van finale: Nederlands Verenigingskampioen		Titel: Kampioen 1e Divisie = 1e van de voorronde	

WEDSTRIJDREGLEMENT 2012-2013

2e Divisie Voorrunde = 36 ploegen in 3 poules		3e Divisie Voorrunde = variabel aantal ploegen	
Stand na voorronde	Gevolg:	Stand na voorronde	Gevolg:
De 3 poule winnaars	Komen in de promotie-/degradatiewedstrijd met de 1e Divisie uit voor een plaats in de 1e Divisie van het daarop volgende jaar	De poulewinnaars	Komen in de promotie-/degradatiewedstrijd met de 2e Divisie uit voor een plaats in de 2e Divisie van het daarop volgende jaar
De 5 beste overige ploegen van de voorronde	Komen in de promotie-/degradatiewedstrijd met de 1e Divisie uit voor een plaats in de 1e Divisie van het daarop volgende jaar	De beste overige teams tot een totaal van 8	Komen in de promotie-/degradatiewedstrijd met de 2e Divisie uit voor een plaats in de 2e Divisie van het daarop volgende jaar
8e t/m 32e plaats	Komen in het daarop volgende jaar uit in de 2e Divisie	9e t/m laatste plaats	Plaatsen zich voor de 3e Divisie van het daarop volgende jaar
33e t/m 36e plaats	Komen in de promotie-/degradatiewedstrijd met de 3e Divisie uit voor een plaats in de 2e Divisie van het daarop volgende jaar		
Uitslag promotiewedstrijd:	Gevolg:	Uitslag promotiewedstrijd:	Gevolg:
1e t/m 5e plaats	Plaatsen zich voor de 1e Divisie van het daarop volgende jaar	1e t/m 4e plaats	Plaatsen zich voor de 2e Divisie van het daarop volgende jaar
6e t/m 12e plaats	Plaatsen zich voor de 2e Divisie van het daarop volgende jaar	5e t/m 12 plaats	Plaatsen zich voor de 3e Divisie van het daarop volgende jaar
Uitslag degradatiewedstrijd:	Gevolg:		
1e t/m 4e plaats	Plaatsen zich voor de 2e Divisie van het daarop volgende jaar		
5e t/m 12 plaats	Plaatsen zich voor de 3e Divisie van het daarop volgende jaar		
Titel: Kampioen 2e Divisie = 1e van de voorronde		Titel: Kampioen 3e Divisie = 1e van de voorronde	

2. In de promotie-/degradatiewedstrijd van de 1e divisie komen de mannen- en vrouwenteams in een gecombineerde wedstrijd op één locatie uit.
3. Tijdens de promotie-/degradatiewedstrijd van de 1^e divisie/NK teams wordt het programma van het NK teams verwerkt.
4. Als een of meer van de voor promotie uit de 2^e divisie in aanmerking komende ploegen reglementair niet mag/mogen promoveren (zie artikel 409.2 van de Algemene bepalingen), promoveert/promoveren de daaropvolgende

geplaatste ploeg(en).

5. Tijdens de promotie-/degradatiewedstrijd van de 2^e divisie/1^e divisie wordt het programma van de derde wedstrijd van de 1^e divisie verwerkt.
6. Tijdens de promotie-/degradatiewedstrijd van de 3^e divisie/2^e divisie wordt het programma van de tweede wedstrijd van de 2^e divisie verwerkt.

Artikel 443 Volgorde van de looponderdelen

1. De wedstrijden in de 1^e, 2^e en 3^e divisie hebben een vast programma (zie artikel 440).
2. Bij het opstellen en verwerken van het chronologisch overzicht voor de wedstrijden van de derde divisie, mag niet worden afgeweken van de hierna vermelde volgorde van de looponderdelen (voor zover deze op het programma staan):

Vrouwen

100 m horden, 800 m, 100 m, 400 m, 1 500 m, 400 m horden, 200 m, 3 000 m/ 3 000 m steeplechase, 4 x 100 m, 4 x 400 m/Zweedse estafette.

Mannen

110 m horden, 800 m, 3 000 m steeplechase, 100 m, 400 m, 5 000 m, 400 m horden, 200 m, 1 500 m, 4 x 100 m, 4 x 400 m/Zweedse estafette.

Artikel 444 Aanvangs- en vervolghoogten

Categorie	Divisie	Hoogspringen
Vrouwen	1 ^e divisie	1,30 - 1,40 - 1,45 - verder met 5 cm
	2 ^e divisie	1,30 - 1,40 - 1,45 - verder met 5 cm
	3 ^e divisie	1,30 - 1,40 - 1,45 - verder met 5 cm
Mannen	1 ^e divisie	1,50 - 1,60 - 1,70 - 1,75 - verder met 5 cm
	2 ^e divisie	1,40 - 1,50 - 1,60 - 1,65 - verder met 5 cm
	3 ^e divisie	1,40 - 1,50 - 1,60 - 1,65 - verder met 5 cm

Categorie	Divisie	Polsstokhoogspringen
Vrouwen	1 ^e divisie	2,00 - 2,10 - 2,20 verder met 10 cm
	2 ^e divisie	1,80 - 1,90 - 2,00 verder met 10 cm
Mannen	1 ^e divisie	2,20 - 2,40 - 2,60 - 2,70 - verder met 10 cm
	2 ^e divisie	2,00 - 2,10 - 2,20 verder met 10 cm
	3 ^e divisie	2,00 - 2,10 - 2,20 verder met 10 cm

Afdeling IV Bijzondere bepalingen A-competitie

Artikel 450 Programma en aantal deelnemers

Maximum aantal deelnemers per ploeg *)		
Onderdeel	Meisjes	Jongens
100 m	2	2
400 m	2	2
800 m	2	2
1 500 m	1	2
3 000 m	-	2
100 m horden	2	-
110 m horden	-	2
4 x 100 m estafette	1	1
Hoogspringen	2	2
Polsstokhoogspringen	-	1
Verspringen	2	2
Hink-stap-springen	1	1
Kogelstoten	2	2
Discuswerpen	1	1
Speerwerpen	1	1

*) Volgens artikel 417 van de Algemene bepalingen van dit competitiereglement telt slechts de beste atleet per ploeg voor de puntentelling.

Artikel 451 Indeling

1. Aantal deelnemende ploegen

Voorronde	Finale
Variabel	12

N.B. Er is slechts één divisie.

2. De twee wedstrijden van de voorronde zijn bij voorkeur in april/mei en in juni.

Artikel 452 Finaleregeling

1. De finalewedstrijd is in september.

2. Naar de finale gaan de twaalf ploegen die in de wedstrijden van de voorronde het hoogste aantal punten hebben behaald.

3. Het programma van de finale is gelijk aan dat van de voorronde.
4. De finalisten strijden om het kampioenschap van Nederland voor junioren-teams. De winnaars van deze wedstrijd mogen zich Nederlands verenigingskampioen junioren noemen en hebben het recht om in het daaropvolgende jaar deel te nemen aan de European Champion Clubs Cup Juniors.

Artikel 453 Volgorde van de looponderdelen

Bij het opstellen en verwerken van het chronologisch overzicht voor de wedstrijden in de voorronde van de A-competitie, mag niet worden afgeweken van de hierna vermelde volgorde van de looponderdelen:

Meisjes

100 m horden, 800 m, 100 m, 400 m, 1 500 m, 4 x 100 m.

Jongens

110 m horden, 800 m, 100 m, 400 m, 1 500 m, 3 000 m, 4 x 100 m.

Artikel 454 Aanvangs- en vervolghoogten

Categorie	Hoogspringen
Meisjes	1,20 - 1,30 - 1,35 - verder met 5 cm
Jongens	1,30 - 1,40 - 1,45 - verder met 5 cm

Categorie	Polsstokhoogspringen
Jongens	2,20 - 2,40 - 2,50 - verder met 10 cm

Afdeling V Bijzondere bepalingen B-competitie

Artikel 460 Programma en aantal deelnemers

Maximum aantal deelnemers per ploeg *)		
Onderdeel	Meisjes	Jongens
100 m	2	2
400 m	2	2
800 m	2	2
1 500 m	-	2
100 m horden	2	-
110 m horden	-	2
4 x 100 m estafette	1	1
Hoogspringen	2	2
Polsstokhoogspringen	-	1
Verspringen	2	2
Hink-stap-springen	-	1
Kogelstoten	2	2
Discuswerpen	2	2
Speerwerpen	2	2

*) Volgens artikel 417 van de Algemene bepalingen van dit competitiereglement telt slechts de beste atleet per ploeg voor de puntentelling.

Artikel 461 Indeling

1. Aantal deelnemende ploegen

Voorronde	Finale
Variabel	12

N.B. Er is slechts één divisie.

2. De twee wedstrijden van de voorronde zijn bij voorkeur in april/mei en in juni.

Artikel 462 Finaleregeling

1. De finalewedstrijd is in september.
2. Naar de finale gaan de twaalf ploegen die in de voorronde het hoogste aantal punten hebben behaald.
3. Het programma van de finale is gelijk aan dat van de voorronde.

4. De finalisten strijden om het verenigingskampioenschap bij de junioren B. De winnaar van de finalewedstrijd mag zich kampioen bij de junioren B noemen.

Artikel 463 Volgorde van de looponderdelen

Bij het opstellen en verwerken van het chronologisch overzicht mag niet worden afgeweken van de hierna vermelde volgorde van de looponderdelen:

Meisjes

100 m horden, 800 m, 100 m, 400 m, 4 x 100 m.

Jongens

110 m horden, 800 m, 100 m, 400 m, 1 500 m, 4 x 100 m.

Artikel 464 Aanvangs- en vervolghoogten

Categorie	Hoogspringen
Meisjes	1,10 - 1,20 - 1,25 - verder met 5 cm
Jongens	1,20 - 1,30 - 1,35 - verder met 5 cm

Categorie	Polsstokhoogspringen
Jongens	2,00 - 2,20 - 2,30 - verder met 10 cm

Afdeling VI Bijzondere bepalingen competitie voor masters

Artikel 470 Programma en aantal deelnemers

Maximum aantal deelnemers per ploeg *)		
Onderdeel	Vrouwen	Mannen
100 m	2	2
400 m	-	2
800 m	2	2
1 500 m	2	2
3 000 m	2	-
5 000 m	-	2
Zweedse estafette	1	1
Hoogspringen	1	1
Verspringen	2	2
Kogelstoten	2	2
Discuswerpen	1	1
Speerwerpen	1	1

*) Volgens artikel 417.4 van de Algemene bepalingen van dit competitie-reglement telt slechts de beste atleet per ploeg voor de puntentelling.

Artikel 471 Indeling

1. Er is slechts één divisie. Het aantal deelnemende ploegen is in de voorronde variabel en in de finale 12, zowel bij de vrouwen als bij de mannen. Indien het aantal ploegen dat inschrijft voor de competitie voor masters te groot is om in 2 poules te verwerken, kan de competitieleider besluiten 3 poules in te stellen.
2. De twee wedstrijden van de voorronde worden bij voorkeur in april/mei en in juni verwerkt.

Artikel 472 Finaleregeling

1. De finalewedstrijd wordt in september gehouden.
2. Naar de finale gaan de twaalf vrouwen- en de twaalf mannenploegen die in de voorronde het hoogste aantal punten hebben behaald. Bij gelijk eindigen voor de 12^e plaats in de finale geldt de regeling van artikel 405 lid 3.
3. Het programma van de finale is gelijk aan dat van de voorronde.

4. De finalisten strijden om het verenigingskampioenschap bij de masters.

Artikel 473 Volgorde van de looponderdelen

Bij het opstellen en verwerken van het chronologisch overzicht mag niet worden afgeweken van de hierna vermelde volgorde van de looponderdelen (voor zover die op het programma staan):

Vrouwen

100 m, 800 m, 1 500 m, 3 000 m, Zweedse estafette.

Mannen

100 m, 800 m, 1 500 m, 400 m, 5 000 m, Zweedse estafette

Artikel 474 Aanvangs- en vervolghoogten

Categorie	Aanvangs- en vervolghoogten
Vrouwen	1,20 - 1,25 - verder met 5 cm
Mannen	1,30 - 1,35 - verder met 5 cm

Artikel 475 Overige bepalingen

1. Bij alle wedstrijden van de competitie voor masters is elke atleet gerechtigd het bij zijn leeftijdscategorie behorende werpmateriaal te gebruiken (zie artikel 306).
2. Bij de bepaling van de punten voor een onderdeel wordt gebruik gemaakt van "age-grading"-tabellen. Deze worden gepubliceerd op de website van de Atletiekunie.

Afdeling VII Bijzondere bepalingen C/D-competitie

Artikel 480 Programma en aantal deelnemers

Maximum aantal deelnemers per ploeg *)				
Onderdeel	Meisjes D	Jongens D	Meisjes C	Jongens C
60 m	3	-	-	-
80 m	-	3	3	-
100 m	-	-	-	3
800 m	-	-	-	3
1 000 m	3	3	3	-
60 m horden (0,762 m)	3	-	-	-
80 m horden (0,762 m)	-	3	3	-
100 m horden (0,838 m)	-	-	-	3
4 x 60 m estafette	1	-	-	-
4 x 80 m estafette	-	1	1	-
4 x 100 m estafette	-	-	-	1
Hoogspringen	2	2	2	2
Verspringen	2	2	2	2
Kogelstoten (MD: 2 kg; JD: 3 kg MC: 3 kg; JC: 4 kg)	2	2	2	2
Discuswerpen (MD: 0,75 kg; JD: 1 kg MC: 1 kg; JC: 1 kg)	2	2	2	2
Speerwerpen (MD: 400 g; JD 400 g; MC:500 g; JC 600 g)	2	2	2	2

) Bij alle onderdelen telt slechts de beste atleet voor de puntentelling (zie artikel 417.4). Vanwege de volle bezetting op het middenterrein is extra aandacht voor de veiligheid noodzakelijk. Daarvoor moet speciale jury worden voorzien.

Artikel 481 Indeling

1. Aantal deelnemende ploegen

Categorie	Voorronde	Landelijke finale
Meisjes D	variabel	10
Jongens D	variabel	10
Meisjes C	variabel	10
Jongens C	variabel	10

Het maximale aantal ploegen per locatie is 40 in totaal, te verdelen door de coördinatoren.

2. De drie wedstrijden van de voorronde zijn in april, mei en/of juni.

Artikel 482 Finaleregeling

1. Het programma van de landelijke finale is gelijk aan dat van de voorronde.

Landelijke finale

2. De landelijke finale is in september als gecombineerde wedstrijd voor alle Jongens D en C en Meisjes D en C op een locatie.
3. Naar de landelijke finale gaan de 10 ploegen per categorie die over alle voorrondes heen het hoogste puntentotaal hebben behaald.
4. De finalisten strijden in de landelijke finale om het verenigingskampioenschap van hun categorie. De winnende ploegen mogen zich kampioen van hun categorie noemen.

Artikel 483 Volgorde van de looponderdelen

Bij het opstellen en verwerken van het chronologisch overzicht mag niet worden afgeweken van de hierna vermelde volgorde van de looponderdelen (voor zover deze op het programma staan):

4 x 60 m meisjes D, 4 x 80 m meisjes C, 4 x 80 m jongens D, 4 x 100 m jongens C;
60 m horden meisjes D, 80 m horden meisjes C, 80 m horden jongens D, 100 m horden jongens C;
1 000 m meisjes D, 1 000 m meisjes C, 1 000 m jongens D, 800 m jongens C;
60 m meisjes D, 80 m meisjes C, 80 m jongens D, 100 m jongens C.

Artikel 484 Aanvangs- en vervolghoogten

Categorie	Aanvangs- en vervolghoogten
Meisjes D	1,00 - 1,05 - 1,10 - verder met 5 cm
Meisjes C	1,10 - 1,15 - 1,20 - verder met 5 cm
Jongens D	1,10 - 1,15 - 1,20 - verder met 5 cm
Jongens C	1,20 - 1,25 - 1,30 - verder met 5 cm

Artikel 485 Overige bepalingen

Looponderdelen

- 1 Als één of meer estafetteploegen worden gediskwalificeerd, mogen die

ploegen overlopen op een tijdstip dat de wedstrijdleider, na overleg met de ploegleider(s), vaststelt. In deze ploeg(en) moeten - behoudens blessures (dit ter beoordeling door de wedstrijdleider) - dezelfde atleten deelnemen die in de gediskwalificeerde ploeg hebben deelgenomen. De ploeg loopt ten allen tijden in dezelfde baan als eerder is toegewezen

Opmerking: Een ploeg wordt geacht te zijn gediskwalificeerd als deze wel is gestart, maar niet of niet-reglementair is gefinisht, ongeacht om welke reden dan ook.

2. Bij de wedstrijden in de voorronden van de C/D-competitie mag zowel handtijdmeting als volautomatische elektronische tijdwaarneming worden toegepast (zie voor de definitie van handtijden artikel 165.4 e.v.).
Bij de finalewedstrijd is het gebruik van volautomatische elektronische tijdwaarneming en windmeting (zowel bij de desbetreffende looponderdelen als bij verspringen) verplicht.

Technische onderdelen

3. Met uitzondering van discuswerpen en/of speerwerpen en het hoogspringen, mag pas ná de estafettes met de technische onderdelen worden begonnen.

Puntentoekenning

4. Als een estafetteploeg na diskwalificatie overloopt, worden op het dan behaalde puntenaantal 50 punten in mindering gebracht.

BIJLAGE 1 AANBEVOLEN WEDSTRIJDPROGRAMMA

1.1 Baanwedstrijden

Mannen

- 100 m, 200 m, 400 m, 800 m, 1 000 m, 1 500 m, 1 Engelse mijl (1609 m), 2 000 m, 3 000 m, 5 000 m, 10 000 m, 20 000 m, 25 000 m, 30 000 m, 1 uur;
- 110 m horden (1,067 m), 400 m horden (0,914 m);
- 3 000 m steeplechase (0,914 m);
- 4 x 100 m, 4 x 200 m, 4 x 400 m, 4 x 800 m, 4 x 1 500 m, Zweedse estafette, Olympische estafette;
- Snelwandelen: 10 000 m, 20 000 m, 30 000 m, 50 000 m, 1 uur, 2 uur;
- Hoogspringen, polsstokhoogspringen, verspringen, hink-stap-springen;
- Kogelstoten (7,26 kg), discuswerpen (2 kg), kogelslingeren (7,26 kg), speerwerpen (800 gram);
- vijfkamp, tienkamp.

Jongens A

- 100 m, 200 m, 400 m, 800 m, 1 000 m, 1 500 m, 1 Engelse mijl (1609 m), 2 000 m, 3 000 m, 5 000 m, 10 000 m, 15 000 m;
- 110 m horden (0,991 m), 400 m horden (0,914 m);
- 3 000 m steeplechase (0,914 m);
- 4 x 100 m, 4 x 400 m, 4 x 800 m, Zweedse estafette;
- Snelwandelen: 5 000 m, 10 000 m, 20 000 m, 1 uur;
- Hoogspringen, polsstokhoogspringen, verspringen, hink-stap-springen;
- Kogelstoten (6 kg), discuswerpen (1,75 kg), kogelslingeren (6 kg), speerwerpen (800 gram);
- vijfkamp, tienkamp.

Jongens B

- 100 m, 200 m, 400 m, 800 m, 1 000 m, 1 500 m, 3 000 m;
- 110 m horden (0,914 m), 400 m horden (0,838 m);
- 2 000 m steeplechase (0,914 m);
- 4 x 100 m, 4 x 400 m, 4 x 800 m, Zweedse estafette;
- Snelwandelen: 5 000 m, 10 000 m, 1 uur;
- Hoogspringen, polsstokhoogspringen, verspringen, hink-stap-springen;
- Kogelstoten (5 kg), discuswerpen (1,5 kg), kogelslingeren (5 kg), speerwerpen (700 gram);
- negenkamp.

Jongens C

- 100 m, 150 m, 300 m, 800 m, 1 500 m;
- 100 m horden (0,838 m), 300 m horden (0,762 m);
- 1 500 meter steeplechase (0,762 m);
- 4 x 100 m;

- Snelwandelen: 3 000 m, 5 000 m, ½ uur;
- Hoogspringen, polsstokhoogspringen, verspringen;
- Kogelstoten (4 kg), discuswerpen (1 kg), kogelslingeren (4 kg), speerwerpen (600 gram);
- achtkamp, blokmeerkamp.

Jongens D

- 80 m, 600 m, 1 000 m;
- 80 m horden (0,762 m);
- 1 000 meter steeplechase (0,762 m);
- 4 x 80 m;
- Snelwandelen: 1 000 m, 3 000 m;
- Hoogspringen, verspringen;
- Kogelstoten (3 kg), discuswerpen (1 kg), speerwerpen (400 gram);
- zevenkamp, blokmeerkamp.

Mannen masters

- 100 m, 200 m, 400 m, 800 m, 1 000 m, 1 500 m, 1 Engelse mijl (1609 m), 2 000 m, 3 000 m, 5 000 m, 10 000 m, 20 000 m, 25 000 m, 30 000 m, 1 uur;
 - 80 m horden (M70+), 100 m horden (M50 t/m M65), 110 m horden (M35 t/m M45), 200 m horden, (M80+), 300 m horden (M60 t/m M75), 400 m horden (M35 t/m M55);
 - 2 000 m steeplechase (M60 en ouder), 3 000 m hindernis; ¹⁾
 - 4 x 100 m, 4 x 200 m, 4 x 400 m, 4 x 800 m, 4 x 1 500 m, Zweedse estafette, Olympische estafette;
 - Snelwandelen: 3 000 m, 5 000 m, 10 000 m, 20 000 m, 30 000 m, 50 000 m, 1 uur, 2 uur;
 - Hoogspringen, polsstokhoogspringen, verspringen, hink-stap-springen;
 - Kogelstoten, discuswerpen, kogelslingeren, speerwerpen, gewichtwerpen; ²⁾
 - vijfkamp, tienkamp, werpvijfkamp; ²⁾
- ¹⁾ Voor hoogten en tussenafstanden: zie tabel in hoofdstuk 6 van dit reglement.
- ²⁾ Voor specificaties, maten en gewichten: zie tabellen in hoofdstuk 6 van dit reglement.

Vrouwen

- 100 m, 200 m, 400 m, 800 m, 1 000 m, 1 500 m, 1 Engelse mijl (1609 m), 2 000 m, 3 000 m, 5 000 m, 10 000 m, 20 000 m, 25 000 m, 30 000 m, 1 uur;
- 100 m horden (0,838 m), 400 m horden (0,762 m);
- 3 000 m steeplechase (0,762 m);
- 4 x 100 m, 4 x 200 m, 4 x 400 m, 4 x 800 m, Zweedse estafette, Olympische estafette;
- Snelwandelen: 3 000 m, 5 000 m, 10 000 m, 20 000 m;
- Hoogspringen, polsstokhoogspringen, verspringen, hink-stap-springen;

WEDSTRIJDREGLEMENT 2012-2013

- Kogelstoten (4 kg), discuswerpen (1 kg), kogelslingeren (4 kg), speerwerpen (600 gram);
- zevenkamp, tienkamp.

Meisjes A

- 100 m, 200 m, 400 m, 800 m, 1 000 m, 1 500 m, 2 000 m, 3 000 m, 5 000 m, 10 000 m;
- 100 m horden (0,838 m), 400 m horden (0,762 m);
- 3 000 m steeplechase (0,762 m);
- 4 x 100 m, 4 x 400 m, Zweedse estafette;
- Snelwandelen: 3 000 m, 5 000 m, 10 000 m;
- Hoogspringen, polsstokhoogspringen, verspringen, hink-stap-springen;
- Kogelstoten (4 kg), discuswerpen (1 kg), kogelslingeren (4 kg), speerwerpen (600 gram);
- zevenkamp, tienkamp.

Meisjes B

- 100 m, 200 m, 400 m, 800 m, 1 000 m, 1 500 m, 3 000 m;
- 100 m horden (0,762 m), 400 m horden (0,762 m);
- 2 000 m steeplechase (0,762 m);
- 4 x 100 m, Zweedse estafette;
- Snelwandelen: 3 000 m, 5 000 m;
- Hoogspringen, polsstokhoogspringen, verspringen, hink-stap-springen;
- Kogelstoten (3 kg), discuswerpen (1 kg), kogelslingeren (3 kg), speerwerpen (600 gram);
- zevenkamp.

Meisjes C

- 80 m, 150 m, 300 m, 800 m, 1 500 m;
- 80 m horden (0,762 m), 300 m horden (0,762 m);
- 1 500 m steeplechase (0,762 m);
- 4 x 80 m;
- Snelwandelen: 1 000 m, 3 000 m;
- Hoogspringen, polsstokhoogspringen, verspringen;
- Kogelstoten (3 kg), discuswerpen (1 kg), kogelslingeren (3 kg), speerwerpen (500 gram);
- zevenkamp, blokmeerkamp.

Meisjes D

- 60 m, 600 m, 1 000 m;
- 60 m horden (0,762 m);
- 1 000 m steeplechase (0,762 m);
- 4 x 60 m;
- Snelwandelen: 1 000 m, 3 000 m;
- Hoogspringen, verspringen;
- Kogelstoten (2 kg), discuswerpen (0,75 kg), speerwerpen (400 gram);

- 6-kamp, blokmeerkamp.

Vrouwen masters

- 100 m, 200 m, 400 m, 800 m, 1 000 m, 1 500 m, 1 Engelse mijl (1609 m), 2 000 m, 3 000 m, 5 000 m, 10 000 m, 20 000 m, 25 000 m, 30 000 m, 1 uur;
- 80 m horden (V40+), 100 m horden (V35), 200 m horden (V70+), 300 m horden (V50 t/m/V65), 400 m horden (V35 t/m V45);
- 2 000 m steeplechase; ¹⁾
- 4 x 100 m, 4 x 200 m, 4 x 400 m, 4 x 800 m, Zweedse estafette, Olympische estafette;
- Snelwandelen: 3 000 m, 5 000 m, 10 000 m, 20 000 m;
- Hoogspringen, polsstokhoogspringen, verspringen, hink-stap-springen;
- Kogelstoten, discuswerpen, kogelslingeren, speerwerpen, gewichtwerpen; ²⁾
- vijfkamp, zevenkamp, tienkamp, werpvijfkamp ²⁾;
- ¹⁾ Hoogten en tussenafstanden: zie tabel in hoofdstuk 6 van dit reglement.
- ²⁾ Voor specificaties, maten en gewichten: zie tabellen in hoofdstuk 6 van dit reglement.

1.2 Indoorwedstrijden

Mannen

- 50 m, 60 m, 200 m, 400 m, 800 m, 1 000 m, 1 500 m, 1 Engelse mijl (1609 m), 2 000 m, 3 000 m, 5 000 m;
- 50 m horden (1,067 m), 60 m horden (1,067 m);
- 4 x 200 m, 4 x 400 m, 4 x 800 m;
- Snelwandelen: 5 000 m;
- Hoogspringen, polsstokhoogspringen, verspringen, hink-stap-springen;
- Kogelstoten (7,26 kg);
- zevenkamp.

Jongens A

- 50 m, 60 m, 200 m, 400 m, 800 m, 1 000 m, 1 500 m, 1 Engelse mijl (1609 m), 2 000 m, 3 000 m, 5 000 m;
- 50 m horden (0,991 m), 60 m horden (0,991 m);
- 4 x 200 m, 4 x 400 m, 4 x 800 m;
- Snelwandelen: 3 000 m;
- Hoogspringen, polsstokhoogspringen, verspringen, hink-stap-springen;
- Kogelstoten (6 kg);
- zevenkamp.

Jongens B

- 50 m, 60 m, 200 m, 400 m, 800 m, 1 000 m, 1 500 m, 3 000 m;
- 50 m horden (0,914 m), 60 m horden (0,914 m);
- 4 x 200 m, 4 x 400 m, 4 x 800 m;
- Snelwandelen: 3 000 m;

- Hoogspringen, polsstokhoogspringen, verspringen, hink-stap-springen;
- Kogelstoten (5 kg);
- zevenkamp.

Jongens C

- 50 m, 60 m, 600 m, 800 m, 1 500 m;
- 50 m horden (0,838 m), 60 m horden (0,838 m);
- Hoogspringen, polsstokhoogspringen, verspringen;
- Kogelstoten (4 kg);
- vijfkamp.

Jongens D

- 50 m, 60 m, 600 m, 1 000 m;
- 50 m horden (0,762 m), 60 m horden (0,762 m);
- Hoogspringen, verspringen;
- Kogelstoten (3 kg);
- 4-kamp.

Mannen masters

- 50 m, 60 m, 200 m, 400 m, 800 m, 1 000 m, 1 500 m, 1 Engelse mijl (1609 m), 2 000 m, 3 000 m, 5 000 m;
- 50 m horden, 60 m horden; ¹⁾
- 4 x 200 m, 4 x 400 m, 4 x 800 m;
- Snelwandelen: 3 000 m, 5 000 m;
- Hoogspringen, polsstokhoogspringen, verspringen, hink-stap-springen;
- Kogelstoten; ²⁾
- vijfkamp, zevenkamp.

¹⁾ Hoogten en tussenafstanden: zie tabel in hoofdstuk 6 van dit reglement.

²⁾ Voor specificaties, maten en gewichten: zie tabellen in hoofdstuk 6 van dit reglement.

Vrouwen

- 50 m, 60 m, 200 m, 400 m, 800 m, 1 000 m, 1 500 m, 1 Engelse mijl (1609 m), 2 000 m, 3 000 m, 5 000 m;
- 50 m horden (0,838 m), 60 m horden (0,838 m);
- 4 x 200 m, 4 x 400 m, 4 x 800 m;
- Snelwandelen: 3 000 m;
- Hoogspringen, polsstokhoogspringen, verspringen, hink-stap-springen;
- Kogelstoten (4 kg);
- vijfkamp.

Meisjes A

- 50 m, 60 m, 200 m, 400 m, 800 m, 1 000 m, 1 500 m, 1 Engelse mijl (1609 m), 2 000 m, 3 000 m, 5 000 m;
- 50 m horden (0,838 m), 60 m horden (0,838 m);
- 4 x 200 m, 4 x 400 m;

- Snelwandelen: 3 000 m;
- Hoogspringen, polsstokhoogspringen, verspringen, hink-stap-springen;
- Kogelstoten (4 kg);
- vijfkamp.

Meisjes B

- 50 m, 60 m, 200 m, 400 m, 800 m, 1 000 m, 1 500 m, 3 000 m;
- 50 m horden (0,762 m), 60 m horden (0,762 m);
- 4 x 200 m;
- Snelwandelen: 3 000 m;
- Hoogspringen, polsstokhoogspringen, verspringen, hink-stap-springen;
- Kogelstoten (3 kg);
- vijfkamp.

Meisjes C

- 50 m, 60 m, 600 m, 800 m, 1 000 m, 1 500 m;
- 50 m horden (0,762 m), 60 m horden (0,762 m);
- Hoogspringen, polsstokhoogspringen, verspringen;
- Kogelstoten (3 kg);
- 4-kamp.

Meisjes D

- 50 m, 60 m, 600 m, 1 000 m;
- 50 m horden (0,762 m), 60 m horden (0,762 m);
- Hoogspringen, verspringen;
- Kogelstoten (2 kg);
- 4-kamp.

Vrouwen masters

- 50 m, 60 m, 200 m, 400 m, 800 m, 1 000 m, 1 500 m, 1 Engelse mijl (1609 m), 2 000 m, 3 000 m, 5 000 m;
- 50 m horden, 60 m horden; ¹⁾
- 4 x 200 m, 4 x 400 m, 4 x 800 m;
- Snelwandelen: 2 000 m, 3 000 m;
- Hoogspringen, polsstokhoogspringen, verspringen, hink-stap-springen;
- Kogelstoten; ²⁾
- vijfkamp, zevenkamp.

¹⁾ Hoogten en tussenafstanden: zie tabel in hoofdstuk 6 van dit reglement.

²⁾ Voor specificaties, maten en gewichten: zie tabellen in hoofdstuk 6 van dit reglement.

1.3 Wegwedstrijden

Mannen

- Geen maximum afstand;
- Halve marathon (21,098 km), marathon (42,195 km), 100 km, 24 uur;

- Ekiden (marathonestafette);
- Snelwandelen: 10 km, 20 km, 30 km, 50 km, 1 uur, 2 uur.

Jongens A

- Maximaal halve marathon (21,098 km);
- Ekiden (halve marathonestafette);
- Snelwandelen: 5 km, 10 km, 20 km, 1 uur.

Jongens B

- Maximaal 10 Engelse mijl (16,090 km);
- Snelwandelen: 5 km, 10 km, 1 uur.

Jongens C

- Maximaal 10 km;
- Snelwandelen: 3 km, 5 km, ½ uur.

Jongens D

- Maximaal 4 Engelse mijl;
- Snelwandelen: 1 km, 3 km.

Mannen masters

- Geen maximum afstand;
- Halve marathon (21,098 km); marathon (42,195 km), 100 km, 24 uur;
- Ekiden (marathonestafette);
- Snelwandelen: 5 km, 10 km, 20 km, 30 km, 50 km, 1 uur, 2 uur.

Vrouwen

- Geen maximum afstand;
- Halve marathon (21,098 km), marathon (42,195 km), 100 km, 24 uur;
- Ekiden (marathonestafette);
- Snelwandelen: 3 km, 5 km, 10 km.

Meisjes A

- Maximaal halve marathon (21,098 km);
- Ekiden (halve marathonestafette);
- Snelwandelen: 3 km, 5 km, 10 km.

Meisjes B

- Maximaal 10 Engelse mijl (16,090 km);
- Snelwandelen: 3 km, 5 km.

Meisjes C

- Maximaal 10 km;
- Snelwandelen: 1 km, 3 km.

Meisjes D

- Maximaal 4 Engelse mijl;
- snelwandelen: 1 km, 3 km.

Vrouwen masters

- Geen maximum afstand;
- Halve marathon (21,098 km), marathon (42,195 km), 100 km, 24 uur;
- Ekiden (marathonestafette);
- Snelwandelen: 3 km, 5 km, 10 km, 20 km.

1.4 Crosscountry

Mannen

- Crosscountry (kort): 2-4 km;
- Crosscountry: 9-11 km;
- Bergloop.

Jongens A

- Crosscountry (kort): 2-4 km;
- Crosscountry: 5-7 km;
- Bergloop.

Jongens B

- Crosscountry: 3-5 km.

Jongens C

- Crosscountry: 2,5-3,5 km.

Jongens D

- Crosscountry: maximaal 2 km.

Mannen masters

- Crosscountry (kort): 2-4 km;
- Crosscountry: 6-9 km (M35 t/m M45), crosscountry: 5-8 km (M50+);
- Bergloop.

Vrouwen

- Crosscountry (kort): 2-4 km;
- Crosscountry: 5-7 km;
- Bergloop.

Meisjes A

- Crosscountry (kort): 2-4 km;
- Crosscountry: 3-5 km;
- Bergloop.

WEDSTRIJDREGLEMENT 2012-2013

Meisjes B

- Crosscountry: 2-4 km.

Meisjes C

- Crosscountry: maximaal 2 km.

Meisjes D

- Crosscountry: maximaal 1,5 km.

Vrouwen masters

- Crosscountry (kort): 2-4 km;
- Crosscountry: 6-8 km;
- Bergloop.

Aanbevolen wordt dat organisatoren van crosscountrywedstrijden onderstaande afstanden in acht nemen bij het samenstellen van het programma (een afwijking van 10% is daarbij toegestaan).

	Afstanden crosscountrywedstrijden (meter)		
Mannen / jongens	nov / dec	januari	febr. / maart
Senioren kort	2 500	2 500	2 500
Senioren lang	10 000	11 000	12 000
Masters M35 t/m M45	8 000	8 000	8 000
Masters M50+	8 000	8 000	8 000
Junioren A	6 000	7 000	8 000
Junioren B	4 000	5 000	6 000
Junioren C	2 500	3 000	3 500
Junioren D	1 600	1 800	2 000
Pupillen A	1 200	1 400	1 600
Pupillen B	1 000	1 100	1 200
Pupillen C + mini	800	900	1 000

	Afstanden crosscountrywedstrijden)meter		
Vrouwen / meisjes	nov / dec	januari	febr. / maart
Senioren kort	2 500	2 500	2 500
Senioren lang	8 000	8 000	8 000
Masters V35+	8 000	8 000	8 000
Junioren A	4 000	5 000	6 000
Junioren B	3 000	3 500	4 000
Junioren C	2 000	2 500	3 000
Junioren D	1 600	1 800	2 000
Pupillen A	1 200	1 400	1 600
Pupillen B	1 000	1 100	1 200
Pupillen C + mini	800	900	1 000

BIJLAGE 2 NEDERLANDSE KAMPIOENSCHAPPEN

Onderdelen waarop jaarlijks Nederlandse kampioenschappen worden verwerkt:

2.1 NKs op de baan

Mannen

- 100 m, 200 m, 400 m, 800 m, 1 500 m, 5 000 m, 10 000 m;
- 110 m horden, 400 m horden, 3 000 m steeplechase;
- 4 x 100 m, 4 x 400 m, 4 x 800 m, 4 x 1 500 m voor verenigingen;
- Snelwandelen: 20 000 m;
- Hoogspringen, polsstokhoogspringen, verspringen, hink-stap-springen;
- Kogelstoten, discuswerpen, kogelslingeren, speerwerpen;
- tienkamp;
- Verenigingskampioenschap.

Jongens A

- 100 m, 200 m, 400 m, 800 m, 1 500 m, 3 000 m, 5 000 m, 10 000 m;
- 110 m horden, 400 m horden; 3 000 m steeplechase;
- 4 x 100 m, 4 x 400 m, 4 x 800 m voor verenigingen;
- Snelwandelen: 5 000 m;
- Hoogspringen, polsstokhoogspringen, verspringen, hink-stap-springen;
- Kogelstoten, discuswerpen, kogelslingeren, speerwerpen;
- tienkamp;
- Verenigingskampioenschap.

Jongens B

- 100 m, 200 m, 400 m, 800 m, 1 500 m, 3 000 m;
- 110 m horden, 400 m horden, 2 000 m steeplechase;
- 4 x 400 m, 4 x 100 m voor verenigingen;
- Snelwandelen: 5 000 m;
- Hoogspringen, polsstokhoogspringen, verspringen, hink-stap-springen;
- Kogelstoten, discuswerpen, kogelslingeren, speerwerpen;
- negenkamp.

Mannen masters ¹⁾

- 100 m, 200 m, 400 m, 800 m, 1 500 m, 5 000 m, 10 000 m;
- 80/100/110 m horden, 200/300/400 m horden, 2 000/3 000 m steeplechase;
²⁾
- 4 x 100 m, 4 x 200 m, 4 x 400 m, 4 x 800 m, 4 x 1 500 m voor verenigingen;
- Snelwandelen: 5 000 m;
- Hoogspringen, polsstokhoogspringen, verspringen, hink-stap-springen;
- Kogelstoten, discuswerpen, kogelslingeren, speerwerpen, gewichtwerpen; ³⁾
- Werpvijskamp ³⁾.

- 1) Het definitieve programma wordt jaarlijks door de algemeen secretaris van de Atletiekunie vastgesteld.
- 2) Voor hoogten en afstanden: zie tabel in hoofdstuk 6 van dit reglement.
- 3) Voor specificaties, maten en gewichten: zie tabellen in hoofdstuk 6 van dit reglement.

Vrouwen

- 100 m, 200 m, 400 m, 800 m, 1 500 m, 3 000 m, 10 000 m;
- 100 m horden, 400 m horden, 3 000 m steeplechase;
- 4 x 100 m, 4 x 400 m, 4 x 800 m voor verenigingen;
- Hoogspringen, polsstokhoogspringen, verspringen, hink-stap-springen;
- Kogelstoten, discuswerpen, kogelslingeren, speerwerpen;
- zevenkamp;
- Verenigingskampioenschap.

Meisjes A

- 100 m, 200 m, 400 m, 800 m, 1 500 m, 3 000 m, 5 000 m;
- 100 m horden, 400 m horden, 3 000 m steeplechase;
- 4 x 100 m, 4 x 400 m voor verenigingen;
- Hoogspringen, polsstokhoogspringen, verspringen, hink-stap-springen;
- Kogelstoten, discuswerpen, kogelslingeren, speerwerpen;
- zevenkamp;
- Verenigingskampioenschap.

Meisjes B

- 100 m, 200 m, 400 m, 800 m, 1 500 m, 3 000 m;
- 100 m horden, 400 m horden, 2 000 m steeplechase;
- 4 x 100 m voor verenigingen;
- Hoogspringen, polsstokhoogspringen, verspringen, hink-stap-springen;
- Kogelstoten, discuswerpen, kogelslingeren, speerwerpen;
- zevenkamp.

Vrouwen masters ¹⁾

- 100 m, 200 m, 400 m, 800 m, 1 500 m, 5 000 m, 10 000 m;
- 80/100 m horden, 200/300/400 m horden; ²⁾
- 4 x 100 m, 4 x 200 m, 4 x 400 m, 4 x 800 m voor verenigingen;
- Snelwandelen: 3 000 m;
- Hoogspringen, polsstokhoogspringen, verspringen, hink-stap-springen;
- Kogelstoten, discuswerpen, kogelslingeren, speerwerpen, gewichtwerpen; ³⁾
- Werpvijskamp ³⁾.

- 1) Het definitieve programma wordt jaarlijks door de algemeen secretaris van de Atletiekunie vastgesteld.
- 2) Voor hoogten en afstanden: zie tabel in hoofdstuk 6 van dit reglement.
- 3) Voor specificaties, maten en gewichten: zie tabellen in hoofdstuk 6 van dit reglement.

2.2 NKs indoor

Mannen

- 60 m, 400 m, 800 m, 1 500 m, 3 000 m;
- 60 m horden;
- Snelwandelen: 5 000 m;
- Hoogspringen, polsstokhoogspringen, verspringen, hink-stap-springen;
- Kogelstoten;
- zevenkamp.

Jongens A

- 60 m, 400 m, 800 m, 1 500 m, 3 000 m;
- 60 m horden;
- Snelwandelen: 3 000 m;
- Hoogspringen, polsstokhoogspringen, verspringen, hink-stap-springen;
- Kogelstoten;
- zevenkamp.

Jongens B

- 60 m, 400 m, 800 m, 1 500 m, 3 000 m;
- 60 m horden;
- Snelwandelen: 3 000 m;
- Hoogspringen, polsstokhoogspringen, verspringen, hink-stap-springen;
- Kogelstoten;
- zevenkamp.

Mannen masters ¹⁾

- 60 m, 200 m, 400 m, 800 m, 1 500 m, 3 000 m;
- 60 m horden ²⁾;
- Snelwandelen: 3 000 m;
- Hoogspringen, polsstokhoogspringen, verspringen, hink-stap-springen;
- Kogelstoten ³⁾.

¹⁾ Het definitieve programma wordt jaarlijks door de algemeen secretaris van de Atletiekunie vastgesteld.

²⁾ Voor hoogten en afstanden: zie tabel in hoofdstuk 6 van dit reglement.

³⁾ Voor specificaties, maten en gewichten: zie tabellen in hoofdstuk 6 van dit reglement.

Vrouwen

- 60 m, 400 m, 800 m, 1 500 m, 3 000 m;
- 60 m horden;
- Hoogspringen, polsstokhoogspringen, verspringen, hink-stap-springen;
- Kogelstoten;
- vijfkamp.

Meisjes A

- 60 m, 400 m, 800 m, 1 500 m, 3 000 m;
- 60 m horden;
- Hoogspringen, polsstokhoogspringen, verspringen, hink-stap-springen;
- Kogelstoten;
- vijfkamp.

Meisjes B

- 60 m, 400 m, 800 m, 1 500 m, 3 000 m;
- 60 m horden;
- Hoogspringen, polsstokhoogspringen, verspringen, hink-stap-springen;
- Kogelstoten;
- vijfkamp.

Vrouwen masters ¹⁾

- 60 m, 200 m, 400 m, 800 m, 1 500 m, 3 000 m;
- 60 m horden ²⁾;
- Hoogspringen, polsstokhoogspringen, verspringen, hink-stap-springen;
- Kogelstoten ³⁾.

¹⁾ Het definitieve programma wordt jaarlijks door de algemeen secretaris van de Atletiekunie vastgesteld.

²⁾ Voor hoogten en afstanden: zie tabel in hoofdstuk 6 van dit reglement.

³⁾ Voor specificaties, maten en gewichten: zie tabellen in hoofdstuk 6 van dit reglement.

2.3 NKs op de weg

Mannen

- 10 km, halve marathon, marathon, 100 km (individueel en verenigingskampioenschap), 24-uur;
- Snelwandelen 50 km.

Mannen masters

- 10 km, halve marathon, marathon, 100 km (individueel en verenigingskampioenschap), 24-uur.

Vrouwen

- 10 km, halve marathon, marathon, 100 km (individueel en verenigingskampioenschap), 24-uur;
- Snelwandelen 10 km.

Vrouwen masters

- 10 km, halve marathon, marathon, 100 km (individueel en verenigingskampioenschap), 24-uur.

2.4 NKs crosscountry

Mannen

- Crosscountry (kort) ca. 2,5 km: individueel;
- Crosscountry ca. 10 km: individueel en verenigingskampioenschap;

Jongens A

- Crosscountry ca. 6 km: individueel en verenigingskampioenschap.

Jongens B

- Crosscountry ca. 4 km: individueel en verenigingskampioenschap.

Mannen masters

- Crosscountry ca. 7 km, vanaf M50 ca. 6 km: individueel en verenigingskampioenschap;

Vrouwen

- Crosscountry (kort) ca. 2,5 km: individueel;
- Crosscountry ca. 8 km: individueel en verenigingskampioenschap;

Meisjes A

- Crosscountry ca. 4 km: individueel en verenigingskampioenschap.

Meisjes B

- Crosscountry ca. 3 km: individueel en verenigingskampioenschap.

Vrouwen masters

- Crosscountry ca. 6 km: individueel en verenigingskampioenschap;

INDEX

(verwijzing naar paginanummers)

Aanloop	117, 120, 127	schoolatletiek	18
Aanloop speerwerpen	137	soorten atletiekevenementen	18
Aantal pogingen	107	soorten wedstrijden	18
hoogspringen	113	startcoördinator	56
polsstokhoogspringen	113	startnummers	68
Aanvullende reglementen	12	stilzwijgende goedkeuring	21
Afstandsmeting	129	technisch gedelegeerde	43
Afwerpboog	137	toepassingsgebied	18
Afzetbalk	127	uitkomen in andere leeftijdsklassen	62
Afzetgebied	117	uitkomen voor een vereniging	31
Afzetlijn	131	ultralooop	188
Afzetvlak	132	verenigingswedstrijden	18
Algemene wedstrijdregels	61	vertegenwoordigende ploegen	32
Area technical official (ATO)	45	waarborgsom	73
Asistentie	133	wedstrijdleader	50
Assistentie	68	wedstrijdprogramma	22
Atletenvertegenwoordigers	26	Zweedse estafette	105
Atletiekunie		Atletiekvoorzieningen	61
aanloop speerwerpen	140	Baan verlaten	85
afzetstrook	131	Baancommissarissen	54
athletics for fun	18	Baanmetingen	77
berglopen	193	Balwerpen	251
categorieën wedstrijden	19	Barrage	116
competition director	50	Barrage springen	115
deelname aan atletiekevenementen	30	Berglopen	193
deelname aan NKs	31	Beroep	71
deelname door leden van de		Betaling aan atleten	26
Atletiekunie	30	Blokmeerkampen	243
deelname door niet- leden	31	Buitenlandse wedstrijden	64
deelname in Nederlandse ploegen	31	Call room manager	51
discuskooi	146	Competitie	
dopingregels	33	aanmelden/afmelden	256
eigen werpmateriaal	133	aantal wedstrijden	255
ekiden	186	aanvragen organisatie	260
gelijktijdige deelname	74	accommodatie	261
goedkeuring van wedstrijden	21	A-competitie	277
jury	49	afgelasting	260
jury d'appel	47	afwijkende wedstrijdregels	253
kampioenschappen voor verenigingen	22	algemene bepalingen	253
kennis van het reglement	18	B-competitie	279
kleding	66	bevoegdheden	265
kooi voor kogelslingeren	154, 155	C/D-competitie	283
marathon	186	chronologisch overzicht	262
medische verzorging	44	competitie voor masters	281
Olympische estafette	105	controle uitslagen	264
overgangsregels	95	deelnemen	258
overgangsregels (indoor)	171	deelnemen buiten mededinging	259
ploegenwedstrijd (ultralooop)	188	formulieren	263
reclameregels	27	gehandicapte atleten	259
recreatieve atletiekevenementen	18	inschrijfgeld	257
		jury	261

WEDSTRIJDREGLEMENT 2012-2013

klassering	255	Hinderen	83, 110
niet deelnemen	258	Hindernisloop	99
NK teams	267	Hink-stap-springen	131
ploegopstelling	257	Hoogspringen	116, 219, 239, 251
ploegwijzigingen	258	Hoogspringinstallatie	117
poule-indeling	255	Hordeloop	96, 238
protesten	265	Hordeloop indoor	227, 244
puntentelling	262	Horden	
seniorencompetitie	271	afmetingen	97
terreininrichting	261	afstanden	96, 172, 227, 238
tijdwaarneming	261	constructie	96
toewijzen organisatie	260	hoogten	97, 172, 227, 238
uitslagen	263	Horizontale springonderdelen	127
windmeting	261	Indeling in lanen	94
Competitiereglement	253	Indoor	
Competition director	49	aanloop hoogspringen	174
Constructie afzetbalk	127	aanloop ver- en hink-stap-springen	174
Crosscountry	191, 231	afzetplaats hoogspringen	174
afstanden	192, 294	bochtmarkeringen	167
afstanden NKs	301	constructie van de kogel	175
drinkposten	193	estafettes	173
parkoers	191	finish	166, 167
seizoen	191	helling van de bochten	167
sponsposten	193	hoogspringen	174
start	192	hordelopen	172
verfrissingposten	193	horizontale springonderdelen	174
Definities	13	kleding	172
Diameter van de ring	134	kogelstoten	174
Discuskooi	144	lopen in lanen	168
Discuswerpen	143, 240	loting voor lanen	171
constructie van de discus	143	meerkampen	176
gevaarzone	145	polsstokhoogspringen	174
Diskwalificatie	70	rondbaan	166
Dopingcontrole	206	schoenen	172
Dopinggedelegeerde	45	sector kogelstoten	174
Dopingreglement	37	sprintbaan	166
Drinkposten	181, 185, 193	start	166, 167
Elektronische tijdwaarneming	88	startnummers	172
Estafettes	101, 218	uitvoering van de races	173
Finish	86	versprongen startlijn	169
Geldige poging	131	Indoorhal	165
Geldigheid van prestaties	75	Indoorwedstrijden	165
Gelijk eindigen	95, 111, 115	Inschrijvingen	63
Gelijktijdige deelname		Insteekbak	120
mannelijke atleten	74	Instituut voor Sportrechtspraak	35
meerdere onderdelen	64	International cross country official	45
vrouwelijke atleten	74	International mountain running official	45
Geschillen	35	International road running official	45
Geslachtscategorieën	61	International technical official (ITO)	45
Gewichtwerpen indoor	228	Internationale officials	41
Goedkeuring van wedstrijden	21	Invloeden van buitenaf	116
Handschoenen	134	IPC-Reglement	12
Handtijdwaarneming	87	Juniores D en C	
Helling van de sector	137	aanvangs- en vervolghoogten	239, 240

WEDSTRIJDREGLEMENT 2012-2013

aanvullende regels	237	Kwalificatieronde	109
afgeleide atletiekvormen	237	Landingsbak	129
blokmeerkampen	243	Landingsmat	118, 123
deelname van jongens en meisjes	237	Landmeter	59
discuswerpen	240	Lat	114
hoogspringen	239	Leeftijdscategorieën	61
hordeloop	238	Leeftijdsindeling	213, 237, 247
hordeloop indoor	244	Looponderdelen	77, 238, 249
kogelslingeren	241	Looponderdelen indoor	227
kogelstoten	240	Loting	91
kogelstoten indoor	244	Masters	
leeftijdsindeling	237	aanvullende regels	211
looponderdelen	238	algemene wedstrijdregels	213
meerkampen	242	crosscountry	231
meerkampen indoor	244	deelname meerkamp	226
opeenvolgende ronden op één dag	238	discuswerpen	220
polsstokhoogspringen	240	estafettes	218
puntentelling	242, 245	gewichtwerpen	222
speerwerpen	241	gewichtwerpen indoor	228
Steeplechase	239	hoogspringen	219
uitkomen in andere leeftijdscategorieën	237	hordeloop	217
windmeting	238	hordeloop indoor	227
Jurieren bij het snelwandelen	179	kogelslingeren	221
Jury	53	kogelstoten	220
call room	60	leeftijdsindeling	213
chipssystemen	55	looponderdelen	215
elektro-optische meetapparatuur	59	looponderdelen indoor	227
fotofinish	47	meerkampen	225
fotofinish jury	55	meerkampen indoor	229
looponderdelen	54	overgangsregels	215
snelwandelen	46	polsstokhoogspringen	219
technische onderdelen	54	puntentelling	226
tijd	55	recorderkenning	233
wegwedstrijden	54	recordonderdelen	233
Jury d'appel	47	records	233
Jury snelwandelen	46	snelwandelen	231
Kleding	66	specificatie 400 g speer	221
Kogelslingeren	148, 241	speerwerpen	221
constructie van de slingerkogel	148	startblokken	215
gevaarzone	152	startwijze	215
handvat van de slingerkogel	148	steeplechase	218
kabel	148	technische onderdelen	219
slingerkogel	148	valse start	215
verbindingen van de draad	149	wegwedstrijden	231
wedstrijd	148	windmeting	215
zwaartepunt van de metalen kogel	150	Medisch gedelegeerde	45
Kogelstoten	141, 240, 251	Medische verzorging	44, 45, 181, 184
constructie van de kogel	142	Meerkampen	161, 242, 252
kogel	142	Meerkampen indoor	229, 244
stootblok	141	Meeting manager	50
wedstrijd	141	Merktekens	85, 102, 107
Kogelstoten indoor	244	Meten	114, 140
Kooi voor kogelslingeren	150	Metingen	74
		Microfonist	58

WEDSTRIJDREGLEMENT 2012-2013

Nederlandse kampioenschappen	22	bijzondere bepalingen	197
Nederlandse records	204	dopingcontrole	195
Niet deelnemen	65	estafette	199
Niet startgerechtigd	29	indoor	197, 203, 204
Noodbevoegdheid	12	loop- en snelwandelrecords	198
Officials	41	meerkamp	199
Officieel werpmateriaal	133	onderdelen	201
Olympische estafette	105	snelwandelen	199
Ongeldige poging	116, 119, 130	snelwandelen op de weg	200
Oplegsteunen	118, 121	technische onderdelen	199
Ordecommissaris	58	voor junioren	202
Organisatiegedelegeerde	42	wedstrijden over meerdere afstanden	198
Overgangsregels	91	wegwedstrijden	200
Parkoerscontroleur	46	Regelgeving Nederlandse	
Plaats van verwerking	111	kampioenschappen	12
Plaatsing	91	Reglement	
Plasticinehouder	128	kennis van	18
Polstokhooginstallatie	120	toepassing	17
Polstokhoogspringen	119, 219, 240	wijziging	11
Polstokken	122	Resultaat	111
Protesten	71	Ring	134
Puntentelling	75, 226, 242	Ring verlaten	139
Pupillen		Rondeteller	57
aantal pogingen	249	Scheidsrechter	52
aanvangs- en vervolhoogten	251	Schoenen	67
assistentie	250	hak	67
balwerpen	251	inlegzolen	67
bijzondere bepalingen	248	zool	67
deelname van jongens en meisjes	249	Sector	137
estafettes	248	Series	91
extra pogingen	249	Snelwandelen	179, 231
hoogspringen	251	definitie	179
kogelstoten	251	diskwalificatie	180
kogelstoten (indoor)	252	drinkposten	181
leeftijdsindeling	247	geel bordje	180
looponderdelen	249	keuze chef jury	179
meerkampen	252	medische verzorging	181
meten bij het verspringen	251	sponsposten	181
passende atletiekvormen	248	start	181
puntentelling	252	veiligheid	181
springonderdelen	250	verfrissingposten	181
startblokken	249	wedstrijd	182
verspringen	250	wegparkoers	182
voor elk wat wils	248	Speerwerpen	157, 241
wedstrijdprogramma	247	aanloop	137
wedstrijdregels	247	aanloop verlaten	139
werponderdelen	251	constructie van de speer	157
Recall-starter	55	handvat van koord	157
Reclame bij atletiekwedstrijden	27	schacht	157
Reclamecommissaris	60	speerpunt	157
Reclamereglement	12, 27, 60	wedstrijd	157
Recorderkenning	206, 208, 209	zwaartepunt van de speer	157
Records	195	Spikepunten	
algemene voorwaarden	195		

WEDSTRIJDREGLEMENT 2012-2013

aantal	67	internationaal	19
afmetingen	67	nationaal	19
Sponsposten	181, 185, 193	regionaal	19
Sportrechtspraak	35	Wedstrijdleider	50
Springplaats verlaten	111	Wedstrijdleiding	48
Staanders	117, 121	Wedstrijdofficials	48
Start	80	Wedstrijdprogramma pupillen	247
Startblokken	79	Wedstrijdsecretaris	58
Startcommissaris	57	Wedstrijdtechnische regels	41
Startcoördinator	55	Wegwedstrijden	183, 231
Starter	55	drinkposten	185
Startgerechtigde atleet	29	medische verzorging	184
Startnummers	68	parkoers verlaten	185
Steeplechase	99, 218, 239	parkoersmeting	183
afstanden	239	sponsposten	185
hindernis	99	standaardafstanden	183
waterbak	100	start	184
Talmen	110	veiligheid	184
Technical Information Centre	58	verfrissingposten	185
Technical manager	50	Wereldrecords	
Technisch gedelegeerde	42	algemene voorwaarden	195
Technische onderdelen	107	bijzondere bepalingen	197
Tijd tussen opeenvolgende ronden	95	estafette	199
Tijdmeting	86	indoor	197, 203, 204
Tuchtreglement	37	loop- en snelwandelrecords	198
Tussentijden	68	meerkamp	199
Uitkomen in andere leeftijdscategorieën	62, 247	onderdelen	201
afstanden	62, 247	snelwandelen	199
hindernis	99	snelwandelen op de weg	200
waterbak	100	technische onderdelen	199
Uitslag hoogspringen	116	voor junioren	202
Valse start	82	wedstrijden over meerdere afstanden	198
Veldlopen	191	wegwedstrijden	200
Verfrissingposten	181, 185, 193	Werponderdelen	133
Verspringen	130, 250	assistentie	133
Verticale springonderdelen	113	diameter van de ring	134
Video-opnamen	75	helling van de sector	137
Volgorde in de wedstrijd	107	merktekens	141
Volgorde meerkampen	161	meten	140
Voorronde	109	pogingen	139
Voorronden	91	ring	134
Voorwaarden voor deelname aan		ring verlaten	139
wedstrijden	22	sector	137
Warming-up (op het wedstrijdterrein)	107	Werpplaats verlaten	111
Weddenschappen	28	Windmetercontroleur	59
Wedstrijd	83, 116, 119, 130, 131	Windmeting	85, 129, 238
Wedstrijdbeperkingen	29	Windvaan	70
Wedstrijden		Zweedse estafette	105
categorieën	19		
gewestelijk	19		
goedkeuring	21		

